

SPECIFIKACE

Model	BO6030
Průměr brusného talíře	150 mm
Průměr brusného kotouče	150 mm
Počet kmitů za minutu	4 000–10 000
Frekvence brusných zdvihů	8 000–20 000
Celková délka	309 mm
Čistá hmotnost	2,3 kg

Vzhledem k našemu programu nepřetržitého vývoje a výzkumu podléhají specifikace uvedené v této příručce změnám bez předchozího upozornění.

Poznámka: Specifikace se mohou v jednotlivých zemích lišit.

Napájení

Nářadí by mělo být připojeno ke zdroji napájení o stejném napětí, jaké je uvedeno na typovém štítku, přičemž se musí jednat o zdroj jednofázového střídavého proudu. Je opatřeno dvojitou izolací podle Evropských norem a může tudíž být napájeno i ze zásuvek bez zemního vodiče.

Doporučení pro zajištění bezpečnosti

V zájmu vlastní bezpečnosti se, prosím, seznamte s příloženými bezpečnostními pokyny.

DALŠÍ PRAVIDLA BEZPEČNÉ PRÁCE

1. Držte nářadí pevně.
2. Neodcházejte od běžícího nářadí. Uvádějte je v činnost pouze tehdy, pokud je držíte v ruce.
3. Toto nářadí není vodotěsné, a proto s ním nepracovávajíte mokré plochy.
4. Při broušení zajistěte dostatečné větrání pracoviště.

TENTO NÁVOD PEČLIVĚ USCHOVEJTE.

NÁVOD K OBSLUZE

Instalace nebo sejmутí brusného kotouče (obr. 1)

UPOZORNĚNÍ:

- Před instalací nebo snímáním brusného kotouče se vždy ujistěte, že je bruska vypnuta a její zástrčka je vytažena ze zásuvky.
- Používejte vždy pouze brusné kotouče se systémem připevnění pomocí suchých zipů. Nikdy nepoužívejte brusné kotouče, které jsou citlivé na tlakové zatížení.

Před instalací brusného kotouče nejprve odstraňte z brusného talíře veškeré nečistoty nebo cizí materiály. Poté připevněte brusný kotouč k talíři za použití systému suchých zipů provedených na brusném kotouči i na talíři. Přitom pečlivě nastavte polohu otvorů v brusném kotouči tak, aby se kryly s otvory v brusném talíři.

Chcete-li brusný kotouč sejmut z talíře, jednoduše jej odtrhněte od jeho okraje.

Instalace vaku na prach (obr. 2)

Vak na prach se na brusku nasazuje tak, aby šipka s označením „UP“ (= nahoru), která je zobrazena na prachové hubici, směřovala nahoru.

Vyprazdňování vaku na prach

Je-li vak na prach zhruba z poloviny naplněn, vypněte brusku a vytáhněte její zástrčku ze zásuvky. Přidržte brusku v poloze znázorněné na obr. 3, stiskněte tlačítko (viz šipka na obr. 4) a současně sejměte vak na prach z prachové trubice (obr. 3 + 4).

Po vyprázdnění vaku na prach zasuňte háček na prachové hubici do pravouhého otvoru na jedné straně rámečku vaku na prach, a rámeček vaku na prach pak zatlačte směrem nahoru, dokud jeho protější strana nezaklapne za tlačítko (obr. 5).

Přední rukojeť (obr. 6)

Přední rukojeť se na brusku instaluje tak, aby její výstupky zapadly do příslušných zářezů v přední části brusky. Přední rukojeť se pak zajistí utažením šroubu, který prochází otvorem v rukojeti, za použití šroubováku.

Výměna brusného talíře (obr. 7)

Firma Makita nabízí rozsáhlý sortiment volitelných velmi měkkých brusných talířů i standardně provedených měkkých brusných talířů. Vyšroubováním proti směru hodinových ručiček pomocí klíče s vnějším šestihranem odstraňte středový šroub, kterým je brusný talíř upevněn k základně. Po výměně brusného talíře tento šroub opět bezpečně utáhněte otáčením ve směru hodinových ručiček.

Zapnutí (obr. 8)

POZOR:

Před připojením brusky k zásuvce se vždy přesvědčete, že tlačítko vypínače provedené v podobě spouště se správně pohybuje a že se po uvolnění vrací do polohy „VYPNUTO“.

Abyste brusku uvedli v činnost, jednoduše stiskněte spoušť. Uvolněním spouště se bruska vypne. Při trvalém provozu stiskněte spoušť a poté její zajišťovací tlačítko. Je-li bruska takto zajištěna, je ji možno vypnout opětovným stisknutím spouště až na doraz a jejím následným uvolněním.

Otočný regulátor rychlosti (obr. 8)

Pracovní rychlost brusky je možno nastavovat plynule v rozmezí od 4 000 do 10 000 kmitů za minutu otáčením regulátoru rychlosti, který je opatřen označením 1 až 5. Otáčením regulátoru ve směru číslice 5 se rychlost zvyšuje, otáčením ve směru číslice 1 se rychlost snižuje. Vztah mezi číslicí nastavenou na otočném regulátoru a druhem práce je znázorněn na níže uvedeném obrázku.

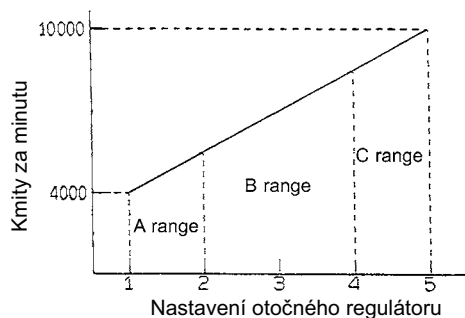

Rozsah A: pro leštění
 Rozsah B: pro broušení na čisto
 Rozsah C: pro běžné broušení

POZNÁMKA:

Výše uvedené schéma znázorňuje standardní případy použití, které se za určitých podmínek mohou lišit.

Postup při broušení (obr. 9)

POZOR:

- Nikdy brusku nezapínejte, je-li právě ve styku s povrchem obrobku, poněvadž by mohlo dojít k poranění obsluhy.
- Nikdy brusku neuvádějte do chodu bez brusného kotouče. Mohli byste tím způsobit závažné poškození brusného talíře.
- Nikdy na brusku nepůsobte silou. Nadměrný tlak může snížit účinnost broušení, poškodit brusný kotouč nebo zkrátit životnost náradí.

Zapněte brusku a vyčkejte, dokud nedosáhne plné rychlosti. Poté ji zlehka přiložte na povrch obrobku. Při broušení udržujte základnu v jedné rovině s povrchem obrobku a na brusku působte jen mírným tlakem.

Postup při leštění

POZOR:

- Používejte pouze originální pěnové, plstěné nebo vlněné lešticí kotouče Makita (volitelné příslušenství).
- Leštění provádějte vždy při nízké rychlosti, aby se zamezilo nadměrnému zahřátí pracovních ploch.
- Nikdy na brusku nepůsobte silou. Nadměrný tlak může snížit účinnost leštění a způsobit přetížení motoru, které může mít za následek nesprávnou funkci brusky.

1. Nanášení vosku (obr. 10)

Použijte pěnový lešticí kotouč, který je součástí volitelného příslušenství. Vosk naneste na pěnový lešticí kotouč nebo na leštěný povrch. Spusťte brusku a vosk vyhlaďte.

POZNÁMKA:

Nejprve navoskujte část povrchu, která není nápadně viditelná, abyste se přesvědčili, že bruska povrch nepoškrábe nebo nezpůsobí nerovnoměrné nanesení vosku.

2. Odstraňování vosku (obr. 11)

Použijte plstěný lešticí kotouč, který je součástí volitelného příslušenství. Spusťte brusku a vosk odstraňte.

3. Leštění (obr. 12)

Použijte vlněný lešticí kotouč, který je součástí volitelného příslušenství. Spusťte brusku a vlněný lešticí kotouč zlehka přiložte na leštěný povrch.

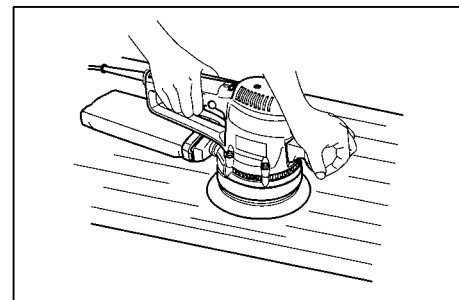

9

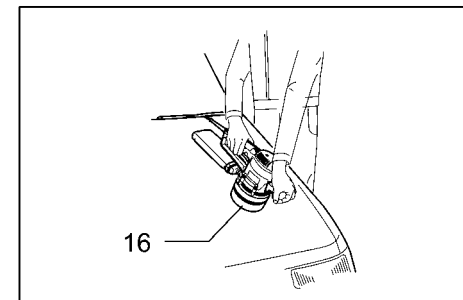

10

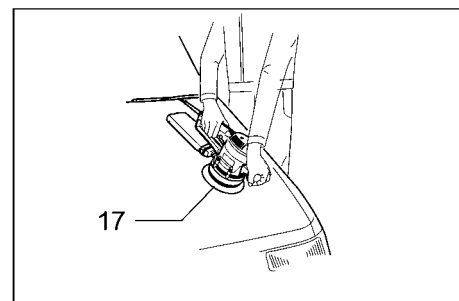

11

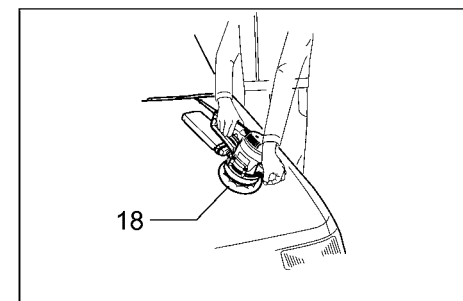

12

Symboły

Pro označení ručního elektrického náradí jsou použity následující symboly. Je nezbytné, abyste se před použitím náradí seznámili s jejich významem.

Přečtěte si návod k použití

Dvojitá izolace

Vysvětlivky k obrázkům

- | | | |
|-------------------|-------------------------------|-------------------------------|
| 1 Brusný kotouč | 7 Přední rukojeť | 13 Otočný regulátor rychlosti |
| 2 Vak na prach | 8 Otvor v přední rukojeti | 14 Zajišťovací tlačítko |
| 3 Prachová hubice | 9 Zářezy | 15 Spoušť |
| 4 Tlačítko | 10 Šroub | 16 Pěnový lešticí kotouč |
| 5 Háček | 11 Brusný talíř | 17 Plstěný lešticí kotouč |
| 6 Šroubovák | 12 Klíč s vnějším šestihranem | 18 Vlněný lešticí kotouč |

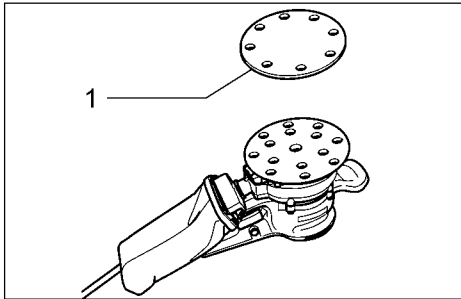

1

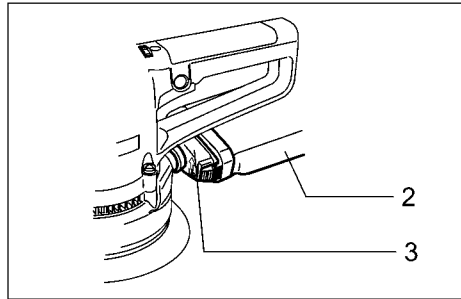

2

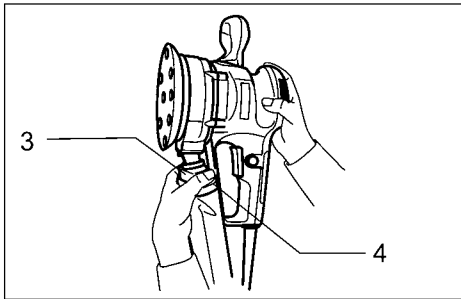

3

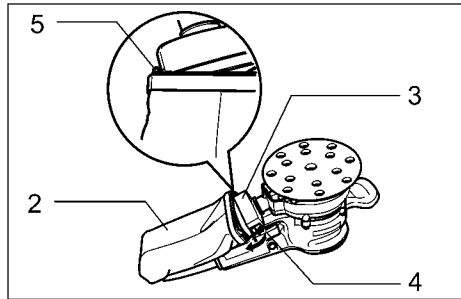

4

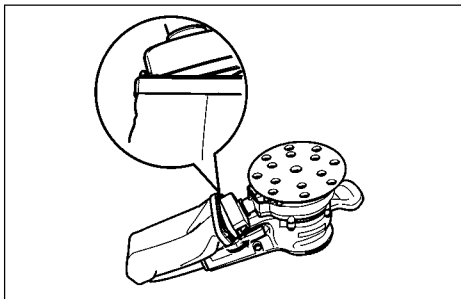

5

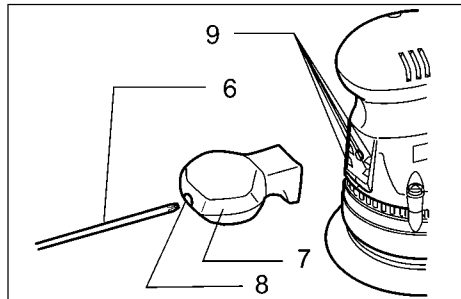

6

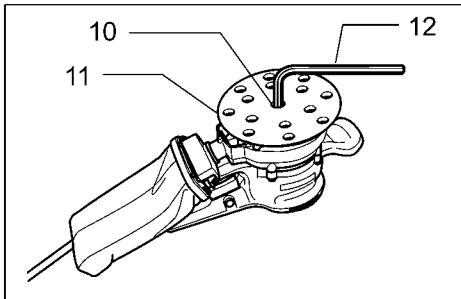

7

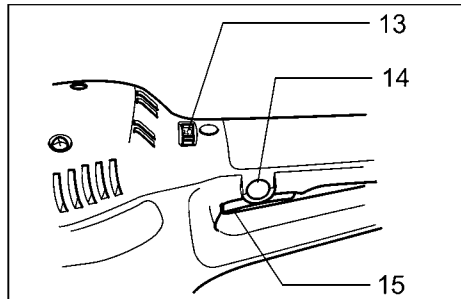

8

ÚDRŽBA

POZOR:

Před zahájením provádění jakékoli činnosti potřebné k údržbě brusky se vždy ujistěte, že je bruska vypnuta a její zástrčka vytažena ze zásuvky.

Aby byla zachována bezpečnost a spolehlivost výrobku, mělo by být provádění jeho oprav, údržba a seřizování svěřováno autorizovaným servisním střediskům firmy Makita.

PŘÍSLUŠENSTVÍ

POZOR:

Pro použití s nářadím Makita uvedeným v této příručce jsou doporučeny následující součásti příslušenství a přídavná zařízení. Použití jakéhokoli jiného příslušenství nebo přídavného zařízení může vést ke vzniku nebezpečí poranění osob. Součásti příslušenství nebo přídavná zařízení je třeba používat výhradně předepsaným způsobem a k účelu, ke kterému jsou určeny.

	Zrnitost	Použití	
	Brusný kotouč se suchými zipy (s předděrovanými otvory)	40	
60			
80			
120		střední	
180			
240			
400	jemný		

Pěnový leštící kotouč se suchými zipy



Plstěný leštící kotouč se suchými zipy



Vlněný leštící kotouč se suchými zipy

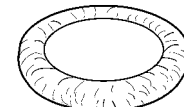

Brusný talíř 150 (velmi měkký, měkký)

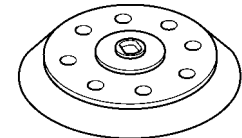

Brusné plátno 150 – 100, 200, 800 pro jemné broušení



Klíč s vnějším šestihranem



PROHLÁŠENÍ O SHODĚ S PŘEDPISY A NORMAMI EVROPSKÉHO SPOLEČENSTVÍ

Níže podepsaný Yasuhiko Kanzaki, zmocněný společností Makita Corporation, 3-11-8, Sumiyoshi-Cho, Anjo, Aichi, 446 Japonsko, tímto prohlašuje, že tento výrobek

BO6030, sériová výroba

vyrobený společností Makita Corporation v Japonsku je podle směrnic Rady 73/23/EEC, 89/336/EEC a 98/37/EEC v souladu s následujícími normami nebo normalizačními dokumenty:

HD 400, EN50144, EN55014, EN61000*

* od 1. ledna 2001



Yasuhiko Kanzaki
ředitel

Hlučnost a vibrace modelu BO6030

Typická hladina akustického tlaku vážená podle křivky A činí 74 dB (A).

Během provozu může hladina hluku překročit hodnotu 85 dB (A).

Používejte ochranu sluchu.

Typická vážená efektivní hodnota zrychlení nepřesahuje 2,5 m/s².

Makita Corporation
Anjo, Aichi Japan
Made in Japan



Excentrická bruska BO6030

Návod k obsluze

