

# DOLMAR

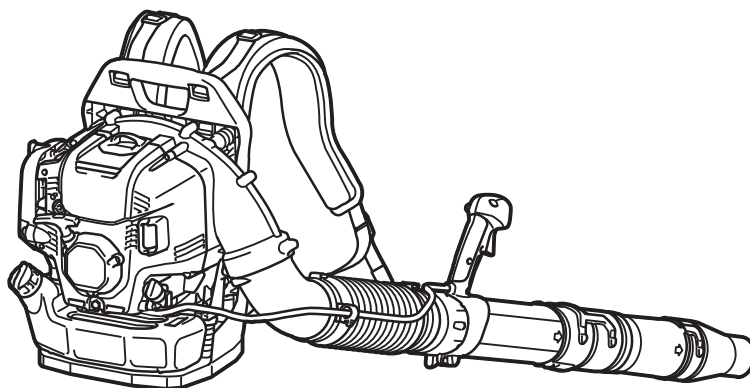

<b>EN</b>	Petrol Blower	ORIGINAL INSTRUCTION MANUAL	2
<b>PL</b>	Dmuchawa spalinowa	INSTRUKCJA ORYGINALNA	21
<b>HU</b>	Benzines fúvókészülék	EREDETI HASZNÁLATI ÚTMUTATÓ	41
<b>SK</b>	Benzínové dúchadlo	ORIGINÁLNY NÁVOD NA POUŽÍVANIE	62
<b>CS</b>	Benzínový ofukovač	PŮVODNÍ NÁVOD K POUŽÍVÁNÍ	83
<b>UK</b>	Бензинова повітродувка	ОРИГІНАЛЬНА ІНСТРУКЦІЯ З ЕКСПЛУАТАЦІЇ	103
<b>RO</b>	Suflantă pe benzină	MANUALUL ORIGINAL DE INSTRUCȚIUNI	125
<b>DE</b>	Benzin Blasgerät	ORIGINAL-BETRIEBSANLEITUNG	146

## MG5300



## OBSAH

SPECIFIKACE .....	83	PŘED SPUŠTĚNÍM MOTORU .....	90
DŮLEŽITÉ BEZPEČNOSTNÍ POKYNY .....	84	PRÁCE S NÁŘADÍM.....	91
POPIS DÍLŮ.....	88	ÚDRŽBA.....	95
SESTAVENÍ .....	88	ŘEŠENÍ POTÍŽÍ.....	102

## SPECIFIKACE

<b>Model:</b>	<b>MG5300</b>	
Druh akcelérátoru	Trubkový akcelérátor	
Hmotnost bez náplně	s trubicí ofukovače / s výstelkou	8,9 kg
	s trubicí ofukovače	9,8 kg – 10,0 kg
Rozměry (bez trubice ofukovače, D x Š x V)	320 mm x 450 mm x 475 mm	
Rychlost vzduchu	(s dlouhou trubicí, kruhovou trubicí)	81 m/s
	(s krátkou trubicí, kruhovou trubicí)	82 m/s
Průtok vzduchu	(s dlouhou trubicí, kruhovou trubicí)	15 m <sup>3</sup> /min
	(s krátkou trubicí, kruhovou trubicí)	15 m <sup>3</sup> /min
Maximální otáčky motoru	6 400 min <sup>-1</sup>	
Volnoběžné otáčky	2 800 min <sup>-1</sup>	
Zdvihový objem motoru	52,5 cm <sup>3</sup>	
Druh motoru	Vzduchem chlazený, čtyřtákní, jednoválcový	
Palivo	Běžný benzín	
Objem palivové nádrže	1 800 cm <sup>3</sup>	
Motorový olej	Olej klasifikace API, třída SF nebo vyšší, SAE 10W-30 (automobilový olej pro čtyřtákní motory)	
Objem motorového oleje	140 cm <sup>3</sup>	
Karburátor	Membránový	
Zapalovací svíčka	NGK CMR6H	
Vzdálenost elektrod	0,7 mm - 0,8 mm	

- Vzhledem k neustálému výzkumu a vývoji podléhají zde uvedené specifikace změnám bez upozornění.
- Specifikace se mohou pro různé země lišit.
- Hmotnost se může lišit v závislosti na příslušenství.

### Vibrace

















<b>Model</b>	<b>MG5300</b>				
Vibrace podle EN15503	Pravá rukojeť	$a_{hv\ eq}$	Dlouhá trubice	s kruhovou hubicí	2,2 (m/s <sup>2</sup> )
				s plochou hubicí	2,9 (m/s <sup>2</sup> )
			Krátká trubice	s kruhovou hubicí	2,2 (m/s <sup>2</sup> )
				s plochou hubicí	2,5 (m/s <sup>2</sup> )
Nejistota K					0,6 (m/s <sup>2</sup> )

## Hlučnost

Model		MG5300
Průměrná hladina akustického tlaku podle EN15503	$L_{PA\ eq}$	96,0 (dB(A))
	Nejistota K	0,4 (dB(A))
Průměrná hladina akustického výkonu podle EN15503	$L_{WA\ eq}$	102,5 (dB(A))
	Nejistota K	1,6 (dB(A))

## Symbols

Níže jsou uvedeny symboly, se kterými se můžete při použití náradí setkat. Je důležité, abyste dříve, než s ním začnete pracovat, pochopili jejich význam.

	Budte obzvláště opatrní a dávejte pozor.
	Přečtěte si návod k obsluze.
	Zakázáno!
	Zákaz kouření.
	Zákaz používání otevřeného ohně.
	Noste ochranné rukavice.
	Používejte ochranu zraku a sluchu.
	Horký povrch – nebezpečí popálení prstů nebo ruky.
	Nedovolte přístup přihlížejícím.
	V oblasti, kde pracujete s náradím, se nesmí vyskytovat žádné osoby ani zvířata.
	Palivo (benzín)
	Ruční spuštění motoru.
	Vypněte motor.
	První pomoc
	Zapnout/Spustit
	Vypnout/Zastavit
	Pokud máte dlouhé vlasy, může dojít k nehodě kvůli jejich zaplétání.

## Prohlášení ES o shodě

### Pouze pro evropské země

Prohlášení ES o shodě je obsaženo v Příloze A tohoto návodu k obsluze.

## DŮLEŽITÉ BEZPEČNOSTNÍ POKYNY

### Všeobecné pokyny

1. Uživatel si musí přečíst, pochopit a dodržovat pokyny tohoto návodu, aby dokázal ofukovač správně ovládat a zajistil jeho správný a bezpečný provoz. Nedostatečně informovaný uživatel se v důsledku nesprávné manipulace vystavuje nebezpečí zranění sebe a ostatních osob.
2. Ofukovač se doporučuje půjčovat pouze osobám, které mají s tímto zařízením patřičnou zkušenost.
3. Ofukovač půjčujte vždy spolu s návodem k použití.
4. Pokud používáte ofukovač poprvé, požádejte prodejce o základní pokyny, abyste se seznámili s jeho zacházením.
5. Ofukovač nesmí obsluhovat děti ani osoby mladší 18 let. Osoby starší 16 let se však mohou pro práci se zařízením zaučovat, ale pouze pod přímým dohledem kvalifikovaného školitele.
6. Ofukovač používejte s maximální možnou pozorností a opatrností.
7. Ofukovač používejte pouze tehdy, pokud jste v dobré fyzické kondici.
8. Veškerou práci vykonávejte soustředěně a opatrně. Uživatel musí přijmout odpovědnost za ostatní.
9. Ofukovač nikdy nepoužívejte, pokud jste pod vlivem alkoholu nebo omamných látek.

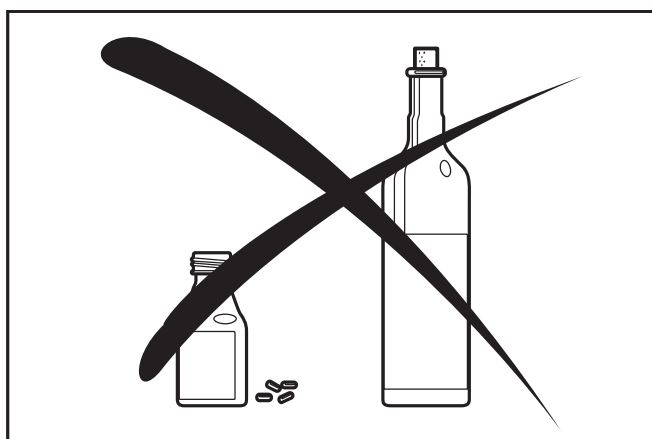

10. Zařízení nepoužívejte, pokud jste unaveni.
11. Tento návod si uschovejte pro další použití.
12. Dodržujte všechna základní pravidla prevence nehod vydaná obchodními a pojišťovacími společnostmi a řiďte se jimi. Na ofukovači neprovádějte žádné úpravy, protože byste tím mohli ohrozit svou bezpečnost.
13. Na zařízení nikdy neprovádějte žádné úpravy. Mohlo by dojít k vážným nehodám či zraněním.

## Osobní ochranné prostředky

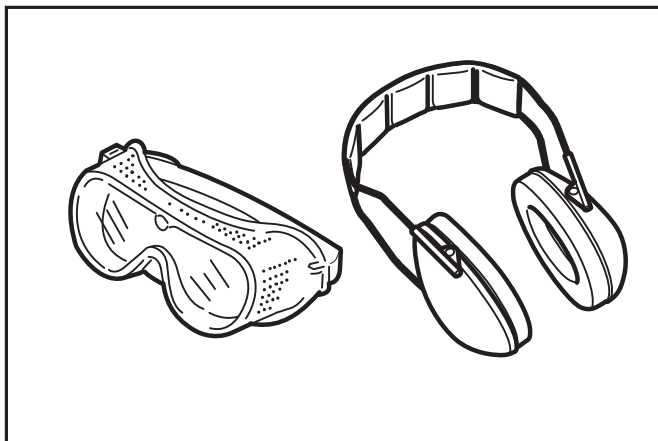
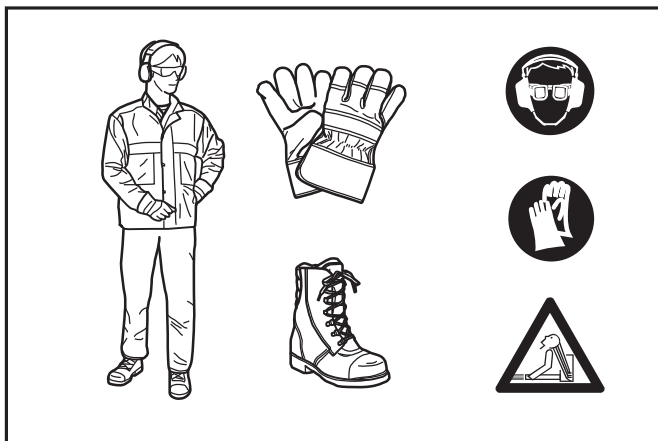

1. Používaný oděv musí být funkční a přiměřený, tzn., že nesmí být příliš volný, ale současně nesmí bránit v pohybu. Nenoste šperky, oblečení ani dlouhé vlasy, které by mohly být vtaženy do přívodu vzduchu.
2. Aby nedocházelo k úrazům hlavy, očí, rukou nebo nohou nebo k poškození sluchu, při provozu ofukovače je třeba používat následující ochranný oděv a ochranné pomůcky.
3. Oděv musí být odolný a přiléhavý, ale zároveň musí umožňovat zcela volný pohyb. Nenoste příliš volné bundy, kalhoty do zvonu nebo se záložkami, šály, volně vlající dlouhé vlasy nebo cokoli, co by mohlo být vtaženo do přívodu vzduchu. Na ochranu nohou noste kombinézu nebo dlouhé kalhoty. Nenoste krátké kalhoty.
4. Zařízení vybavená spalovacím motorem jsou obecně hlučná a jejich hluk může poškodit váš sluch. Na ochranu sluchu noste chrániče sluchu (špunty do uší nebo tlumiče hluku). Uživatelé, kteří používají zařízení delší dobu a pravidelně, by si měli nechat pravidelně kontrolovat sluch.
5. Při práci s ofukovačem doporučujeme používat rukavice. Noste pevnou obuv s protiskluzovou podrážkou.
6. Je nutno dobře chránit zrak. I když je výfuk nasměrován pryč od uživatele, při provozu ofukovače může dojít ke zpětným rázům nebo odskokům.
7. Nikdy nepoužívejte ofukovač bez ochranných brýlí nebo správně nasazeného ochranného štítu s odpovídající horní a boční ochranou, která vyhovuje standardu EN166 a předpisům platným ve vaší zemi.
8. Abyste snížili nebezpečí poranění způsobeného vdechnutím prachu, v prašném prostředí používejte respirátor.

## Účel použití

Toto zařízení je určeno k ofukování prachu.

## Spuštění ofukovače

1. Ujistěte se, že v pracovním prostoru nejsou v okruhu 15 m žádné děti ani jiné osoby, a také dávejte pozor na všechna zvířata nacházející se ve vaší blízkosti.

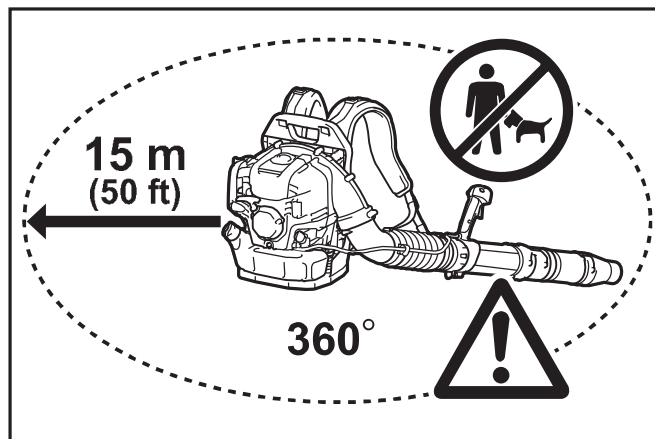

2. Před uvedením do provozu vždy zkontrolujte, zda je bezpečné s ofukovačem pracovat:
  - Zkontrolujte zabezpečení páčky akcelérátoru. Páčku akcelérátoru je nutno zkontrolovat, zda se pohybuje hladce a snadno.
  - Zkontrolujte správnou funkci zámku páčky akcelérátoru.
  - Zkontrolujte, zda jsou rukojeti čisté a suché, a otestujte funkčnost přepínače zapnutí a vypnutí. Rukojeti udržujte v čistotě, neznečištěné olejem ani palivem.
3. Ofukovač spouštějte jen v souladu s tímto návodem. Nepoužívejte žádný jiný způsob spouštění motoru.

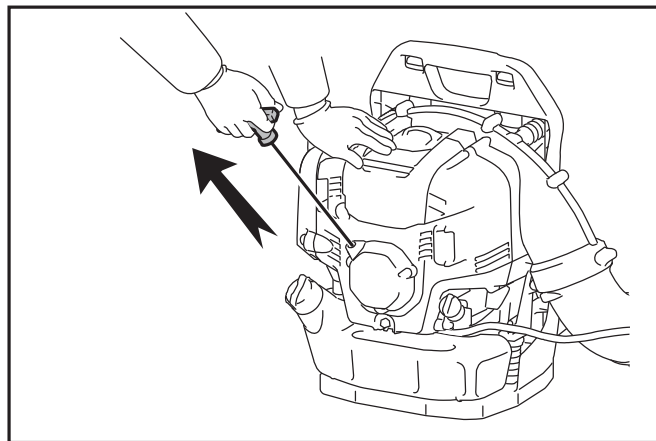

4. Ofukovač a dodávané příslušenství používejte pouze k určeným účelům použití.
5. Motor ofukovače spustte až po kompletním sestavení celého zařízení. Provoz zařízení je povolen pouze po připevnění všech náležitých příslušenství.
6. Pokud dojde k potížím s motorem, je potřeba jej okamžitě vypnout.
7. Při práci s ofukovačem vždy pevně prsty uchopte rukojet' a ovládací páku ponechte sevřenou mezi palcem a ukazovákem. Držte

- ruku v této poloze, abyste měli zařízení neustále pod kontrolou. Zkontrolujte, zda je ovládací páka v dobrém stavu a není vlhká nebo znečištěná pryskyřicí, olejem nebo masťotou.
- Vždy noste bezpečnou obuv, ve které náležitě udržíte rovnováhu.
  - Během práce noste ofukovač řádně na obou ramenou. Nenoste jej pouze na jednom popruhu. Jinak hrozí riziko úrazu.
  - S ofukovačem pracujte tak, abyste nevdechovali výfukové plyny. Motor nikdy nespouštějte v uzavřeném prostoru (nebezpečí udušení nebo otravy plynem). Oxid uhelnatý je plyn, který nezapáchá. Vždy zajistěte náležité větrání.
  - Během odpočinku nebo v době, kdy necháváte ofukovač bez dozoru, vypněte motor. Zařízení uložte na bezpečném místě, aby neohrožovalo ostatní, nemohlo zapálit hořlavé materiály nebo nedošlo k jeho poškození.
  - Horký ofukovač nikdy nepokládejte na suchou trávu ani jiné hořlavé materiály.
  - Všechny ochranné součásti a kryty dodávané se zařízením musí být při používání použity.
  - Nikdy nespouštějte motor s poškozeným tlumičem výfuku.

## Přeprava

- Motor při přepravě vypněte.

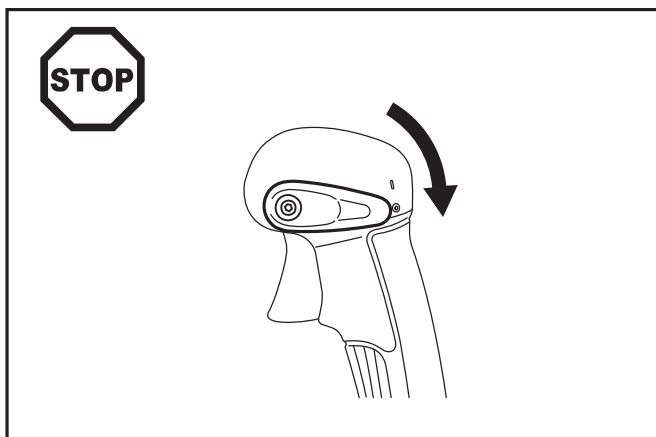

- Při přepravě osobním nebo nákladním vozem umístěte ofukovač tak, aby nedocházelo k úniku paliva.
- Před přepravou ofukovače zajistěte, aby byla palivová nádrž zcela prázdná.
- Při přenášení zvedejte ofukovač za rukojeť určenou k přenášení. Netahejte jej za hubici, trubici ani jiné části.
- Při přepravě ofukovač pevně držte.
- Při přenášení ofukovače pokrčte koleno a dejte pozor, abyste si neporanili rameno ani bederní část zad.

## Doplňování paliva

- Při doplňování paliva vypněte motor, držte se v bezpečné vzdálenosti od otevřeného ohně a nekuřte.

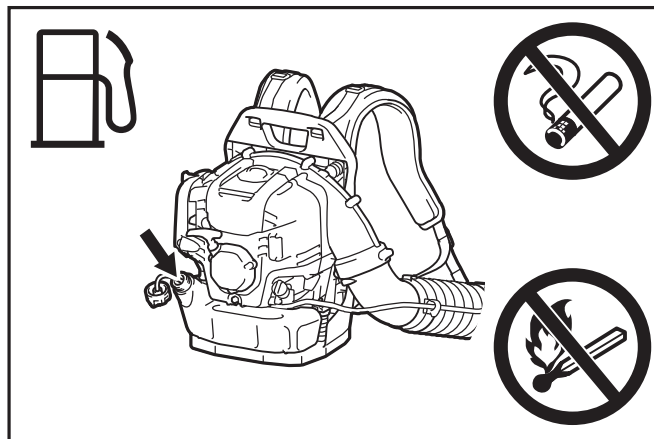

- Vyhnete se kontaktu kůže s ropnými produkty. Nevdechujte výpary z paliva. Při doplňování paliva vždy noste ochranné rukavice. Pravidelně si měňte a čistěte ochranný oděv.
- Snažte se nerozlít benzín ani olej, aby nedošlo ke kontaminaci půdy (s ohledem na ochranu životního prostředí). Pokud nějaký benzín rozlijete, okamžitě ofukovač otřete. Vlhké hadry nejprve nechte oschnout a pak je vyhodte do příslušného uzavřeného kontejneru, aby nedošlo ke spontánnímu vznícení.
- Dbejte na to, aby se vám palivo nedostalo na oděv. Pokud se vám na oděv vylije benzín, okamžitě se převlékněte (nebezpečí požáru).
- Uzávěr palivové nádrže pravidelně kontrolujte, abyste se ujistili, že je stále náležitě uzavřen.
- Opatrně utáhněte uzávěr palivové nádrže. Před spuštěním motoru se přesuňte na jiné místo (alespoň 3 metry od místa doplňování paliva).

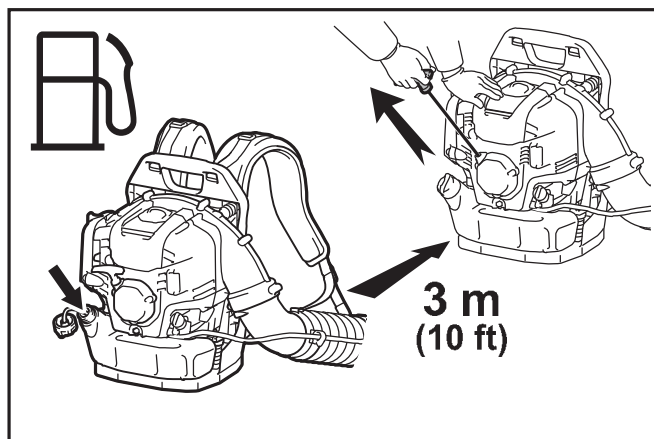

- Palivo nikdy nedoplňujte v uzavřené místnosti. Výpary z paliva se hromadí u země (nebezpečí exploze).
- Palivo přenášejte a skladujte pouze ve schválených nádobách. Zajistěte, aby k uskladněnému palivu neměly přístup děti.
- Nepokoušejte se doplňovat palivo, pokud je motor horký nebo spuštěný.
- Nedoplňujte větší množství, než jaké je uvedeno ve SPECIFIKACÍCH.

## Obsluha zařízení

1. Ofukovač používejte pouze za dobrého světla a viditelnosti. Dávejte pozor na kluzké nebo mokré povrchy, led a sníh (hrozí nebezpečí uklouznutí) a úzké prostory. Vždy zajistěte pevnou oporu nohou.
2. Nikdy nepracujte na nestabilním povrchu nebo ve svažitém terénu.
3. Nepracujte ze žebříku ani zvýšených míst. Mohlo by dojít ke zranění osob.
4. Abyste snížili nebezpečí zranění, nemiřte proudem vzduchu na přihlížející osoby, protože vysoký tlak vzduchového proudu může poranit oči a odfouknout velkou rychlostí malé předměty.
5. Do otvoru přívodu vzduchu ani do trysky ofukovače nikdy nevkládejte žádné cizí předměty. Došlo by k poškození oběžného kola ventilátoru a mohlo by dojít i k vážnému zranění obsluhy nebo přihlížejících rozbitými částicemi vyfukovanými velkou rychlostí.
6. Dávejte pozor na směr větru – nikdy nepracujte proti větru.
7. Při práci se zařízením nikdy nechodte pozadu, abyste omezili riziko zakopnutí a ztráty kontroly.
8. Před čištěním nebo údržbou stroje nebo výměnou dílů vždy vypněte motor.
9. Dělejte přestávky, abyste neměli sníženou schopnost ovládnání způsobenou únavou. Doporučujeme každou hodinu dělat přestávku dlouhou 10 až 20 minut.
10. Se zařízením nepracujte v blízkosti oken apod.
11. Chcete-li zabránit poraněním způsobeným vibracemi, případně poškození sluchu, pokud je to možné, provozujte zařízení při nízkých otáčkách a zkratěte dobu provozu.
12. Zařízení používejte pouze v přiměřené době. Nespouštějte je v ranních hodinách ani pozdě v noci, abyste nerušili ostatní.
13. Před foukáním se doporučuje uvolnit nečistoty hráběmi a košťaty.
14. Pokud je sucho nebo pokud pracujete v prašném prostředí, před ofukováním plochu lekce navlhčete nebo použijte vodní rozprašovač.
15. Délku hubice ofukovače upravte tak, aby mohl proud působit v blízkosti země.
16. Chcete-li snížit hladinu hluku, omezte počet současně používaných zařízení.
17. Po použití ofukovače a ostatních zařízení je VYČISTĚTE. Nečistoty vyhodte do nádoby na odpady.
18. Otáčky motoru nezvyšujte více, než je nutné. Odfouknuté předměty mohou způsobit úraz.
19. Tlumič výfuku se při provozu zahřívá na vysokou teplotu. Nedotýkejte se tlumiče výfuku, mohlo by dojít k popálení.
20. Zařízení nepoužívejte ve výbušném prostředí, například v blízkosti hořlavých kapalin, plynů nebo prachu. Zařízení vytváří jiskry, které mohou zažehnout prach nebo výpary.

## Pokyny k údržbě

1. Buďte ohleduplní k životnímu prostředí. Snažte se pracovat s ofukovačem tak, aby produkoval co nejméně hluku a znečištění. Kontrolujte zejména správné seřízení karburátoru.
2. Ofukovač čistěte v pravidelných intervalech a kontrolujte, zda jsou spolehlivě utaženy všechny šrouby a matice.
3. Nikdy neprovádějte údržbu ofukovače v blízkosti otevřeného ohně, jisker apod. a ani ho na taková místa neukládejte.

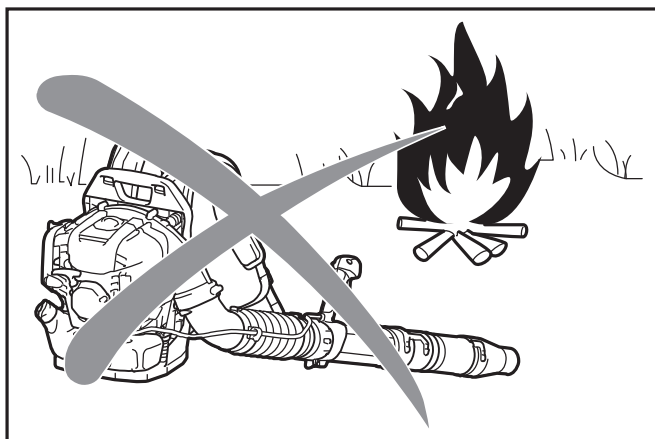

4. Ofukovač vždy skladujte v dobře větraných uzamčených místnostech a s vyprázdněnou palivovou nádrží.
5. Provádění údržby nebo oprav je pro uživatele omezeno pouze na činnosti popsané v tomto návodu k obsluze. Všechny ostatní práce musí provádět autorizovaný servisní technik.
6. Používejte pouze originální náhradní díly a příslušenství dodávané společností Makita/Dolmar. Použití neschválených příslušenství a nástrojů může zvýšit riziko nehod a úrazu. Společnosti Makita/Dolmar nenesou žádnou zodpovědnost za nehody nebo škody způsobené použitím neschváleného příslušenství nebo doplňků.
7. Nesprávné opravy a nedostatečná údržba může zkrátit životnost zařízení a zvýšit riziko nehod.

## První pomoc

1. Ujistěte se, že pro případ nehody máte v blízkosti pracovního prostoru k dispozici dobře vybavenou lékárničku. Každou položku, kterou z lékárničky vyjmete, neprodleně nahradte.
2. Při přivolávání pomoci poskytněte následující informace:
  - Místo nehody
  - Co se stalo
  - Počet zraněných osob
  - Povaha zranění
  - Vaše jméno

# POPIS DÍLŮ

MG5300

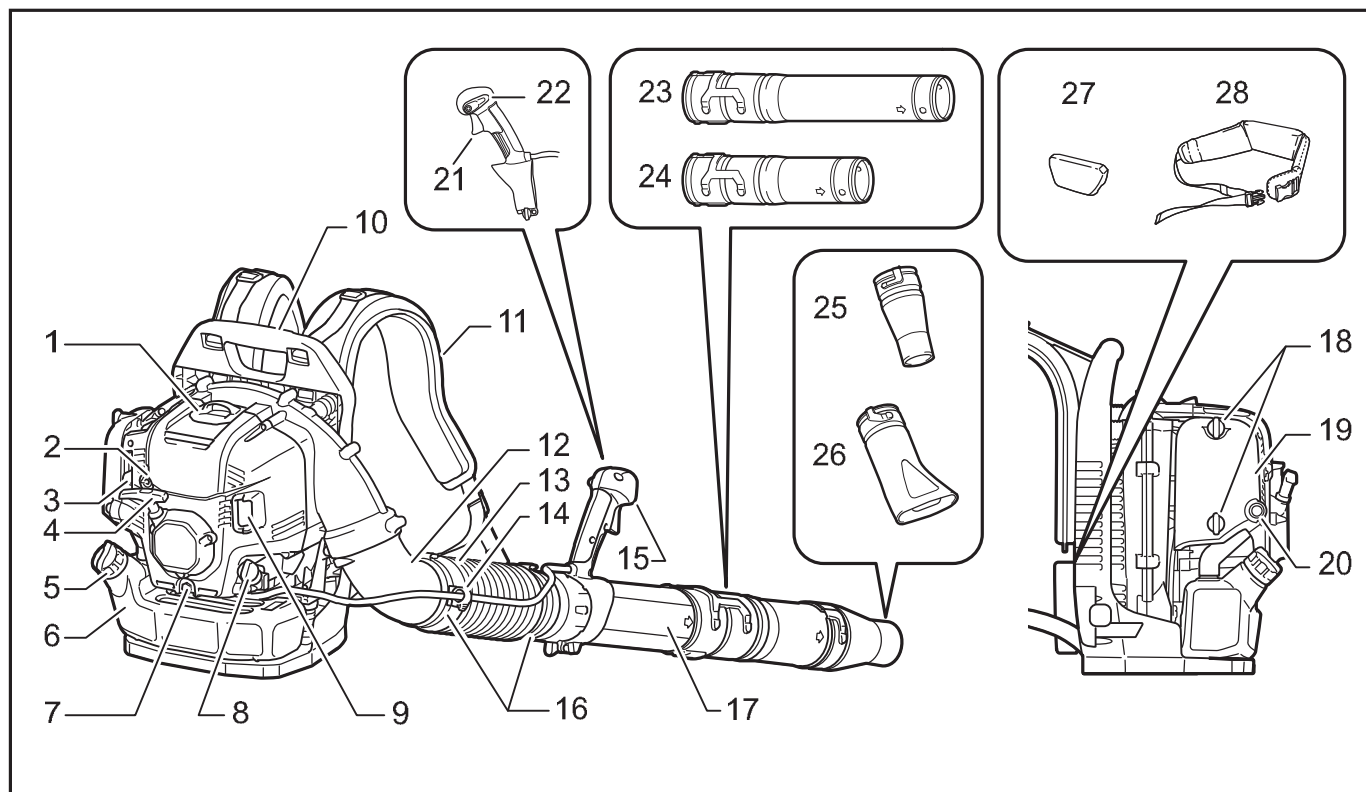

1	Kryt zapalovací svíčky	9	Tlumič	17	Otočná trubka	25	Kruhová hubice
2	Páčka ochrany před námrazou	10	Rukojeť k přenášení	18	Šroub s růžicí (krytu čističe vzduchu)	26	Plochá hubice (volitelné příslušenství)
3	Páčka sytiče	11	Ramenní popruh	19	Kryt čističe vzduchu	27	Výstelka (volitelné příslušenství)
4	Tlačítko spouštěče	12	Koleno	20	Ruční čerpadlo	28	Bederní pás (volitelné příslušenství)
5	Uzávěr palivové nádrže	13	Ohebná trubice	21	Spoušť akceleračního	-	-
6	Palivová nádrž	14	Držák lanka	22	Páčka ovládaní vypínače	-	-
7	Šroubová zátka výpusti oleje	15	Ovládací páka	23	Dlouhá trubice (volitelné příslušenství)	-	-
8	Víčko oleje	16	Hadicová páska	24	Krátká trubice (volitelné příslušenství)	-	-

- Standardní příslušenství se může v jednotlivých zemích lišit.

## SESTAVENÍ

**⚠ UPOZORNĚNÍ:** Dříve než budete u ofukovače provádět nějaký zákrok, vypněte vždy motor a odpojte konektor zapalovací svíčky.

**⚠ UPOZORNĚNÍ:** Ofukovač můžete spustit, až když je zcela smontovaný.

**⚠ UPOZORNĚNÍ:** Vždy používejte ochranné rukavice.

## Montáž trubic ofukovače

1. Zasuňte otočnou trubku do ohebné trubice a stáhněte je pomocí hadicové pásky.

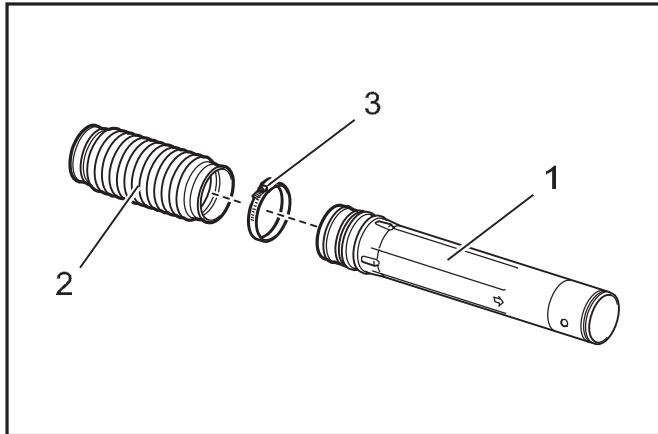

► 1. Otočná trubka 2. Ohebná trubice 3. Hadicová páska

2. Povolte a vyjměte šroub spojky.

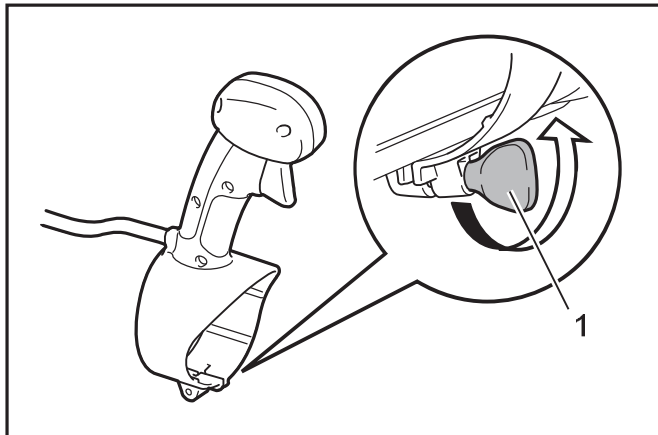

► 1. Šroub spojky

Dávejte pozor, abyste při montáži ovládací páky nezamotali kabel.

3. Na otočnou trubku namontujte ovládací páku / sestavu rukojeti a dotáhněte je pomocí šroubu spojky.

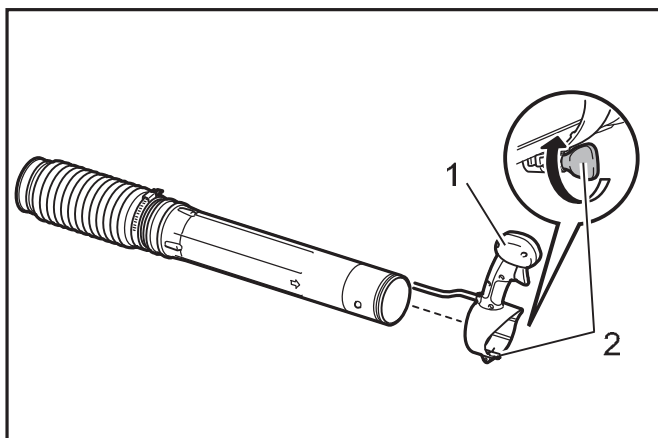

► 1. Ovládací páka 2. Šroub spojky

4. Ohebnou trubicí připevněte ke kolenu.

Koleno zasuňte do ohebné trubice. Mezi hadicovou páskou a ohebnou trubicí připevněte držák lanka. Pomocí této pásky utáhněte držák lanka, ohebnou trubicí a koleno. Ovládací lanko vložte do držáku lanka a držák uzavřete.

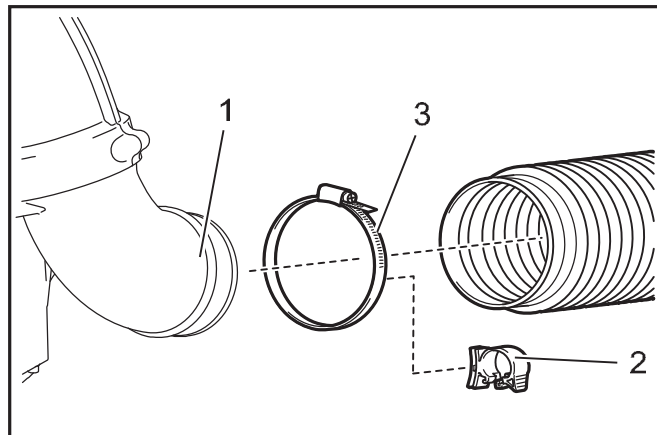

► 1. Koleno 2. Držák lanka 3. Hadicová páska

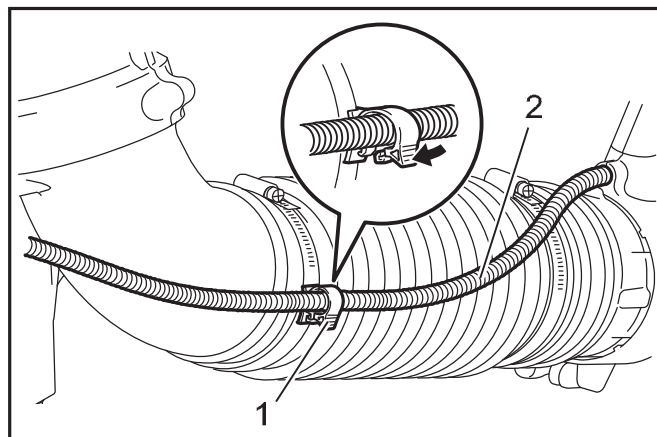

► 1. Držák lanka 2. Ovládací lanko

5. K otočné trubce připojte dlouhou/krátkou trubici. Dlouhou/krátkou trubici zajistěte na místě otočením doprava. Potom na dlouhou/krátkou trubici nasadte hubici ofukovače. Trubicí ofukovače zajistěte na místě otočením doprava.

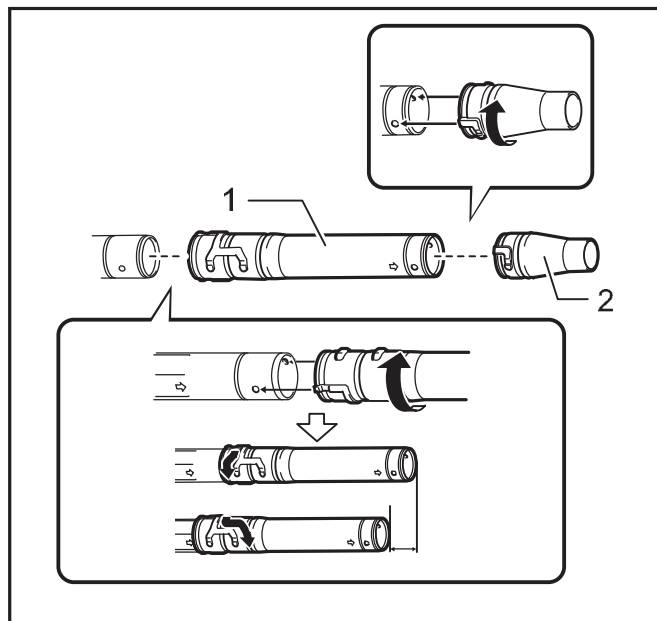

► 1. Dlouhá/krátká trubice 2. Hubice ofukovače



6. Zkontrolujte dotažení všech spojek. Zkontrolujte, zda ventil akcelérátoru pracuje správně a zda se pohybuje současně s pohybem akcelérátoru.

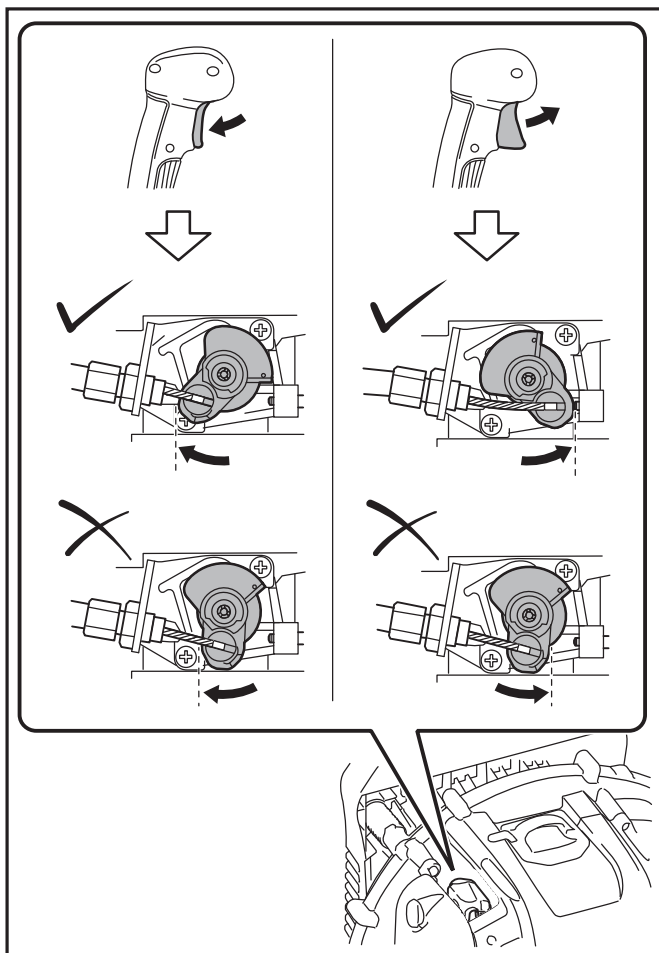

Pokud se akcelérátor nedostává do krajní polohy nebo se nevrací do správné polohy, seřídte ventil akcelérátoru podle pokynů v části ÚDRŽBA.

## PŘED SPUŠTĚNÍM MOTORU

### Kontrola a doplnění motorového oleje

**⚠ UPOZORNĚNÍ:** Chcete-li doplnit motorový olej, vypněte motor a vyčkejte, dokud nevychladne. Mohlo by dojít k popálení kůže.

**POZOR:** Použití oleje horší jakosti způsobí nepravidelné spouštění.

**POZOR:** Před sejmutím víčka oleje odstraňte z okolí otvoru pro doplnění oleje prach a nečistoty. Dbejte, aby nedošlo ke znečištění víčka pískem nebo prachem. Pokud k víčku oleje přilne písek nebo prach, mohl by způsobit nepravidelný oběh oleje nebo opotřebení součástí motoru a následné potíže.

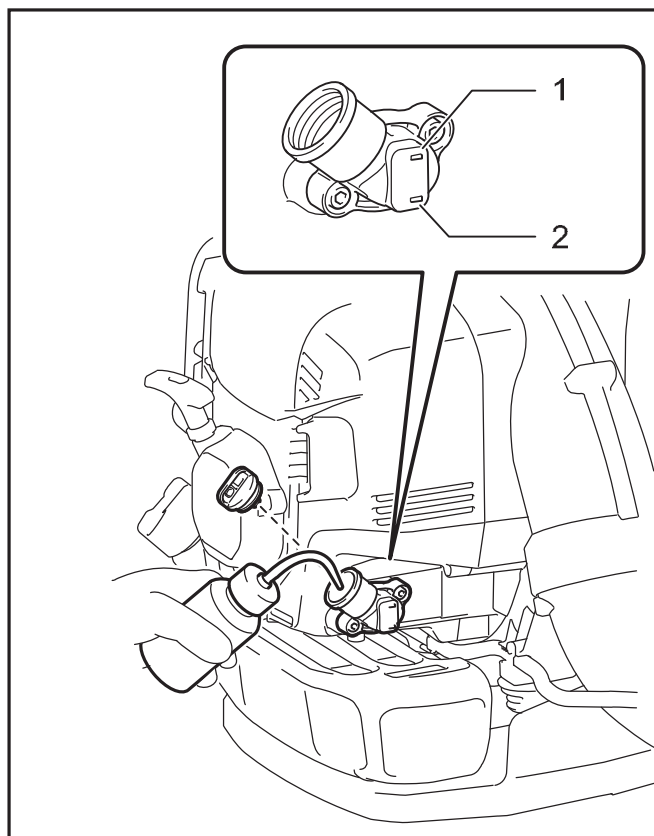

► 1. Značka maximální hladiny 2. Značka minimální hladiny

### Kontrola

Položte ofukovač na rovnou plochu a sejměte víčko oleje.

Ujistěte se, že se hladina oleje nachází mezi značkami maximální a minimální hladiny. Pokud olej nepřesahuje spodní značku, doplňte nový olej.

Olej vyměňte, jakmile bude znečištěn nebo pokud dojde k výrazné změně jeho barvy. (Postup a četnost výměn oleje je uveden v části Výměna motorového oleje.)

### Doplnění oleje

Položte ofukovač na rovnou plochu a sejměte víčko oleje.

Doplňte olej k horní značce ukazatele hladiny oleje.

V průměru je třeba motorový olej doplňovat po každých 20 hodinách provozu (každých 10 – 15 doplnění paliva).

### Doporučený olej

- Originální olej Makita/Dolmar pro čtyřtákní motory nebo
- Olej klasifikace API, třída SF nebo vyšší, SAE 10W-30 (automobilový olej pro čtyřtákní motory)

### Objem oleje

Objem oleje: přibližně 140 ml

**POZOR:** Ofukovač skladujte na rovném povrchu ve svislé poloze. Ukazatel hladiny oleje neindikuje správné množství oleje, pokud je ofukovač nakloněn a olej se částečně nachází v motoru. Mohlo by dojít k překročení horní hladiny oleje.

**POZOR:** Nedoplňujte příliš mnoho oleje. Přebytečný olej může unikat z průduchu čističe vzduchu a znečistit okolní součásti, případně se může objevit bílý dým způsobený spalováním oleje.

## Po doplnění oleje

Vyteklý olej otřete hadrem.

## Doplnění paliva

**VAROVÁNÍ:** Chcete-li doplnit palivo, vypněte motor a vyčkejte, dokud nevychladne. Jinak může dojít k vznícení, požáru nebo popálením kůže.

**VAROVÁNÍ:** Palivo je třeba doplňovat na místě, na kterém se nevyskytuje oheň. Do blízkosti místa doplňování paliva nikdy nenoste oheň (nekuřte apod.).

**VAROVÁNÍ:** Palivo doplňujte na rovné podložce. Nikdy je nedoplňujte na nestabilním povrchu. Doplnění provádějte pouze za dobrého světla a viditelnosti.

**VAROVÁNÍ:** Opatrně otevřete uzávěr palivové nádrže. Může dojít k úniku paliva vlivem vnitřního tlaku.

**VAROVÁNÍ:** Dbejte opatrnosti, abyste palivo nerozlili. Rozlité palivo otřete.

**VAROVÁNÍ:** Palivo doplňujte na dobře větraném místě.

**VAROVÁNÍ:** Doplnění provádějte venku na čistém místě.

**VAROVÁNÍ:** S palivem nakládejte opatrně.

**UPOZORNĚNÍ:** Pokud palivo potřísní kůži nebo vnikne do očí, může způsobit alergické reakce nebo podráždění. Pokud zaznamenáte jakékoli tělesné příznaky, neprodleně vyhledejte lékaře.

**POZOR:** Do palivové nádrže NELIJTE olej.

## Palivo

**VAROVÁNÍ:** Zařízení a kanystr skladujte na chladném místě chráněném před přímým slunečním zářením.

**VAROVÁNÍ:** Palivo nikdy nepřechovávejte v automobilu.

Motor je čtyřtákní. Používejte pouze běžný benzín (s běžným nebo vyšším oktanovým číslem).

**POZOR:** V žádném případě nepoužívejte směsi benzínu s olejem, například s olejem určeným pro dvoutákní motory. Mohlo by dojít k nadměrnému usazování uhlíku nebo mechanickým závadám.

**POZNÁMKA:** Palivo skladujte ve speciálním kanystru v dostatečně větraném a stíněném prostoru. Palivo používejte po dobu 4 týdnů. Jinak může za jediný den dojít k snížení kvality paliva.

## Způsob doplnění paliva

**UPOZORNĚNÍ:** Pokud je uzávěr nádrže vadný nebo poškozený, vyměňte jej.

**UPOZORNĚNÍ:** Uzávěr nádrže se postupně opotřebovává. Vyměňte jej jednou za dva až tři roky.

**POZOR:** NELIJTE palivo do plnicího otvoru oleje.

1. Mírně povolte uzávěr nádrže, tak aby z nádrže unikl přetlak.
2. Sejměte uzávěr nádrže a doplňte palivo. Přitom nechte unikat vzduch – palivovou nádrž nakloňte tak, aby otvor pro doplňování paliva směřoval nahoru. Palivo NEDOLÉVEJTE až po okraj nádrže.
3. Po doplnění paliva dobře dotáhněte uzávěr nádrže.

## PRÁCE S NÁŘADÍM

### Spouštění motoru

**VAROVÁNÍ:** Motor nikdy nespouštějte v místě doplňování paliva. Mohlo by dojít ke vznícení nebo požáru. Při spouštění se zdržujte v minimální vzdálenosti 3 metry od místa doplňování paliva.

**VAROVÁNÍ:** Výfukové plyny jsou jedovaté. Motor nikdy nepoužívejte na špatně větraných místech, např. v tunelech, budovách apod. Při používání motoru v nedostatečně větraných prostorech může dojít k otravě výfukovými plyny.

**VAROVÁNÍ:** V případě neobvyklých zvuků, zápachu nebo vibrací po spuštění motoru ihned vypněte a zkontrolujte jej. Pokud byste motor používali dále, může dojít k úrazům.

**VAROVÁNÍ:** Nedotýkejte se krytu motoru. Mohlo by dojít k popálení kůže.

**VAROVÁNÍ:** Před spuštěním motoru zkontrolujte, zda nedochází k úniku paliva.

**VAROVÁNÍ:** Zkontrolujte, že se motor vypne při přepnutí vypínače do polohy „O“.

## Je-li motor studený nebo po doplnění paliva (studený start)

1. Ofukovač umístěte na rovnou plochu.
2. Poloha I/O

Páčku ovládaní vypínače nastavte do polohy „I“.

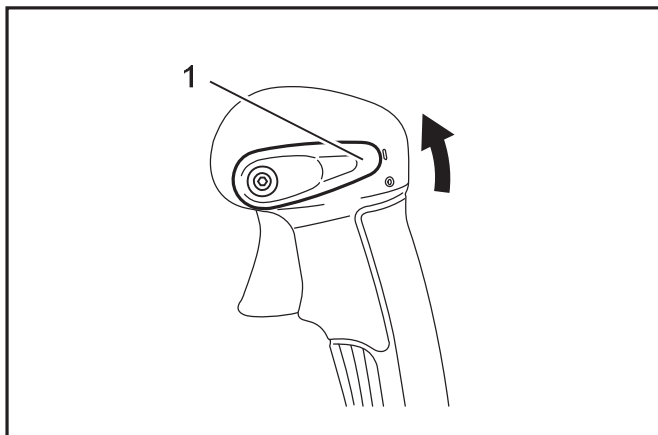

► 1. Páčka ovládaní vypínače

3. Opakovaně stlačujte ruční čerpadlo, dokud se nenaplní palivem.

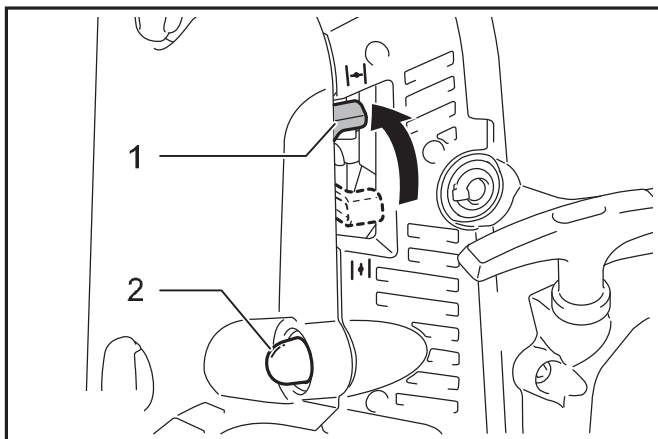

► 1. Páčka sytiče 2. Ruční čerpadlo

**POZNÁMKA:** Obvykle se palivo do karburátoru dostane po 7 až 10 stisknutích.

**POZNÁMKA:** Pokud ruční čerpadlo stisknete vícekrát, nadbytečný benzín se vrátí do palivové nádrže.

4. Páčku sytiče zvedněte do zavřené polohy.
5. Položte levou ruku na vrchní stranu ofukovače a pravou rukou pomalu zatáhněte za spouštěcí rukojeť, dokud neucítíte odpor (kompresi). Poté za spouštěcí rukojeť zatáhněte silně.

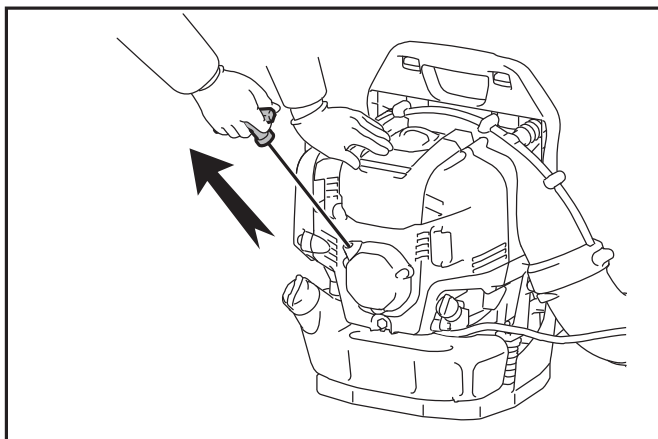

**POZOR:** Lanko nikdy nesmíte vytáhnout na doraz.

**POZOR:** Spouštěcí rukojeť pomalu vraťte do krytu. Prudce uvolněná spouštěcí rukojeť vás může zasáhnout nebo se nemusí správně navinout.

**POZNÁMKA:** Pokud se motor spustí a následně zastaví, vraťte páčku sytiče do polohy „OPEN“ a motor znovu spustte několikerým zatažením za spouštěcí rukojeť.

6. Po spuštění motoru stlačte páčku sytiče dolů do otevřené polohy.

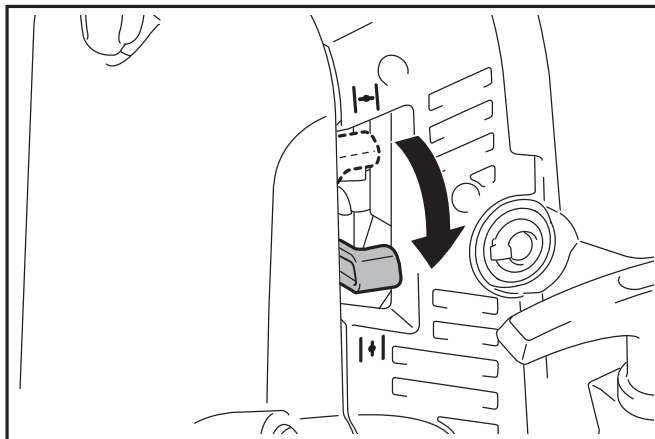

**POZNÁMKA:** Před akcelerací otevřete páčku sytiče naplno.

**POZNÁMKA:** Za chladného počasí, nebo pokud není motor dostatečně zahřátý, vždy otvírejte páčku sytiče pomalu. Jinak dojde k zastavení motoru.

7. Motor nechte zahřívát 2 až 3 minuty při volnoběžných nebo nízkých otáčkách motoru.
8. Zahřívání je dokončeno, jakmile motor dosáhne rychlého přechodu z nízkých otáček na plný plyn.

**POZNÁMKA:** Pokud by obsluha za spouštěcí rukojeť opakovaně tahala v době, kdy je páčka sytiče v poloze „CLOSE“, může být kvůli přehlcení palivem obtížné motor spustit. Při přehlcení palivem vyšroubujte zapalovací svíčku a několikrát rychle zatáhněte za rukojeť, abyste přebytečné palivo vytlačili ven. Osušte elektrodu zapalovací svíčky.

## Pokud je motor zahřátý (teplý start)

**⚠ UPOZORNĚNÍ:** Pozor na nebezpečí popálení rukou. Při spuštění motoru vždy používejte rukavice.

1. Ofukovač umístěte na rovnou plochu.
2. Několikrát stiskněte ruční čerpadlo.
3. Ubezpečte se, že je páčka sytiče v otevřené poloze.
4. Položte levou ruku na vrchní stranu ofukovače a pravou rukou pomalu zatáhněte za spouštěcí rukojeť, dokud neucítíte odpor (kompresi). Poté za spouštěcí rukojeť zatáhněte silně.

## Zastavení motoru

Uvolněte spoušť akceleračního a potom nastavte páčku ovládací vypínače do polohy „O“.

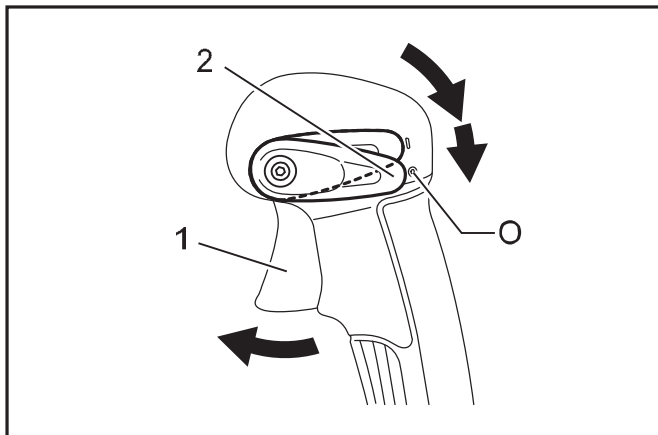

► 1. Spoušť akceleračního 2. Páčka ovládací vypínače

## Ochrana karburátoru před námrazou

**POZOR:** Pokud je okolní teplota vyšší než 10°C, páčku vždy vraťte do standardní polohy (symbol slunce). Jinak může dojít k poškození motoru způsobenému přehřátím.

Při nízkých okolních teplotách a vysoké vlhkosti může v karburátoru zamrznout vodní pára a motor pracuje nepravidelně (námraza karburátoru). V případě potřeby změňte nastavení páčky ochrany před námrazou následovně.

1. Odmontujte šroub a vytáhněte páčku ochrany před námrazou.
2. Postup zasunutí páčky ochrany před námrazou je následující:

### Okolní teplota vyšší než 10°C

Nastavte páčku na symbol slunce (poloha při teplejším počasí).

### 10°C nebo nižší okolní teplota

Nastavte páčku na symbol vločky (poloha ochrany před námrazou).

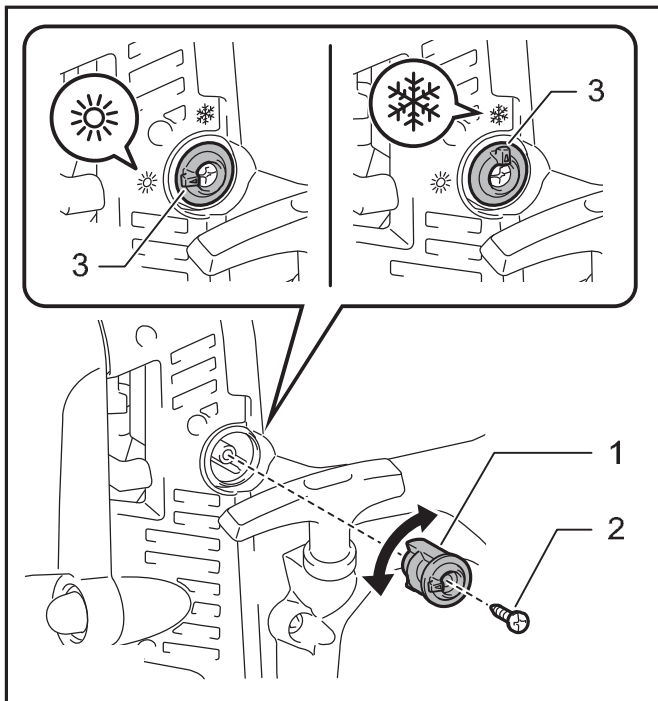

► 1. Páčka ochrany před námrazou 2. Šroub 3. Páčka

3. Utáhněte šroub.

## Nastavení ramenního popruhu

1. Ramenní popruh nastavte na délku, která umožňuje pohodlné nošení ofukovače při práci.

Popruh utáhněte zatažením konce popruhu dolů.

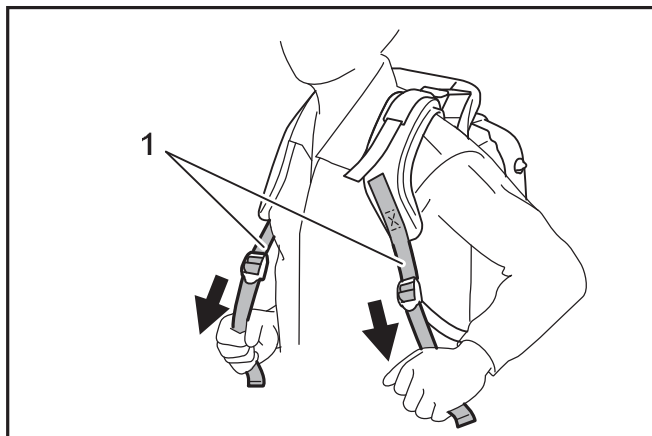

► 1. Ramenní popruh

Chcete-li popruh uvolnit, zvedněte konec spony.

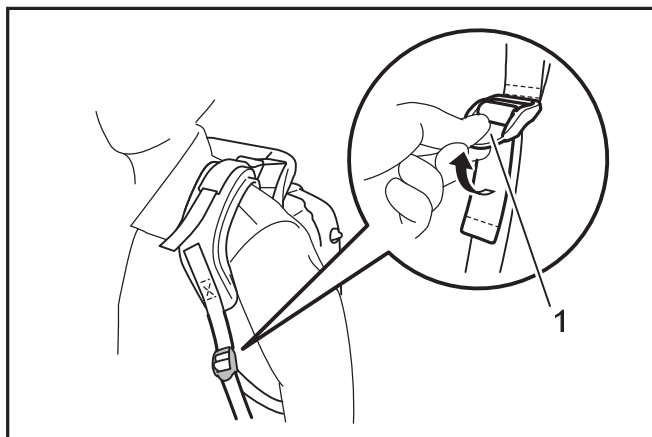

► 1. Spona

Vyrolojte konec popruhu a přichyťte jej pomocí pásky.

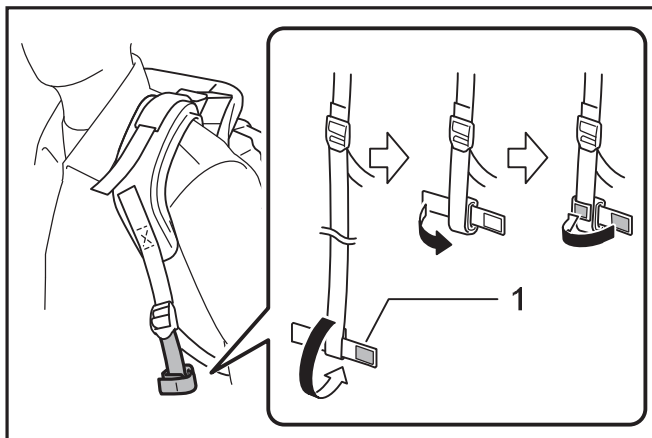

► 1. Páska

2. Zatáhněte za stabilizační popruh, dokud vám kryt ofukovače nepřiléhá k tělu.

Popruh dotáhněte zatažením konce popruhu dolů.

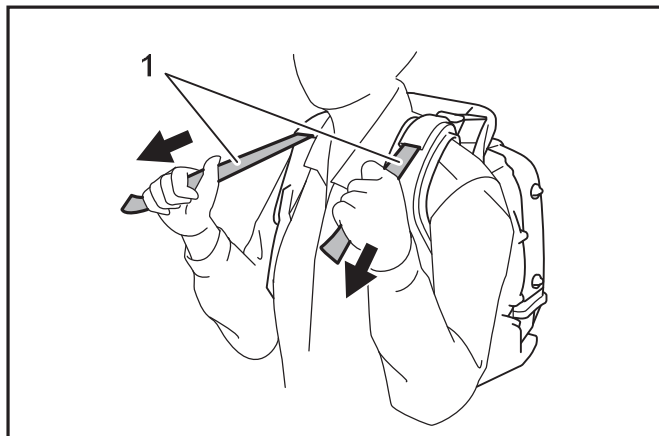

► 1. Stabilizační popruh

Chcete-li popruh uvolnit, zvedněte konec spony.

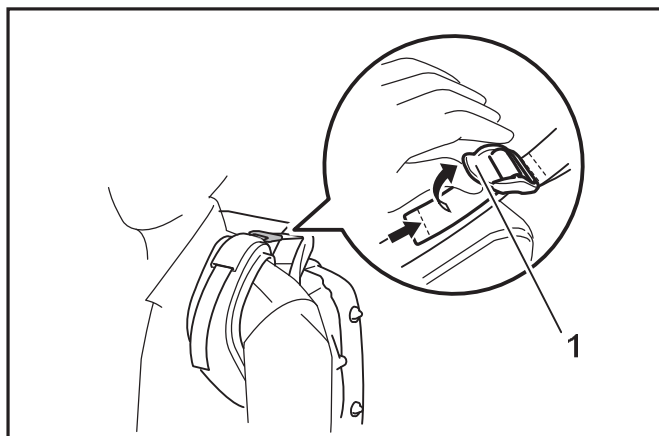

► 1. Spona

## Bederní pás

### Volitelné příslušenství

Bederní pás umožňuje obsluhu stabilnější přenosu zařízení.

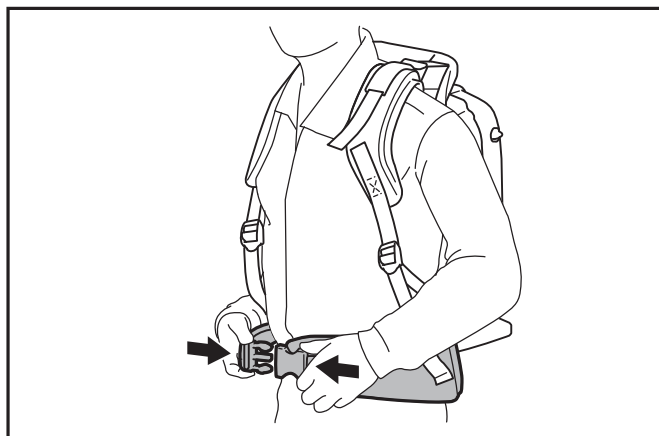

**⚠ UPOZORNĚNÍ:** Před sejmutím ofukovače se ujistěte, že jste odepnuli bederní pás.

## Nastavení polohy páčky ovládání

Páčku ovládání posuňte po otočné trubce do co nejpohodlnější polohy. Potom ji utáhněte pomocí šroubu spojky.

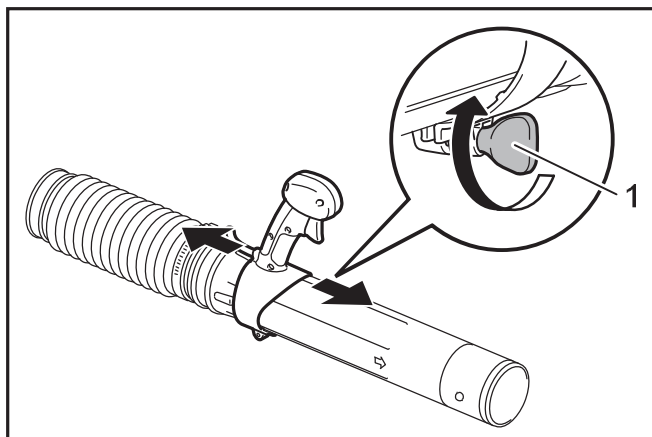

► 1. Šroub spojky

## Práce s ofukovačem

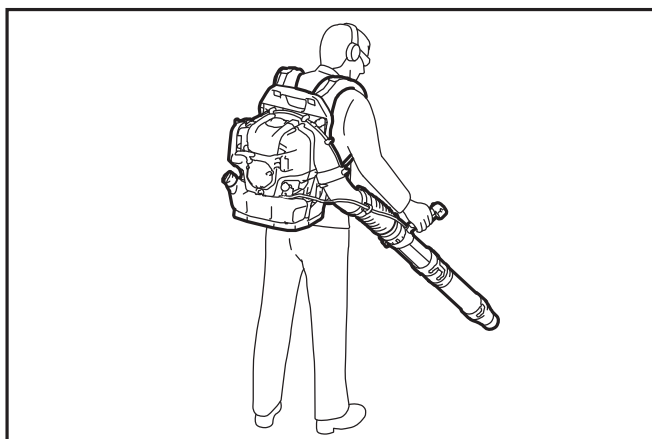

1. Při práci s ofukovačem nastavte spoušť/páčku akcelérátoru tak, aby síla proudu vzduchu odpovídala pracovnímu prostoru a podmínkám.

2. Nastavení otáček motoru.

Otáčky motoru zvýšte stisknutím spouště akcelérátoru. Otáčky motoru snižte uvolněním spouště akcelérátoru. Funkce aretace umožňuje obsluhu udržovat rovnoměrné otáčky motoru bez stisknutí spouště akcelérátoru. Otáčky motoru zvýšte nastavením páčky ovládání vypínače na vyšší otáčky. Otáčky motoru snižte nastavením páčky ovládání vypínače na nižší otáčky.

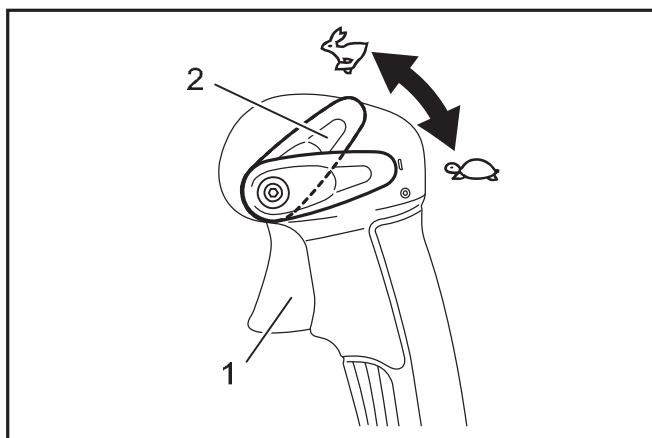

► 1. Spoušť akcelérátoru 2. Páčka ovládání vypínače

## Přeprava ofukovače

**⚠ UPOZORNĚNÍ:** Při přepravě ofukovače zajistěte, aby byl motor vypnutý.

**POZOR:** Na ofukovač nesedějte ani nestoupejte ani na něj nepokládejte těžké předměty. Mohlo by dojít k poškození zařízení.

**POZOR:** Ofukovač při přepravě a skladování udržujte ve svislé poloze. Přeprava nebo skladování v jiné poloze může způsobit únik oleje do motoru ofukovače. To může mít za následek únik oleje do okolí nebo bílý dým způsobený spalováním oleje. Olej také může znečistit vzduchový filtr.

**POZOR:** Ofukovač při přepravě netahejte po zemi. Mohlo by dojít k poškození jeho krytu.

## ÚDRŽBA

**⚠ UPOZORNĚNÍ:** Před prováděním kontroly a údržby vypněte motor a nechte jej vychladnout. Demontujte zapalovací svíčku a konektor svíčky. Jinak může dojít k popálení obsluhy nebo k vážným úrazům v důsledku náhodného spuštění.

**⚠ UPOZORNĚNÍ:** Po kontrole nebo údržbě se ubezpečte, že jsou namontovány všechny součásti.

## Výměna motorového oleje

**⚠ UPOZORNĚNÍ:** Motorová jednotka a motorový olej jsou bezprostředně po vypnutí motoru ještě horké. Před výměnou oleje se tedy ujistěte, že motorová jednotka a motorový olej stačily dostatečně vychladnout. V opačném případě hrozí nebezpečí popálení. Po vypnutí motoru počkejte, dokud motorový olej nezateče zpět do olejové nádrže; jen tak bude zaručen přesný odečet množství oleje.

**⚠ UPOZORNĚNÍ:** Pokud byste olej doplnili nad maximální hladinu, může se olej znečistit nebo se může vznítit a tvořit se bílý dým.

**POZOR:** Použitý motorový olej nikdy nevylévejte do odpadu na zem ani do kanalizace. Likvidace oleje se řídí příslušnými zákony. Při likvidaci vždy dodržujte odpovídající zákony a předpisy. V případě jakýchkoli nejasností se obraťte na autorizovaného servisního technika.

**POZOR:** Kvalita oleje klesá, i když se olej nepoužívá. Kontroly a výměny provádějte v pravidelných intervalech (olej vyměňte jednou za 6 měsíců).

Použití oleje horší jakosti podstatně zkracuje životnost posuvných a rotačních součástí. Zajistěte pravidelnou kontrolu množství oleje a intervalů výměn.

## Interval výměn

Po prvních 20 hodinách provozu, poté po každých 50 hodinách provozu.

## Doporučený olej

- Originální olej Makita/Dolmar pro čtyřtákní motory nebo
- Olej klasifikace API, třída SF nebo vyšší, SAE 10W-30 (automobilový olej pro čtyřtákní motory)

## Postup výměny oleje

Při výměně oleje postupujte následovně:

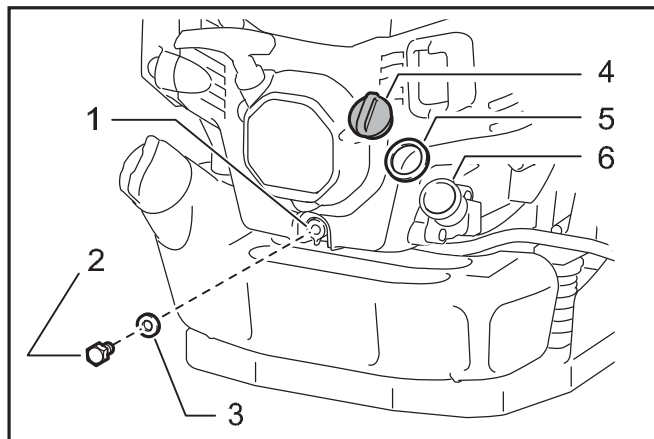

- 1. Vypouštěcí otvor 2. Šroubová zátka výpusti oleje 3. Těsnění (hliníková podložka) 4. Víčko oleje 5. Těsnění víčka oleje 6. Plnicí otvor oleje

1. Ofukovač položte na rovnou plochu.
2. Pod vypouštěcí otvor umístěte nádobu na použitý olej, která vytékající olej zachytí. Tato nádoba musí mít objem alespoň 140 ml, aby mohl zachytit veškerý olej.
3. Uvolněte šroubovou zátku výpusti oleje a nechte olej vytékat. Dbejte, aby olej nepronikl do palivové nádrže ani jiných součástí.

**POZOR:** Zajistěte, abyste neztratili těsnění (hliníkovou podložku). Šroubovou zátku výpusti oleje odložte na místo, kde nehrozí její znečištění.

4. Sejměte víčko oleje. (Sejmutím víčka oleje umožníte snadné vypuštění oleje.)

**POZOR:** Víčko oleje odložte na místo, kde nehrozí jeho znečištění.

5. Když začne vypouštění oleje zpomalovat, nakloňte ofukovač na stranu výpusti, aby mohl vytéct veškerý olej.
6. Po úplném vypuštění oleje bezpečně utáhněte šroubovou zátku výpusti oleje. Pokud není zátka náležitě utažena, může dojít k úniku oleje.

**POZOR:** Když vrátíte šroubovou zátku výpusti oleje na místo, nezapomeňte vrátit také těsnění (hliníkovou podložku).

7. Do otvoru pro doplnění oleje nalijte přibližně 140 ml oleje, olej musí dosahovat horní značky.

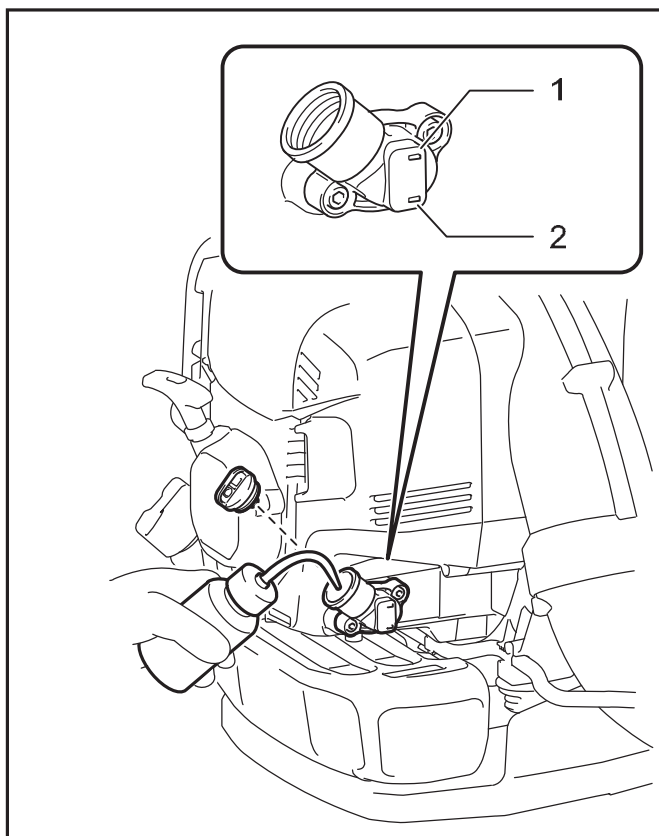

- 1. Značka maximální hladiny 2. Značka minimální hladiny

8. Po naplnění olejem bezpečně utáhněte víčko oleje, abyste předešli úniku oleje.

**POZOR:** Když vracíte víčko oleje na místo, nezapomeňte vrátit také těsnění víčka oleje.

## Čištění vzduchového filtru

**VAROVÁNÍ:** JE PŘÍSNĚ ZAKÁZÁNO POUŽÍVAT HOŘLAVÉ LÁTKY

## Intervaly čištění a kontroly

Denně (po každých 10 hodinách provozu)

## Postup čištění

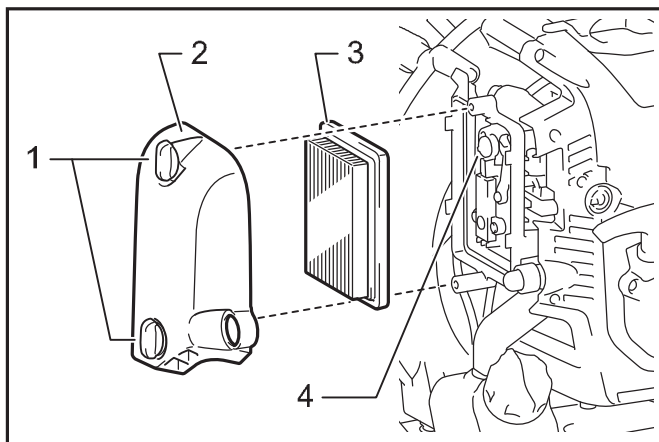

- 1. Šrouby pro ruční utahování 2. Kryt čističe vzduchu 3. Vložka 4. Průduch

1. Povolte šrouby pro ruční utahování.
2. Sejměte kryt vzduchového filtru.

3. Vyjměte vložku a odstraňte z ní případné nečistoty pomocí hadříku nebo proudu vzduchu. Pokud je vložka poškozená nebo příliš znečištěná, vyměňte ji.

**POZNÁMKA:** Tato vložka je suchá a neměla by se nikdy namočit. Nikdy ji neoplachujte vodou.

4. Pomocí hadru nebo hadříku odstraňte případný olej v okolí průduchu.
5. Umístěte vložku do pouzdra vzduchového filtru.
6. Nasadte kryt vzduchového filtru a utáhněte šrouby pro ruční utahování.

**POZOR:** Vložku čistěte několikrát denně, pokud se na ní v prašném prostředí usazuje příliš mnoho prachu.

**POZOR:** Pokud pokračujete v provozu s vložkou znečištěnou olejem, může dojít k úniku oleje ze vzduchového filtru do karburátoru.

## Kontrola zapalovací svíčky

**UPOZORNĚNÍ:** Nedotýkejte se zapalovací svíčky, dokud je motor v provozu. Jinak hrozí riziko úrazu elektrickým proudem.

**UPOZORNĚNÍ:** Páčku ovládání vypínače / vypínač nastavte do polohy „OFF“/„O“.

**UPOZORNĚNÍ:** Kabel zapalovací svíčky pravidelně kontrolujte. Pokud je poškozený nebo narušený, vyměňte jej. Jinak hrozí riziko úrazu elektrickým proudem.

**POZOR:** Při demontáži zapalovací svíčky nejprve očistěte zapalovací svíčku a hlavu válce, aby do válce nevnikly žádné nečistoty, písek apod.

**POZOR:** Zapalovací svíčku demontujte až po vychladnutí motoru, předejdete tím poškození závitového otvoru ve válci.

**POZOR:** Zapalovací svíčku náležitě namontujte do závitového otvoru. Pokud byste ji šroubovali nakloněnou, došlo by k poškození závitového otvoru ve válci.

1. Při otvírání krytu svíčky jej zvedněte a otočte jím o půl otáčky.

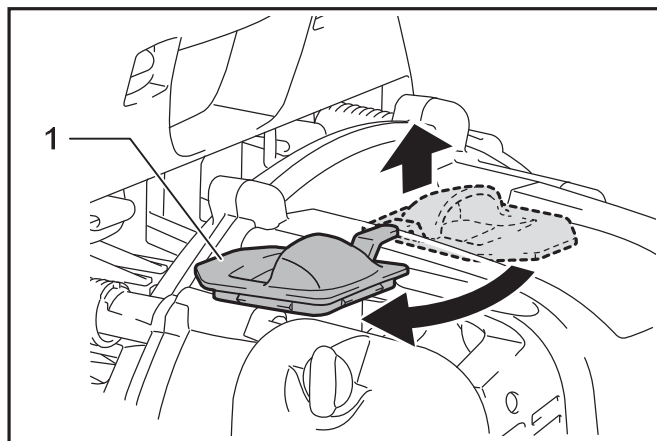

- 1. Kryt svíčky

2. K demontáži a montáži zapalovací svíčky použijte kombinovaný klíč, který je standardní součástí dodávky.

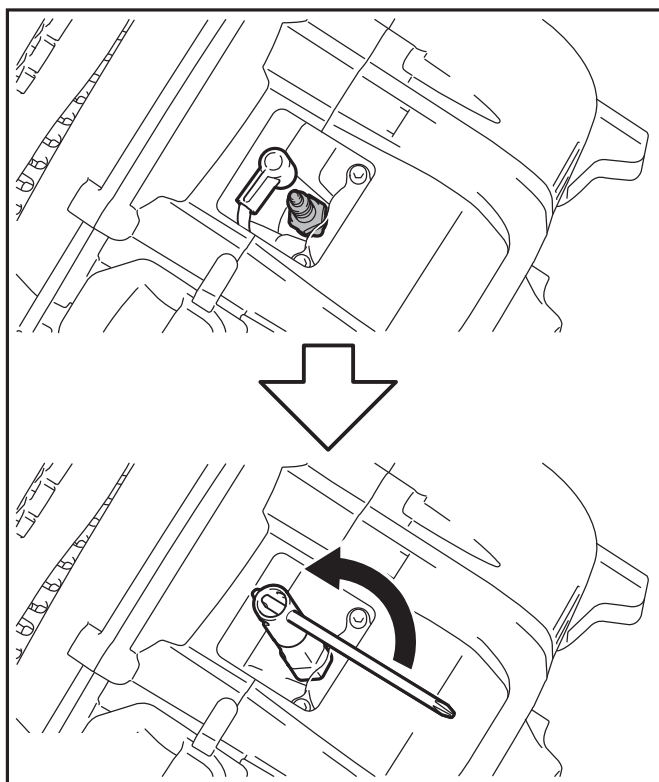

3. Správná vzdálenost mezi elektrodami zapalovací svíčky je 0,7 až 0,8 mm. Pokud je příliš velká nebo příliš malá, nastavte správnou vzdálenost.

Pokud se na zapalovací svíčce usadilo příliš mnoho uhlíku nebo pokud je znečištěná, důkladně ji očistěte, případně ji vyměňte.

Jako náhradní díl použijte NGK CMR6H.

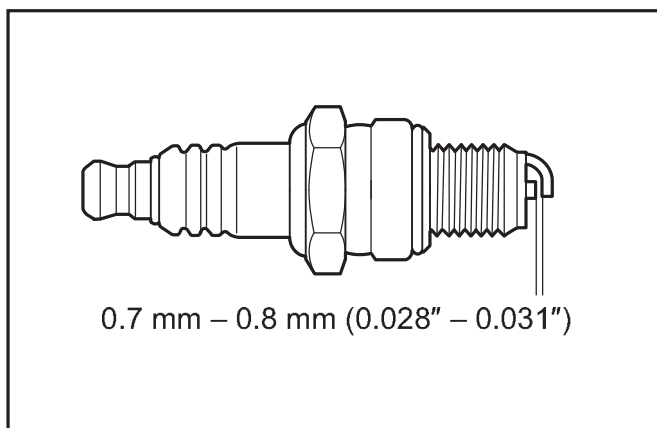

4. Kryt svíčky při zavírání otočte o půl otáčky a zatlačte v okolí vykrojené části.

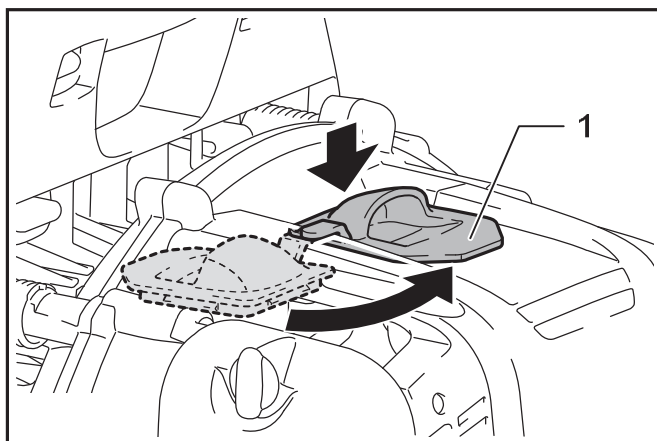

► 1. Kryt svíčky

## Čištění palivového filtru

**▲ UPOZORNĚNÍ:** Zkontrolujte, zda není poškozena palivová nádrž. Pokud je palivová nádrž poškozena, neprodleně požádejte o opravu autorizované servisní středisko.

**POZOR:** Palivový filtr pravidelně čistěte. Znečištěný palivový filtr může způsobit potíže při spouštění motoru nebo zvyšování jeho otáček.

Postup při pravidelných kontrolách palivového filtru:

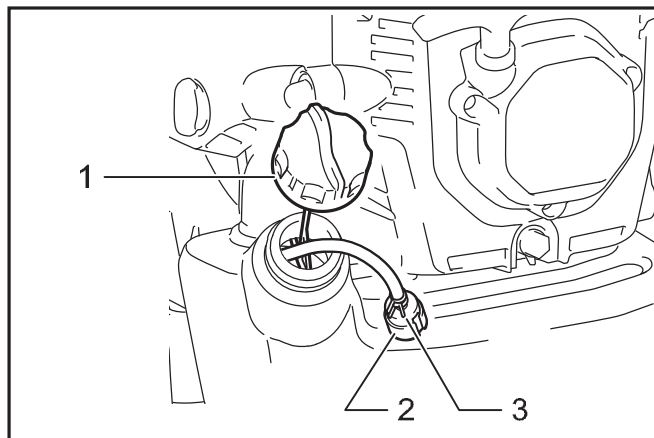

► 1. Uzávěr palivové nádrže 2. Palivový filtr  
3. Hadicová spona

1. Sejměte uzávěr palivové nádrže a vypusťte z nádrže palivo. Zkontrolujte, zda nádrž neobsahuje žádné cizorodé materiály. Pokud je nádrž znečištěna, vyčistěte ji.

2. Vytáhněte palivový filtr pomocí drátěného háčku přes otvor v uzávěru nádrže.

3. Pokud je povrch palivového filtru znečištěný, očistěte jej benzínem.

**POZOR:** Benzín použitý k čištění palivového filtru musí být zlikvidován v souladu s předpisy stanovenými místními úřady.

**POZOR:** Nadměrně znečištěný filtr vyměňte.

4. Po kontrole a vyčištění či výměně vložte palivový filtr do palivové trubice a zajistěte jej hadicovou sponou. Vraťte palivový filtr do palivové nádrže a náležitě utáhněte uzávěr palivové nádrže.

## Seřízení volnoběžných otáček

**▲ UPOZORNĚNÍ:** Karburátor je nastaven ve výrobním závodu. Kromě seřízení chodu naprázdno u něj neprovádějte žádné jiné nastavení. Pokud chcete karburátor seřídít, obraťte se na autorizované servisní středisko.

Průměrná hodnota volnoběžných otáček je 2 800 min<sup>-1</sup>. Pokud je třeba změnit otáčky motoru, nastavte volnoběžné otáčky pomocí křížového šroubováku. Pokud se motor při volnoběžných otáčkách zastavuje nebo pracuje nepravidelně, zvýšte otáčky otočením seřizovacího šroubu doprava. Pokud zařízení při volnoběžných otáčkách fouká příliš silně, snižte otáčky otočením seřizovacího šroubu doleva.



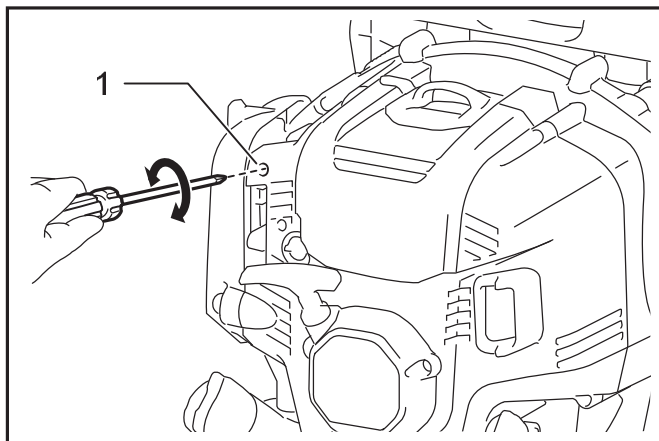

► 1. Seřizovací šroub volnoběžných otáček

## Kontrola ventilu akcelarátoru

Pokud je ovládací lanko ohnuté nebo zachycené, nedotýká se ovládání ventilu akcelarátoru seřizovacího šroubu volnoběžných otáček, což brání motoru udržovat správné volnoběžné otáčky. V takovém případě změňte polohu ovládacího lanka, abyste zajistili patřičný pohyb ventilu.

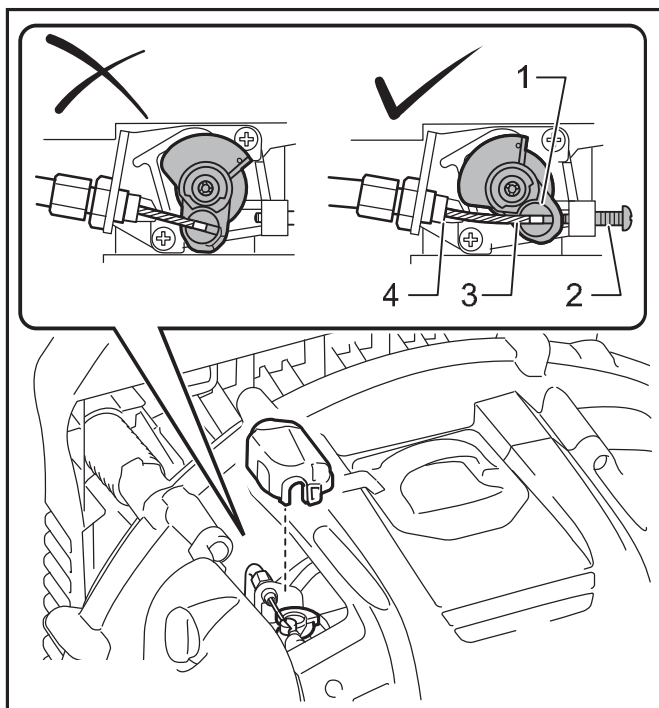

► 1. Ventil akcelarátoru 2. Seřizovací šroub volnoběžných otáček 3. Ovládací lanko 4. Doraz ventilu akcelarátoru

Pokud se ventil akcelarátoru nedotýká dorazu ventilu akcelarátoru ani při plném stisknutí spouště akcelarátoru nebo pokud se ventil akcelarátoru při volnoběžných otáčkách nedotýká seřizovacího šroubu volnoběžných otáček, otočte seřizovacím šroubem nastavení lanka:

1. Uvolněte pojistnou matici.
2. Pokud se ventil akcelarátoru nedotýká dorazu ventilu akcelarátoru, otočte seřizovacím šroubem nastavení lanka doleva.

Pokud se ventil akcelarátoru nedotýká seřizovacího šroubu volnoběžných otáček, otočte seřizovacím šroubem nastavení lanka doprava.

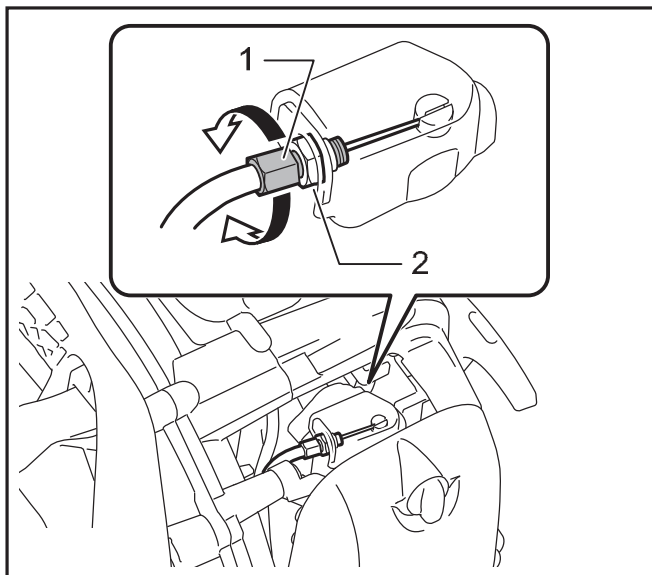

► 1. Seřizovací šroub nastavení lanka 2. Pojistná matice

3. Seřizovací šroub nastavení lanka zajistíte utažením pojistné matice.

4. Zkontrolujte pohyb ventilu akcelarátoru. Ventil akcelarátoru se dostane do polohy, jaká je znázorněna na obrázku, když otočíte/zatáhnete za spoušť/páčku akcelarátoru.

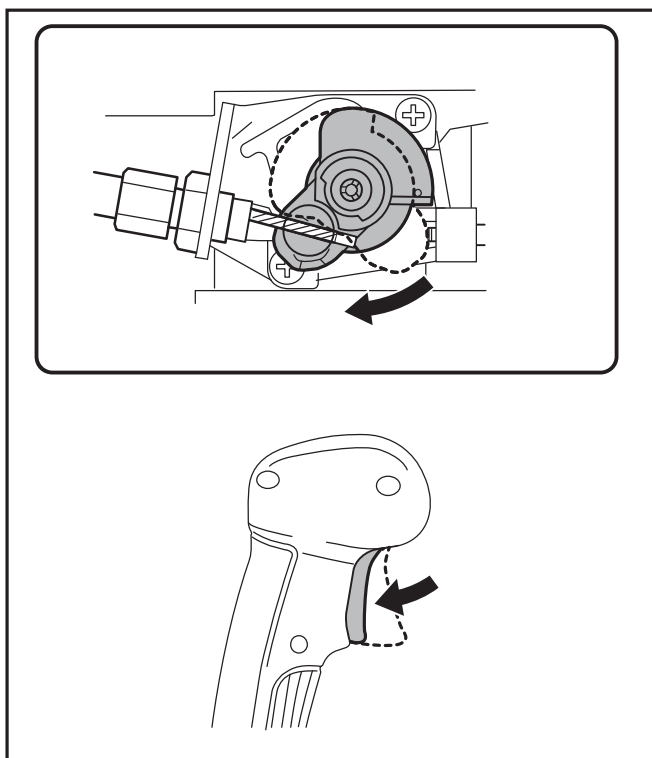

## Čištění krytu karburátoru

Pokud je kryt karburátoru znečištěn a kontrola ventilu akcelarátoru je obtížná, očistěte kryt karburátoru:

**POZOR:** K čištění krytu karburátoru nikdy nepoužívejte petrolej, benzin, ředidlo, alkohol ani podobné látky. Jinak se na krytu mohou objevit skvrny.

1. Do otvoru na krytu motoru zasuňte plochý šroubovák. Uvolněte pojistku krytu karburátoru.

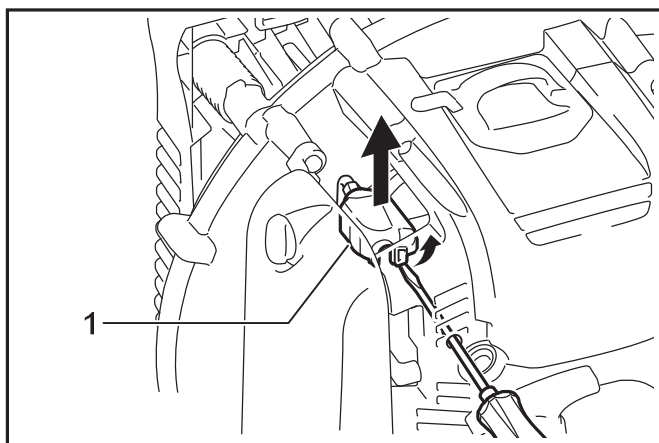

► 1. Kryt karburátoru

2. Očistěte kryt karburátoru.

**POZOR:** K čištění krytu karburátoru použijte vlhký čistý hadřík.

3. Vraťte kryt karburátoru na místo. Zkontrolujte, že pojistka krytu karburátoru po nasazení zaklapne na místo.

## Kontrola šroubů, matic a dalších součástí

Uvolněné šrouby a matice dotáhněte.

Zkontrolujte, zda nedochází k úniku paliva nebo oleje.

Poškozené součásti vyměňte za nové, zajistíte tím bezpečný provoz.

## Čištění motoru, přívodu chladicího vzduchu

Motor otírejte pomocí měkkého hadru.

Žebra válce čistěte od prachu a nečistot. Prach nebo nečistoty pokrývající žebra mohou způsobit přehřívání motoru a zadření pístu.

Vyfukovaný vzduch je nasáván otvorem pro přívod vzduchu. Pokud při provozu dojde k poklesu průtoku vzduchu, zastavte motor a zkontrolujte, zda není přívod vzduchu zablokovaný. V případě potřeby jej vyčistěte. Toto zablokování může způsobit přehřívání a poškození motoru.

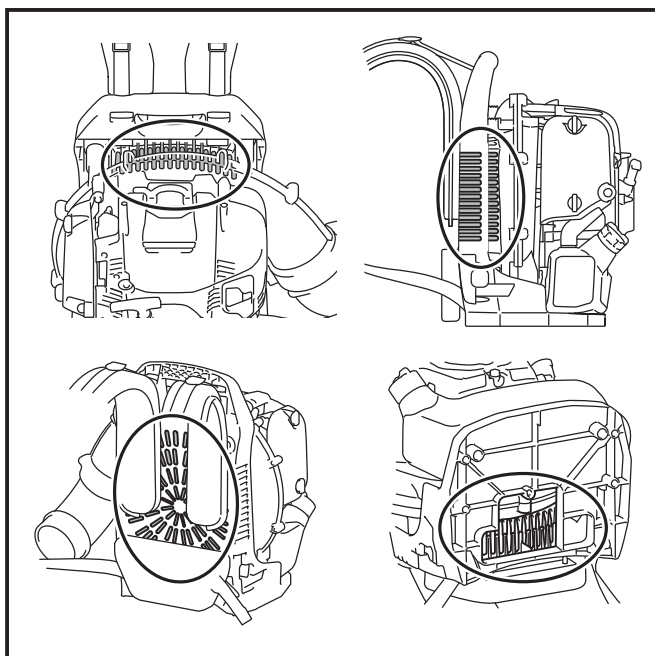

## Výměna těsnění a krytek

Při demontáži motoru vždy vyměňte těsnění a krytky.

Veškerou údržbu a seřízení, které nejsou obsažené a popsány v tomto návodu, smí provádět výhradně autorizovaný servisní technik.

## Skladování

**VAROVÁNÍ:** Chcete-li vypustit palivo, vypněte motor a vyčkejte, dokud nevychladne. Jinak hrozí riziko popálenin nebo požáru.

**UPOZORNĚNÍ:** Pokud má být zařízení po delší dobu skladováno, vypusťte všechno palivo z palivové nádrže a karburátoru a zařízení uložte na suchém a čistém místě.

Postup vypuštění paliva z palivové nádrže a karburátoru před skladováním zařízení:

1. Sejměte víčko palivové nádrže a nádrž zcela vyprázdněte. Ujistěte se, že v nádrži nezůstaly žádné cizorodé částice, a nádrž důkladně vyčistěte.
2. Drátěným háčkem vytáhněte otvorem v uzávěru nádrže palivový filtr.
3. Opakovaně tiskněte ruční čerpadlo, dokud nepřestane vytékat benzín. Potom nádrž znovu vyprázdněte.
4. Vraťte palivový filtr do palivové nádrže a náležitě utáhněte uzávěr palivové nádrže.
5. Potom spusťte motor a vyčkejte, dokud se nezastaví.
6. Vyměňte zapalovací svíčku a otvorem pro zapalovací svíčku kápněte do válce několik kapek motorového oleje.
7. Opatrně zatáhněte za spouštěcí rukojeť, aby se motorový olej rozprostřel po válci, a vraťte zapalovací svíčku na místo.
8. Zařízení udržujte s rukojetí k přenášení směřující vzhůru.
9. Vypuštěné palivo skladujte ve speciálním kanystru v dostatečně větraném a stíněném prostoru.

## Lokalizace závad

Závada	Systém	Stav	Příčina
Motor se nespustí nebo se spustí s obtížemi	Systém zapalování	Zapalovací jiskra přítomna.	Závada v přívodu paliva nebo v kompresi, mechanická závada.
		Chybí zapalovací jiskra.	Vypínač v poloze STOP; závada nebo zkrat v propojení, vadná zapalovací svíčka nebo konektor svíčky, vadný řídicí modul zapalování.
	Doplnění paliva	Plná palivová nádrž.	Nesprávná poloha páčky sytiče, vadný karburátor, ohnuté nebo ucpané palivové potrubí, znečištěné palivo.
	Komprese	Při spouštění nedojde ke kompresi.	Vadné těsnění dna válce, poškozené těsnění klikové hřídele, vadné válcové nebo pístní kroužky, vadné nebo nevhodné těsnění zapalovací svíčky.
	Mechanická závada	Nefunguje spouštěč.	Vadné vratné pružiny, poškozené součásti uvnitř motoru.
Potíže při teplém startu	-	Plná nádrž. Zapalovací jiskra přítomna.	Znečištěný karburátor, nechte jej vyčistit.
Motor se spustí, ale ihned se zastaví	Doplnění paliva	Plná nádrž.	Nesprávně nastavené volnoběžné otáčky, znečištěný karburátor.
			Vadné odvětrávání palivové nádrže, přerušené palivové potrubí, vadný kabel nebo vypínač STOP.
Neuspokojivý výkon	Může se týkat více systémů současně	Neuspokojivé chování motoru při volnoběžných otáčkách.	Znečištěný vzduchový filtr, znečištěný karburátor, ucpaný tlumič výfuku, ucpaný výfuk válce.

## Intervaly kontroly a údržby

-		Před provozem	Po doplnění paliva	Denně (10 hod.)	50 hod.	200 hod.	600 hod. nebo 2 roky, podle toho, co nastane dříve	Před uskladněním
Motorový olej	Kontrola / doplnění	○	-	-	-	-	-	-
	Výměna	-	-	-	○ (Poznámka 1)	-	-	-
Dotážení (šrouby, matice)	Kontrola	○	-	-	-	-	-	-
Přívod chladicího vzduchu	Očištění / kontrola	○	-	-	-	-	-	-
Palivová nádrž	Očištění / kontrola	○	-	-	-	-	-	-
	Vypuštění zbylého paliva	-	-	-	-	-	-	○ (Poznámka 3)
Spoušť/ Páčka akcelérátoru	Kontrola funkčnosti	-	○	-	-	-	-	-
Zastavení motoru	Kontrola funkčnosti	-	○	-	-	-	-	-
Seřízení volnoběžných otáček	Kontrola / nastavení	-	○	-	-	-	-	-

-		Před provozem	Po doplnění paliva	Denně (10 hod.)	50 hod.	200 hod.	600 hod. nebo 2 roky, podle toho, co nastane dříve	Před uskladněním
Čistič vzduchu	Očištění	-	-	○	-	-	-	-
	Kontrola / případná výměna	-	-	-	-	○	-	-
Ovládací lanko	Kontrola / nastavení	-	-	○	-	-	-	-
	Kontrola / případná výměna	-	-	-	-	○ (Poznámka 2)	-	-
Zapalovací svíčka	Kontrola, případně seřízení vzdálenosti	-	-	○	-	-	-	-
	Očištění / případná výměna	-	-	-	-	○	-	-
Přívod svíčky	Kontrola / případná výměna	-	-	-	-	○ (Poznámka 2)	-	-
Palivové potrubí	Kontrola	-	-	○	-	-	-	-
	Výměna	-	-	-	-	○ (Poznámka 2)	-	-
Palivový filtr	Očištění / případná výměna	-	-	-	○	-	-	-
Olejevé potrubí	Kontrola	-	-	-	-	○ (Poznámka 2)	-	-
Prostor mezi ventilem (přívod a odvod vzduchu)	Kontrola / nastavení	-	-	-	-	○ (Poznámka 2)	-	-
Tlumič	Kontrola / očištění	-	-	-	-	○ (Poznámka 2)	-	-
Spalovací komora / ventil / sedlo	Kontrola / očištění	-	-	-	-	○ (Poznámka 2)	-	-
Motor	Revize	-	-	-	-	-	○ (Poznámka 2)	-
Karburátor	Vypuštění zbylého paliva	-	-	-	-	-	-	○ (Poznámka 3)

Poznámka 1: První výměnu proveďte po 20 hodinách provozu.

Poznámka 2: O kontrolu požádejte autorizovaného servisního technika nebo servisní středisko.

Poznámka 3: Po vyprázdnění palivové nádrže nechte motor spuštěný, dokud nespotřebuje zbylé palivo v karburátoru.

# ŘEŠENÍ POTÍŽÍ

Než požádáte o opravu, proveďte vlastní kontrolu. Pokud narazíte na závadu, která není popsána v návodu, nepokoušejte se zařízení demontovat. Obraťte se na autorizovaná servisní střediska společností Dolmar/Makita, která vždy k opravám používají náhradní díly Dolmar/Makita.

Problém	Pravděpodobná příčina (porucha)	Náprava
Motor se nespouští.	Nepoužili jste ruční čerpadlo.	Stiskněte je sedmkrát až desetkrát.
	Za spouštěcí lanko jste zatáhli příliš malou silou.	Zatáhněte silněji.
	Nedostatek paliva.	Doplňte palivo.
	Ucpaný palivový filtr.	Vyčistěte palivový filtr nebo jej vyměňte za nový.
	Ohnuté palivové potrubí.	Palivové potrubí narovnejte.
	Zhoršená kvalita paliva.	Méně kvalitní palivo ztěžuje spuštění. Vyměňte palivo. (Doporučená doba výměny: 1 měsíc.)
	Nasáváno příliš mnoho paliva.	Nastavte páčku akcelérátoru na střední až vysoké otáčky a zatáhněte za spouštěcí lanko, dokud se motor nespustí. Pokud se motor nespustí, demontujte zapalovací svíčku a osušte elektrody. Zapalovací svíčku namontujte zpět. Pokračujte ve spuštění podle pokynů.
	Uvolněný konektor zapalovací svíčky.	Konektor náležitě nasadte.
	Znečištěná zapalovací svíčka.	Zapalovací svíčku očistěte.
	Nesprávná vzdálenost mezi elektrodami.	Nastavte vzdálenost.
	Jiné nezvyklé jevy u zapalovací svíčky.	Zapalovací svíčku vyměňte.
	Nesprávná činnost karburátoru.	Požádejte naše autorizované servisní středisko o kontrolu a opravu.
	Nelze zatáhnout za spouštěcí rukojeť.	Požádejte naše autorizované servisní středisko o kontrolu a opravu.
Vadné vnitřní součásti motoru.	Požádejte naše autorizované servisní středisko o kontrolu a opravu.	
Motor se rychle zastaví. Nelze zvýšit otáčky motoru.	Nedostatečné zahřátí.	Proveďte postup zahřání.
	Páčka sytiče je v poloze „CLOSE“, i když je motor zahřátý.	Nastavte ji do polohy „OPEN“.
	Ucpaný palivový filtr.	Vyčistěte palivový filtr.
	Znečištěný nebo ucpaný vzduchový filtr.	Vzduchový filtr vyčistěte.
	Odpojené ovládací lanko.	Ovládací lanko bezpečně připojte.
	Vadné vnitřní součásti motoru.	Požádejte naše autorizované servisní středisko o kontrolu a opravu.
Akcelérátor se nevrátí k volnoběžným otáčkám.	Nesprávná poloha ventilu akcelérátoru.	Změňte polohu ovládacího lanka. Nastavte polohu ventilu akcelérátoru otočením seřizovacího šroubu nastavení lanka.
Motor se nezastaví. ⇒ Nastavte motor na volnoběžné otáčky a přepněte páčku sytiče do polohy „CLOSE“.	Odpojený konektor.	Konektor bezpečně připojte.
	Elektrický systém nefunguje správně.	Požádejte naše autorizované servisní středisko o kontrolu a opravu.