

Original Instruction Manual
Оригінальні інструкції з експлуатації
Oryginalna instrukcja obsługi
Manual de instrucțiuni original
Originalbetriebsanleitung
Eredeti használati útmutató
Pôvodný návod na obsluhu
Originální návod k obsluze

Important:

Read this instruction manual carefully before putting the Petrol Backpack Brushcutter into operation and strictly observe the safety regulations!

Preserve instruction manual carefully!

Важливо!

Уважно прочитайте ці інструкції з експлуатації перед тим, як використовувати бензиновий ранцевий кущоріз, та строго дотримуйтесь правил з техніки безпеки!

Збережіть цю інструкцію з експлуатації!

Ważne!

Przed uruchomieniem spalinowej kosy plecakowej należy przeczytać uważnie niniejszą instrukcję obsługi i ściśle przestrzegać zasad bezpieczeństwa!

Przechowywać niniejszą instrukcję obsługi z należytą starannością!

Important:

Citiți cu atenție acest manual de instrucțiuni înainte de a pune în funcțiune motocositoarea portabilă pentru spate pe benzină și respectați cu strictețe reglementările privind siguranța!

Păstrați cu atenție manualul de instrucțiuni!

Wichtig:

Lesen Sie diese Betriebsanleitung aufmerksam durch, bevor Sie die Benzin-Rucksack-Motorsense in Betrieb nehmen, und halten Sie sich strikt an die Sicherheitsbestimmungen!

Bewahren Sie diese Betriebsanleitung sorgfältig auf!

Fontos:

A benzinmotoros hátí bozótívágó üzembe helyezése előtt figyelmesen olvassa át ezt a használati utasítást, és feltétlenül tartsa be a biztonsági előírásokat!

Gondosan őrizze meg a használati utasítást!

Dôležité:

Pred uvedením benzínového plečniakového krovinořezu do prevádzky si pozorne prečítajte tento návod na obsluhu a prísne dodržiavajte bezpečnostné predpisy!

Tento návod na obsluhu starostlivo uschovajte!

Důležité:

Před uvedením zádového motorového křovinořezu do provozu si důkladně prostudujte tento návod k obsluze a pečlivě dodržujte bezpečnostní směrnice!

Návod k obsluze pečlivě uschovejte!

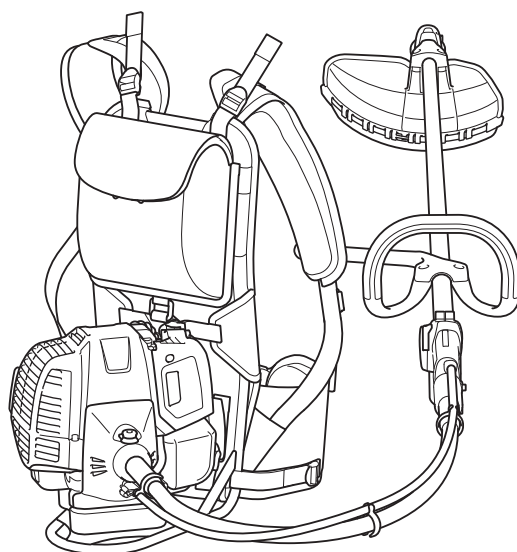

MS-4300.4 R

DOLMAR



Děkujeme za zakoupení motorového zařízení DOLMAR k venkovnímu použití. S potěšením vám představujeme zařízení DOLMAR. Tento produkt je výsledkem dlouhého vývojového programu a záručením dlouholetých znalostí a zkušeností v této oblasti.

Pročtěte si tuto brožuru, jež se podrobně věnuje nejvýznamnějším faktům svědčícím o mimořádné výkonnosti našeho produktu. Brožura vám při používání výrobku DOLMAR napomůže dosáhnout nejlepších možných výsledků.



Obsah	Strana
Symbole.....	198
Bezpečnostní pokyny	199
Technické údaje.....	203
Popis dílů.....	204
Montáž držadla	205
Montáž flexibilní trubice.....	206
Montáž ochranného krytu.....	207
Montáž kovového nože nebo strunové žací hlavy.....	209
Než začnete pracovat.....	210
Správné zacházení se zařízením	212
Spuštění a zastavení motoru.....	214
Broušení vyžínacího nástroje	217
Servisní pokyny	219
Skladování.....	223
Odstraňování problémů.....	225

SYMBOLY

Při čtení návodu k obsluze narazíte na následující symboly.

	Přečtěte si návod k obsluze a dodržujte varování a bezpečnostní opatření!		Zamezte vstupu na pracoviště všem osobám a zvířatům!
	Buďte obzvláště opatrní a dávejte pozor!		Používejte ochrannou přilbu a ochranu zraku a sluchu!
	Zakázáno!		Nejvyšší povolené otáčky nástroje
	Dodržujte bezpečnou vzdálenost!		Palivo (benzín)
	Nebezpečí odletujících úlomků!		Ruční startování motoru
	Zpětný ráz!		Nouzové zastavení
	Zákaz kouření!		První pomoc
	Zákaz používání otevřeného ohně!		ZAP./START
	Nutnost použít ochranné rukavice!		VYP./STOP
	Noste pevnou obuv s protiskluzovou podrážkou. Doporučujeme bezpečnostní obuv s ocelovou špičkou!		

BEZPEČNOSTNÍ POKYNY

Obecné pokyny

- Přečtěte si tento návod k obsluze a seznamte se s obsluhou zařízení. Nedostatečně informovaní uživatelé mohou v důsledku nesprávné manipulace vystavit nebezpečí sebe i další osoby.
- Používání zařízení doporučujeme pouze osobám s prokázanými zkušenostmi s tímto nářadím.
S nářadím vždy předávejte i návod k obsluze.
- Začínající uživatelé by se měli obrátit na prodejce s žádostí o základní pokyny, aby se obeznámili s obsluhou křovinořezů.
- Zařízení nesmí obsluhovat děti a osoby mladší 18 let. Osoby starší 16 let však mohou zařízení používat za účelem získání praxe, avšak pod dohledem kvalifikované osoby.
- Zařízení používejte vždy s maximální opatrností a pozorností.
- Se strojem pracujte pouze tehdy, pokud jste v dobré fyzické kondici. Veškerou práci provádějte klidně a opatrně. Uživatel přebírá odpovědnost i za ostatní osoby.
- Zařízení nikdy nepoužívejte po požití alkoholu či léků a ani pokud jste unavení či nemocní.
- Používání zařízení může být omezeno národními předpisy.

Účel použití nářadí

- Zařízení je určeno pouze k sekání trávy, plevele, křovin a mlází. Nesmí se používat k žádnému jinému účelu, například k zastříhování či stříhání živých plotů, neboť by mohlo dojít ke zranění.

Osobní ochranné pomůcky

- Používejte vhodný a funkční oděv – přiléhavý a neomezující v pohybu. Nenoste šperky ani oděv, který by se mohl zachytit o houštiny či křoviny.
- Při práci je nutné používat následující ochranné prostředky a ochranný oděv zamezující zranění hlavy, očí, rukou, nohou či poškození sluchu.
- Kvůli nebezpečí odlétávajících úlomků vždy noste ochrannou přilbu. Ochrannou přilbu (1) pravidelně kontrolujte, zda není poškozena. Přilbu je třeba nejpozději po pěti letech vyměnit. Používejte pouze schválené ochranné přilby.
- Ochranný štít (2) přilby (případně ochranné brýle) chrání obličej před odletujícími úlomky či kameny. Kvůli ochraně zraku před zraněním noste při práci vždy ochranné brýle nebo štít.
- K zamezení poškození sluchu používejte vhodné chrániče sluchu (ochranná sluchátka (3), ucpávky do uší, apod.).
- Pracovní kombinézy (4) chrání před odletujícími kameny a úlomky. Uživatelům důrazně doporučujeme, aby používali pracovní kombinézy.
- Součástí předepsaného vybavení tvoří rukavice (5), jež musí obsluha zařízení při práci vždy nosit.
- Při práci se zařízením vždy noste pevnou obuv (6) s protiskluzovou podrážkou. Zamezíte tak zraněním a zajistíte si dobrou oporu při chůzi.

Startování křovinořezu

- Ujistěte se, že v pracovním prostoru v okruhu 15 metrů nejsou žádné děti a další osoby a dejte také pozor na zvířata v blízkosti místa vykonávané práce.
- Před prací vždy zkontrolujte, zda je zařízení bezpečně provozuschopné: Zkontrolujte bezpečnost vyžínacího nástroje, snadný pohyb páčky plynu a správnou funkci pojistky páčky plynu.
- Vyžínací nástroj se za volnoběhu nesmí otáčet. V případě pochybností se obraťte na prodejce se žádostí o seřízení. Zkontrolujte, zda jsou rukojeti čisté a suché a vyzkoušejte funkci přepínače start/stop.

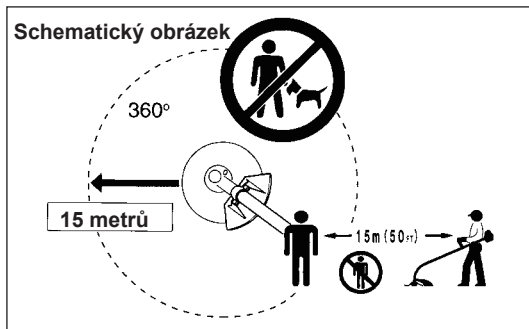
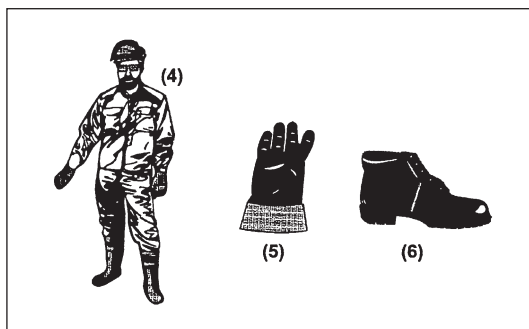
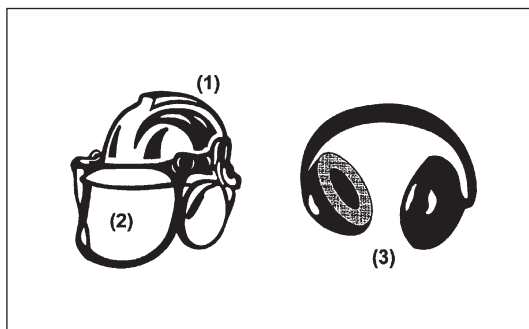
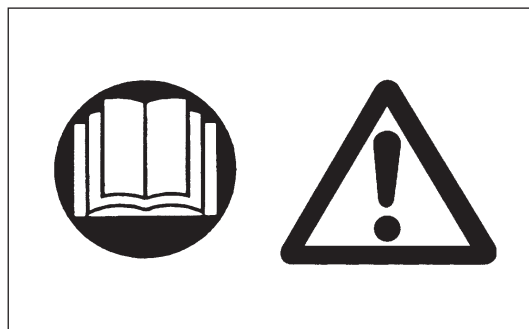

Křovinořez startujte pouze v souladu s pokyny.

- Nepoužívejte žádné jiné metody startování motoru!
- Křovinořez a nástroje používejte pouze k určeným účelům.
- Motor startujte teprve po kompletním sestavení celku. Obsluha zařízení je přípustná teprve po namontování veškerého odpovídajícího příslušenství!
- Před nastartováním se ujistěte, zda není vyžínací nástroj v žádném kontaktu s pevnými předměty, například s větvemi, kameny atd., neboť vyžínací nástroj se po startu uvede do pohybu.
- V případě jakýchkoli problémů s motorem je nutné motor okamžitě vypnout.
- Jestliže vyžínací nástroj narazí do kamenů či jiných tvrdých předmětů, vypněte motor a vyžínací nástroj ihned prohlédněte.
- Vyžínací nástroj pravidelně a v krátkých intervalech kontrolujte, zda není poškozený (vlasové trhliny zjistíte sluchem při poklepání).
- Jestliže zařízení utrpí prudký náraz nebo upadne, před obnovením práce zkontrolujte jeho stav. Překontrolujte, zda z palivového systému neuniká palivo a zda nedošlo k poruše ovládacích prvků a bezpečnostního zařízení. V případě zjištění poškození či při pochybnostech požádejte naše autorizované servisní středisko o prohlídku a opravu.
- Zařízení používejte pouze s přípevným zádovkým postrojem, jenž je třeba před uvedením křovinořezu do provozu vhodně upravit. Aby při práci nedocházelo k námaze, je nutno zádovký postroj upravit podle velikosti uživatele. Při práci stroj nikdy nedržte jen jednou rukou.
- Křovinořez držte při práci vždy oběma rukama. Vždy si zajistěte bezpečný postoj.
- Se zařízením pracujte tak, abyste nevdechovali výfukové plyny. Motor nikdy nenechávejte běžet v uzavřených místnostech (nebezpečí otravy výfukovými plyny). Oxid uhelnatý je plyn bez zápachu.
- Při odpočinku a při ponechání zařízení bez dozoru vypněte motor a nářadí uložte na bezpečném místě, abyste zamezili ohrožení ostatních osob či poškození zařízení.
- Rozehřátý křovinořez nikdy nepokládejte do suché trávy ani na žádné hořlavé materiály.
- Před nastartováním motoru vždy nainstalujte schválený kryt vyžínacího nástroje. Jinak může kontakt s vyžínacím nástrojem způsobit závažné poranění.
- Při provozu musí být použity všechny ochranné součásti a kryty dodávané se strojem.
- Nikdy nepracujte se zařízením s vadným tlumičem výfuku.
- Při přenášení zařízení vypněte motor.
- Při transportu zařízení vždy nasadte na kovový nůž kryt.
- Při převozu autem zajistěte bezpečnou polohu zařízení, aby nedošlo k úniku paliva.
- Při transportu zajistěte kompletní vyprázdnění palivové nádrže.
- Při vykládání z auta zařízení nikdy nepouštějte motorem na zem, neboť by mohlo dojít k vážnému poškození palivové nádrže.
- Kromě případu nouze zařízení nikdy nepouštějte ani neodhazujte na zem, neboť by se mohlo vážně poškodit.

Doplňování paliva

- Při doplňování paliva vypněte motor, nepřibližujte se k otevřenému ohni a nekuřte.
- Zamezte kontaktu produktů z minerálních olejů s pokožkou. Nevdechujte výpary paliva. Při doplňování paliva vždy používejte ochranné rukavice. V pravidelných intervalech si vyměňujte a perte ochranný oděv.
- Počínejte si opatrně, abyste rozlítím paliva nebo oleje nezpůsobili kontaminaci půdy (chráňte životní prostředí). Při potřísnění palivem křovinořez okamžitě očistěte.
- Zamezte kontaktu oděvu s palivem. Při polížení palivem si oděv okamžitě vyměňte (aby nedošlo k jeho vzplanutí).
- Pravidelně kontrolujte víčko palivové nádrže. Ujistěte se tak, že je správně dotaženo a palivo neuniká.
- Víčko palivové nádrže pečlivě dotáhněte. Při startování motoru změňte polohu (postavte se alespoň 3 metry od místa doplňování paliva).
- Palivo nikdy nedoplňujte v uzavřených místnostech. Palivové výpary se hromadí u země (nebezpečí exploze).
- Palivo přepravujte a skladujte pouze ve schválených nádobách. Zajistěte, aby ke skladovanému palivu neměly přístup děti.
- Palivo doplňujte na stabilní a rovné ploše, aby nedošlo k jeho rozlítí.

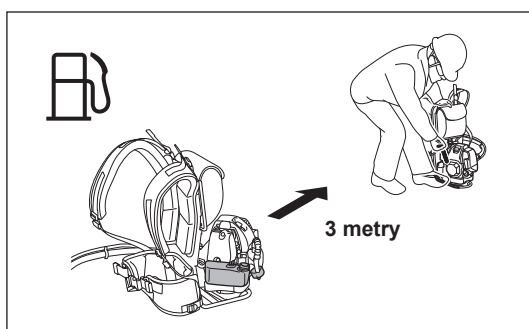
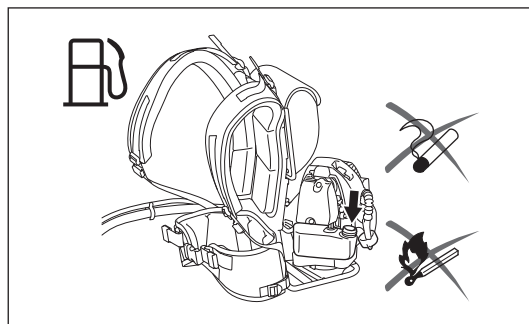
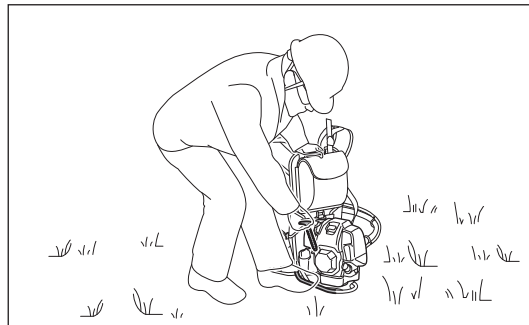

Provoz

- Pracujte pouze za dobrého světla a viditelnosti. V zimním období dejte pozor na kluzká a vlhká místa s ledem a sněhem (nebezpečí uklouznutí). Vždy si zajistěte bezpečný postoj.
- Nikdy nepracujte nad úrovní pasu.
- Nikdy nepracujte na žebříku.
- Nikdy nešplhejte na stromy za účelem prořezávání.
- Nikdy nepracuje na nestabilních plochách.
- Z pracovního prostoru odstraňte písek, kameny, hřebíky apod. Cizorodá tělesa mohou poškodit vyžínací nástroj a způsobit nebezpečný zpětný ráz.
- Před zahájením práce musí být vyžínací nástroj uveden do plných pracovních otáček.
- Při používání kovových nožů houpejte strojem rovnoměrně v půlkruzích zprava doleva, jako byste používali kosu. Pokud se tráva nebo větve zachytí mezi vyžínacím nástrojem a krytem, stroj před čištěním vždy vypněte. Jinak může neúmyslná rotace čepele způsobit závažné poranění.
- Dělejte přestávky, abyste neměli sníženou schopnost ovládání kvůli únavě. Doporučujeme 10 až 20 minutovou přestávku po každé hodině práce.
- Nedovoľte, aby se vyžínací nástroj během provozu dotýkal země. Jinak může nástroj udeřit do nějakého předmětu a způsobit závažné poranění.
- Během provozu udržujte kovový žací nůž souběžně se zemí.

Vyžínací nástroje

- Pro vykonávanou práci použijte příslušný vyžínací nástroj. Strunové hlavy (s nylonovou sekací strunou) jsou vhodné k sekání trávníku. Nože s kovovými čepelími jsou vhodné k sekání plevelu, vysoké trávy, houští, křoví, podrostu, mlází apod. Nikdy nepoužívejte jiné nástroje, včetně kovových několikadílných rotačních řetězů a cepových segmentů. Jinak může dojít k vážnému zranění.
- Při práci s kovovými noži dávejte pozor na „zpětné rázy“ a na náhodný zpětný ráz buďte vždy připraveni. Viz odstavec „Zpětný ráz“.

Zpětný ráz (odskočení nože)

- Zpětný ráz (odskočení nože) je náhlou reakcí na skřípnutí či zaseknutí kovového nože. Jestliže ke zpětnému rázu dojde, stroj může být značnou silou odmrštěn stranou či směrem k obsluze a může způsobit vážné zranění.
- Ke zpětnému rázu dochází zvláště při práci nože v segmentu mezi 12. a 2. hodinou a kontaktu s pevnou překážkou, křoví, kmeny o průměru 3 cm či více.
- Jak zamezit zpětnému rázu:
 - pracujte v segmentu mezi 8. a 11. hodinou,
 - nikdy nepracujte v segmentu mezi 12. a 2. hodinou,
 - Nikdy nepracujte v prostorovém segmentu mezi 11. a 12. hodinou a mezi 2. a 5. hodinou, výjimku tvoří dobře školená a zkušená obsluha pracující takto na vlastní nebezpečí;
 - kovové nože nikdy nesměřujte na pevné objekty jako ploty, zdi, pařezy či kameny,
 - s kovovými noži nikdy nepracujte svisle – k zařezávání či zastřihování živých plotů.

Vibrace

- Osoby se slabším krevním oběhem vystavené přílišným vibracím mohou utrpět poškození cévního či nervového systému. Vibrace mohou na prstech, ruce či zápěstích vyvolat následující příznaky: „ochablost“ (necitlivost), mravenčení, bolest, bodavá bolest, změna barvy či stavu pokožky. Pokud se objeví některé z těchto příznaků, vyhledejte lékaře!
- K zamezení vzniku oběhových problémů (Reynaudovy choroby) udržujte ruce při práci v teple a zajistěte dobrou údržbu zařízení i příslušenství.

Pokyny k údržbě

- Servis zařízení svěťte našemu autorizovanému servisnímu středisku a vždy používejte pouze originální náhradní díly. Nesprávně provedené opravy či nedostatečná údržba mohou zkrátit životnost zařízení či zvýšit nebezpečí nehody.
- Před zahájením práce je nutné zkontrolovat stav stroje, zvláště pak vyžínacího nástroje, ochranných prvků a zádového postroje. Zvláštní pozornost je třeba věnovat kovovým nožům, které musí být správně naostřeny.
- Při výměně či ostření vyžínacích nástrojů a také při čištění náradí či vyžínacího nástroje vypněte motor a odpojte konektor zapalovací svíčky.

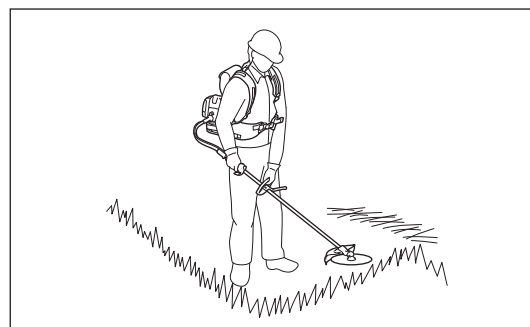
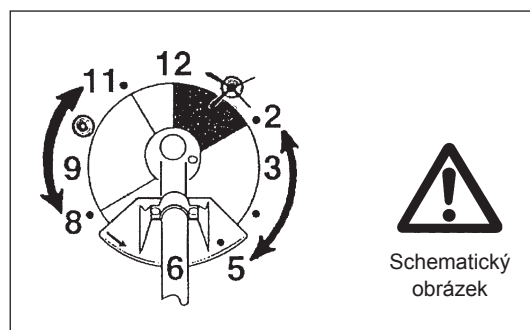
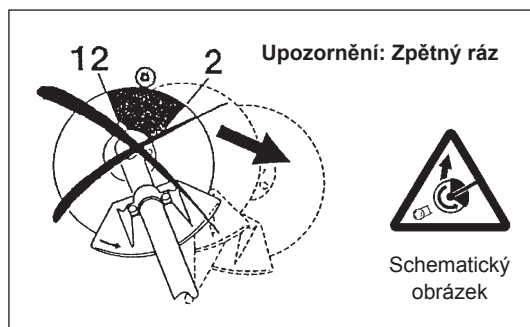

Poškozené vyžínací nástroje nikdy nerovnejte a nesvařujte.

- Buďte ohleduplní k životnímu prostředí. Vyvarujte se zbytečného používání páčky plynu – omezíte tak úroveň znečištění i emise hluku. Proveďte správné seřízení karburátoru.
- Zařízení pravidelně čistěte a kontrolujte, zda jsou dobře dotaženy všechny šrouby a matice.
- V blízkosti otevřeného ohně nikdy neprovádějte údržbu ani skladování zařízení.
- Zařízení vždy skladujte v uzamčených místnostech a s vyprázdněnou palivovou nádrží.
- Při čištění, údržbě a skladování zařízení vždy nasadte na kovový nůž kryt.

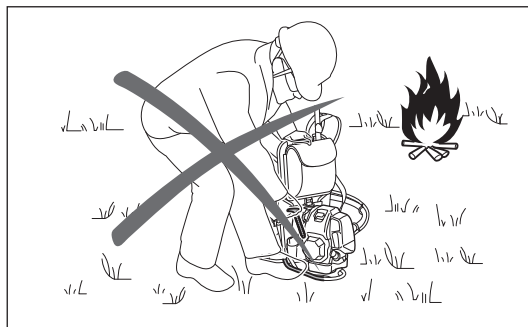

Dodržujte náležitě pokyny o bezpečnosti práce vydávané příslušnými obchodními sdruženími a pojišťovnami. Zařízení nijak neupravujte, ohrozili byste vlastní bezpečnost.

Provádění údržby či oprav uživatelem je omezeno pouze na činnosti popsané v návodu k obsluze. Všechny ostatní práce svěřte zástupcům autorizovanému servisu. Používejte pouze originální náhradní díly a příslušenství zajištěné a dodané společností DOLMAR.

Použití neschválených nástavců a nástrojů představuje zvýšené nebezpečí úrazu.

Společnost DOLMAR nepřijímá žádnou odpovědnost za nehody či škody způsobené použitím neschválených vyžínacích nástrojů, upevňovacích zařízení vyžínacích nástrojů či příslušenství.

První pomoc

Pro případ nehody zajistěte, aby byla v blízkosti vykonávaných prací k dispozici lékárnička. Spotřebovaný obsah lékárničky je nutno okamžitě nahradit.

Při přivolávání pomoci poskytněte následující informace:

- Místo nehody
- Co se stalo
- Počet zraněných osob
- Druh zranění
- Uveďte své jméno

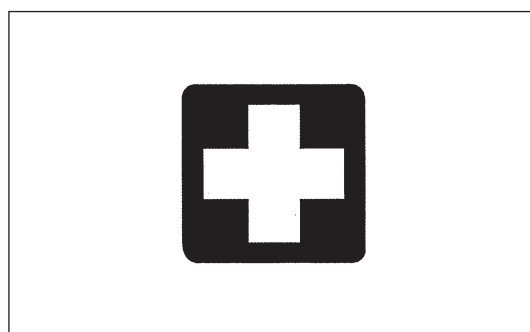

Pouze pro evropské země

Prohlášení ES o shodě

Společnost Makita prohlašuje, že následující stroj(e):

Označení stroje: Zádový motorový křovinořez

Číslo modelu/Typ: MS-4300.4 R

Vyhovuje následujícím evropským směrnicím:

2000/14/ES, 2006/42/ES

a byl vyroben v souladu s následujícími normami či standardizovanými dokumenty:

EN ISO 11806-2

Technický protokol odpovídající směrnici 2006/42/ES je k dispozici na adrese:

Makita, Jan-Baptist Vinkstraat 2, 3070, Belgie

Postup posuzování shody vyžadovaný směrnicí 2000/14/ES byl v souladu s přílohou V.

(Se strunovou žací hlavou)

Naměřená hladina akustického výkonu: 110,6 dB

Zaručená hladina akustického výkonu: 111 dB

(S žacím nožem)

Naměřená hladina akustického výkonu: 104,1 dB

Zaručená hladina akustického výkonu: 105 dB

1.9.2014

Yasushi Fukaya
Ředitel

Makita, Jan-Baptist Vinkstraat 2, 3070, Belgie

TECHNICKÉ ÚDAJE

Model		MS-4300.4 R			
Typ držadel		Obloukové držadlo			
Rozměry: délka × šířka × výška (bez flexibilní / rovné části trubice)		mm	358 x 280 x 587		
Hmotnost (bez plastového krytu a vyžínacího nástroje)		kg	12,1		
Objem (palivová nádrž)		l	0,8		
Objem (olejová nádrž)		l	0,1		
Zdvihový objem motoru		cm ³	43,0		
Maximální výkon motoru		kW	1,5 při 7 500 min ⁻¹		
Otáčky motoru při doporučených maximálních otáčkách hřídele		min ⁻¹	10 500		
Maximální otáčky hřídele (odpovídající)		min ⁻¹	7 200		
Volnoběžné otáčky		min ⁻¹	3 000		
Otáčky sepnutí spojky		min ⁻¹	4 000		
Karburátor		Membránový typ			
Zapalovací svíčka		typ	NGK CMR6A		
Vzdálenost elektrod		mm	0,7 – 0,8		
			NŮŽ	STRUNOVÁ HLAVA	
Vibrace dle ISO 22867	Pravé držadlo (zadní rukojeť)	$a_{hv\ eq}$	m/s ²	2,7	2,4
		Nejistota K	m/s ²	0,8	0,7
	Levé držadlo (přední rukojeť)	$a_{hv\ eq}$	m/s ²	3,2	3,4
		Nejistota K	m/s ²	1,7	1,0
Průměrná hladina akustického tlaku dle ISO 22868	$L_{PA\ eq}$	dB (A)	83,5	92,5	
	Nejistota K	dB (A)	1,1	1,7	
Průměrná hladina akustického výkonu dle ISO 22868	$L_{WA\ eq}$	dB (A)	104,1	110,6	
	Nejistota K	dB (A)	1,1	0,7	
Palivo		Automobilový benzin			
Motorový olej		Olej SAE 10W-30 třídy SF dle API či vyšší (automobilový olej pro 4-taktní motory)			
Vyžínací nástroje (průměr nože)		mm	440 (se strunovou žací hlavou), 255 (s 4zubým nožem), 255 (s 3zubým nožem), 305 (s 2zubým nožem)		
Převodový poměr		13/19			

- Vzhledem k našemu nepřetržitému programu výzkumu a vývoje jsou zde uvedené technické parametry předmětem změny bez předchozího upozornění.
- Technické údaje se mohou mezi jednotlivými zeměmi lišit.

POPIS DÍLŮ

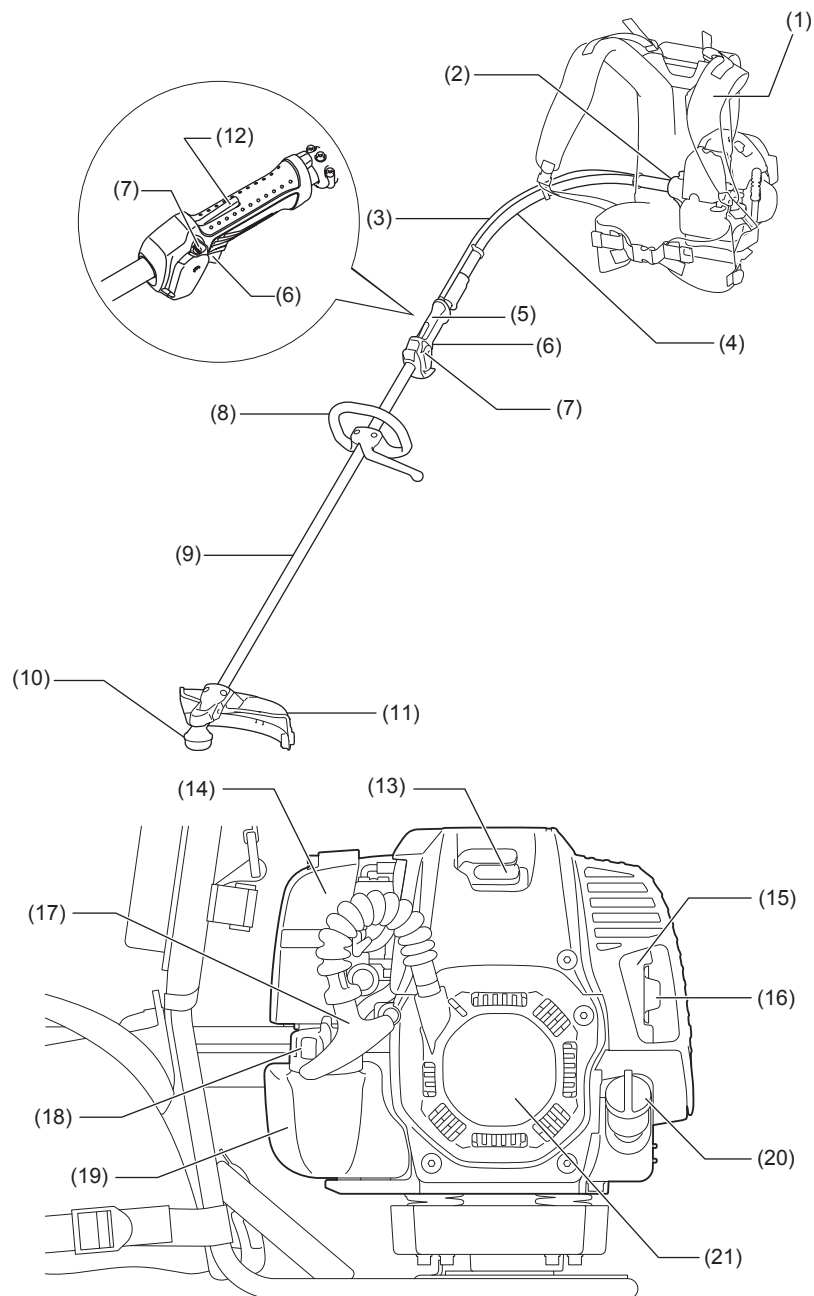

1. Postroj	2. Pouzdro spojky	3. Ovládací lanko	4. Flexibilní trubice
5. Zadní rukojeť	6. Páčka plynu	7. Přepínač I-O (vypínač)	8. Držadlo
9. Rovná trubice	10. Pouzdro převodovky	11. Ochranný kryt (kryt vyžínacího nástroje)	12. Odjišťovací páčka
13. Zapalovací svíčka	14. Vzduchový filtr	15. Tlumič výfuku	16. Výfuk
17. Startovací madlo	18. Víčko palivové nádrže	19. Palivová nádrž	20. Víčko olejové nádrže
21. Lankový startér			

MONTÁŽ DRŽADLA

⚠ UPOZORNĚNÍ:

- Před prováděním jakýchkoli prací na zařízení vždy vypněte motor a odpojte konektor zapalovací svíčky.
- Vždy noste ochranné rukavice!

⚠ UPOZORNĚNÍ:

- Motor startujte teprve po kompletním sestavení.

- Obloukové držadlo připevněte k trubici dvěma šrouby.
- Aby byla mezi madly dodržena správná vzdálenost, držadlo umístěte mezi šipky (1) na trubici.

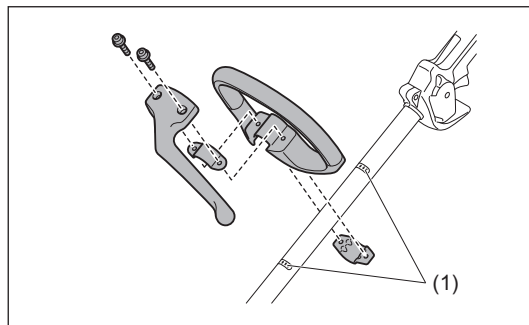

MONTÁŽ FLEXIBILNÍ TRUBICE

Montáž flexibilní trubice

1. Z ukončení rovné trubice (2) sundejte šroub (1).
2. Z flexibilní trubice sundejte zátku.

POZNÁMKA:

- Zátku neztraťte. Při demontáži flexibilní trubice vždy nasadte zátku nazpět.
3. Flexibilní trubici natočte tak, aby její část s prolisem (3) směřovala dolů.
 4. Vnitřní pravouhlostí hřídel (4) nastavte proti spojovacímu otvoru (5). Konec flexibilní trubice zcela zasuňte do držáku trubky.
 5. Utáhněte je šroubem (1).

UPOZORNĚNÍ:

- Pokud je zasunutí flexibilní trubice obtížné, znovu vyrovnejte polohu vnitřní pravouhlosti hřídele (4).
 - Vnitřní hřídel nevytahujte více než 35 mm.
6. Otvor (7) na opačném konci flexibilní trubice nastavte proti knoflíku (8) na pouzdra spojky (6) a flexibilní trubici zasuňte do pouzdra spojky.
 7. Dbejte na to, aby knoflík zaklapnul do otvoru ve flexibilní trubici.

Chcete-li odpojit flexibilní trubici od pouzdra spojky, knoflík vytáhněte a trubici vysuňte.

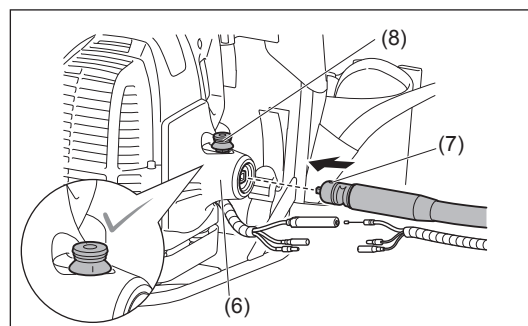
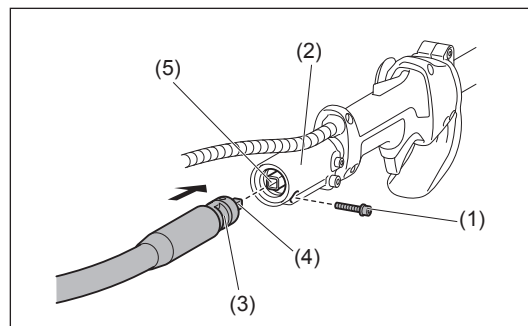

Připojení ovládacího lanka

1. Konec ovládacího lanka od ovládací páčky (2) vložte do konce ovládacího lanka od motoru (3).
2. Ovládací lanko od ovládací páčky umístěte do konektoru (1). Poté konektor uzavřete.
3. Ověřte si, že se při zatažení za páčku plynu souběžně pohybuje klapka v karburátoru.

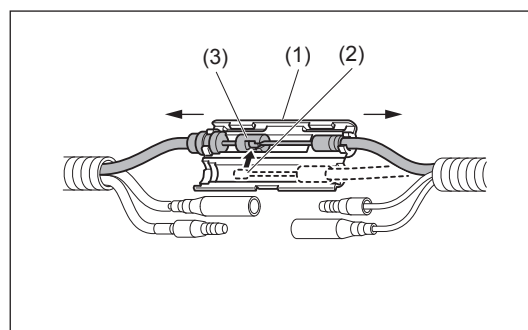

Připojení ovládacího kabelu

Propojte ovládací kabely od motoru (1) s ovládacími kabely od ovládací páčky (2) tak, aby byly propojeny samčí a samičí koncovky.

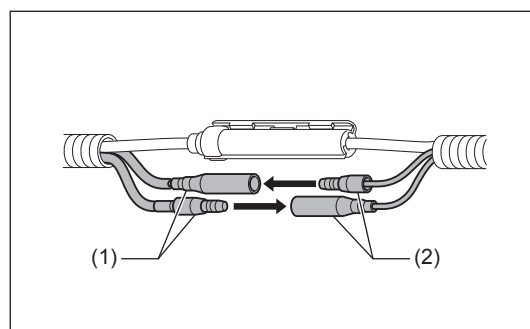

Zajištění ovládacího lanka

Ovládací lanko (1) zajištěte na flexibilní trubici dvěma svorkami (2) a další svorkou (3) jako na vyobrazení.

⚠ UPOZORNĚNÍ:

- Ujistěte se, že ovládací lanko je na flexibilní trubici spolehlivě připevněno. Uvolněné lanko se může zachytit mezi větve apod., což může způsobit závažné poranění.
- Ovládací lanko kolem flexibilní trubice neovíjejte. Jinak nemusí klapka pracovat správně.

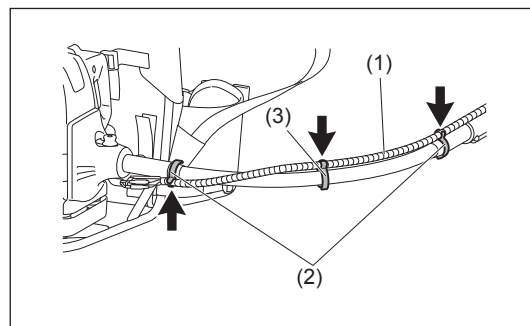

MONTÁŽ OCHRANNÉHO KRYTU

V rámci platných bezpečnostních ustanovení musí být použity pouze kombinace nářadí a ochranného krytu uvedené v tabulce.

⚠ UPOZORNĚNÍ:

- Kvůli zajištění vlastní bezpečnosti a splnění předpisů bezpečnosti práce musí být vždy namontován příslušný ochranný kryt.
Práce se zařízením bez nasazeného ochranného krytu není dovolena.
Při nasazení pilového kotouče nepoužívejte žádnou jinou kombinaci.

POZNÁMKA:

- Standardní kombinace vyžínacího nástroje se v různých zemích liší.

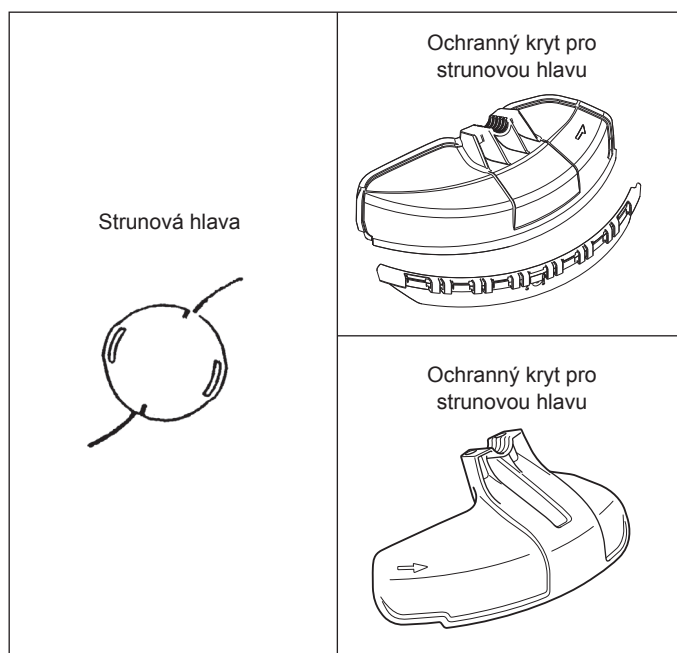
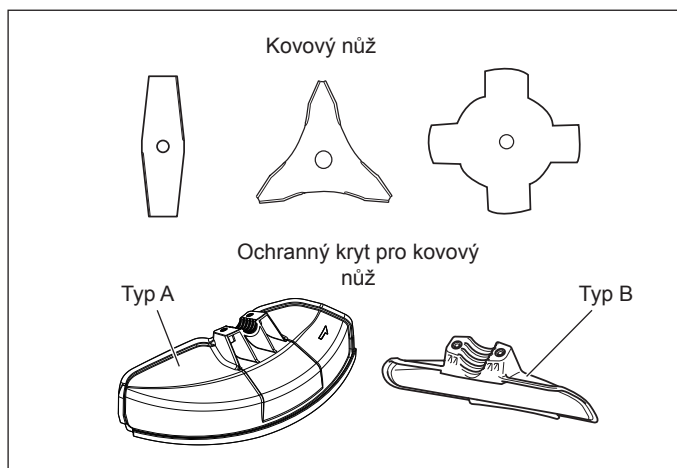

Pro kovové nože

⚠ UPOZORNĚNÍ:

- Ujistěte se, že jsou utahovací šrouby utaženy rovnoměrně, aby byla mezera mezi sponou a ochranným krytem stejnoměrná. V opačném případě nemusí ochranný kryt plnit určenou funkci.

(Pro ochranný kryt typu A)

Ochranný kryt (3) připevněte ke sponě (2) dvěma šrouby M6x30 (1).

(Pro ochranný kryt typu B)

Ochranný kryt připevněte ke sponě (4) dvěma šrouby M6x18 (5).

Pokud je držák ochranného krytu (6) nainstalován na trubici, nejprve ho sundejte podle pokynů.

1. Z držáku ochranného krytu sundejte podložky (7) a šrouby M6x30 (8).
2. Držák ochranného krytu sundejte lehkým roztažením žebra (9).

POZNÁMKA:

- Při záměně ochranného krytu typu B za typ A nainstalujte na trubici před instalací ochranného krytu nejprve jeho držák, šrouby M6x30 a podložky.

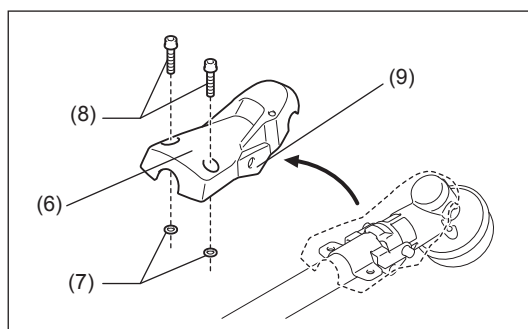
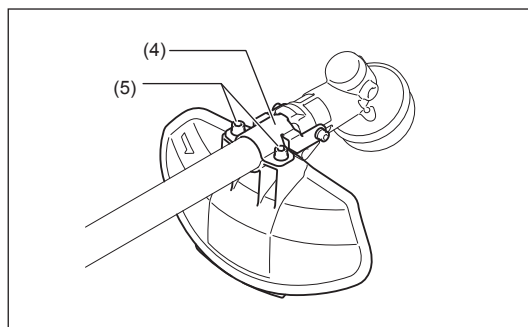
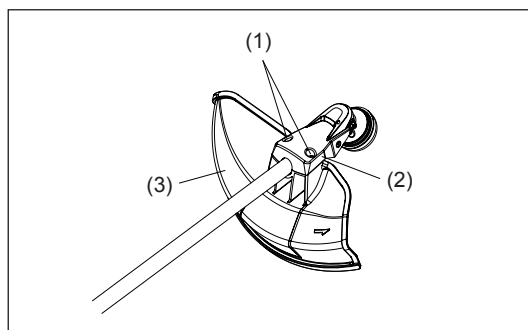

Pro strunovou žací hlavu

- Na ochranný kryt pro kovové nože (3) tvořící celek s ochranným krytem strunové žací hlavy nezapomeňte namontovat ochranný kryt strunové žací hlavy (10).
- Ochranný kryt strunové žací hlavy (10) nasuňte na místo ze strany po ochranném krytu pro kovové nože (3).
- Z ochranného krytu (10) strunové žací hlavy sejměte pásku přilepenou na ploše přirezávacího nože nylonové struny.

⚠ UPOZORNĚNÍ:

- Ujistěte se, že jste ochranný kryt strunové hlavy (10) zcela dotlačili do správné polohy. Počínejte si opatrně, abyste se o nůž k přirezávání nylonové struny neporanili.
- Při snímání ochranného krytu strunové žací hlavy (10) zasuňte do výřezu v ochranném krytu pro kovové nože (3) imbusový klíč (11), zatlačte na něj a současně vysuňte ochranný kryt strunové žací hlavy (10).

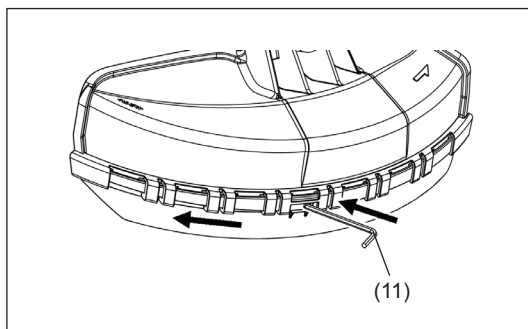
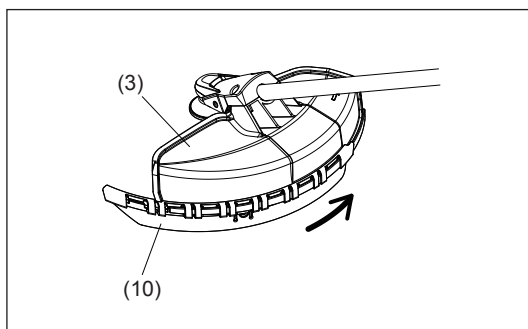

MONTÁŽ KOVOVÉHO NOŽE NEBO STRUNOVÉ ŽACÍ HLAVY

Používejte pouze originální kovové nože či strunové hlavy DOLMAR.

- Kovový nůž musí být dobře nabroušený, bez prasklin a lomů. Narazí-li kovový nůž během práce na kámen, vypněte motor a nůž ihned zkontrolujte.
- Po každých třech hodinách provozu kovový nůž naostřete nebo vyměňte.
- Narazí-li strunová hlava během práce na kámen, vypněte motor a strunovou hlavu ihned zkontrolujte.

⚠ UPOZORNĚNÍ:

- Kvůli zajištění vlastní bezpečnosti a splnění předpisů bezpečnosti práce musí být vždy namontován příslušný ochranný kryt. Práce se zařízením bez nasazeného ochranného krytu není dovolena. Vnější průměr nože musí být 300 mm nebo méně. Nikdy nepoužívejte nože, jejichž vnější průměr přesahuje 300 mm. Vnější průměr 305 mm lze použít pouze u 2zubých nožů.

Rovnou trubici otočte vzhůru nohama a kovový nůž nebo strunovou hlavu můžete snadno vyměnit.

- Do otvoru v pouzdru převodovky zasuňte imbusový klíč (5) a otáčejte unášečem (4), dokud se imbusovým klíčem nezajistí.
- Nástrčným klíčem povolte matici (1) (s levým závitem) a sejměte matici (1), víčko (2) a přítlačnou podložku (3).

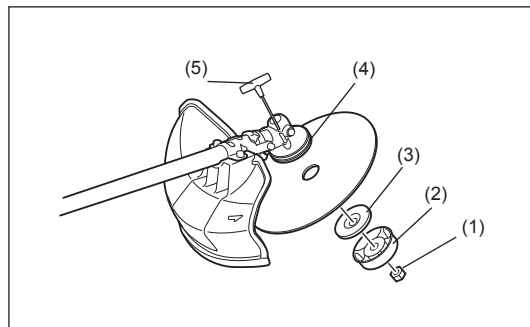

Montáž kovového nože s imbusovým klíčem stále vloženým na místě

- Kovový nůž namontujte na hřídel tak, aby výstupek na unášeči (4) dosedl do opěrného otvoru v kovovém noži. Nainstalujte přítlačnou podložku (3), víčko (2) a kovový nůž zajistěte maticí (1). [Utahovací moment: 20 – 30 N•m]

POZNÁMKA:

- Při manipulaci s kovovým nožem vždy noste rukavice.

POZNÁMKA:

- Matice k upevnění kovového nože (s pérovou podložkou) je spotřebním materiálem. Při opotřebení či deformaci pérové podložky matici vyměňte.

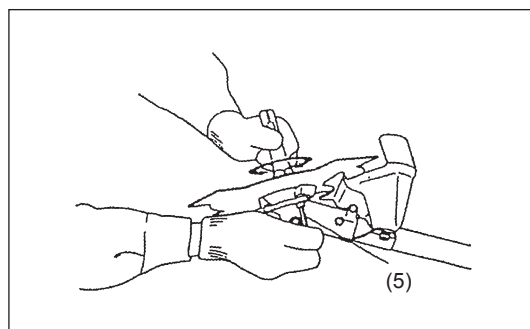

Montáž strunové hlavy

- Při montáži strunové žací hlavy není nutné použít přítlačnou podložku (3), víčko (2) a matici (1). Strunovou hlavu lze nasadit přímo na unášeč (4).
- Do otvoru v pouzdru převodovky zasuňte imbusový klíč (5) a otáčejte unášečem (4), dokud se imbusovým klíčem nezajistí.
- Otáčením proti směru hodinových ručiček potom na hřídel našroubujte strunovou hlavu.
- Vyměňte imbusový klíč.

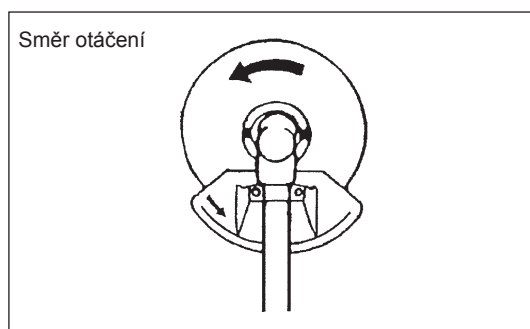
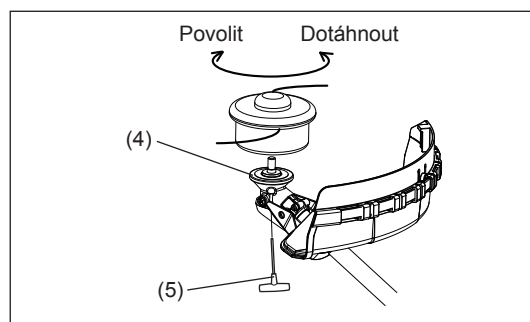

NEŽ ZAČNETE PRACOVAT

Kontrola a doplnění motorového oleje

- Následující postup provádějte u vychladlého motoru.
- Zajistěte, aby byl motor položen na ploché vodorovné rovině a zkontrolujte, zda je hladina oleje mezi spodní (1) a horní (2) mezí olejovému nádrže.
- Sahá-li hladina oleje pod dolní mez, sejměte víčko olejové nádrže a doplňte olej.
- Oblast kolem vnějších značek je průhledná, takže množství oleje v nádrži lze zkontrolovat i bez sundání víčka olejové nádrže. Jestliže se však plnicí hrdlo zvenku silně znečistí, viditelnost nemusí být zřejmá a hladinu oleje bude nutné zkontrolovat podle stupňovité části v plnicím hrdle.
- Olej bude pravděpodobně třeba doplňovat přibližně po každých 10 provozních hodinách (po každých 10 doplněních paliva).
Změní-li olej barvu nebo se smísí s nečistotami, vyměňte ho za nový. (Interval a způsob výměny viz str. 219.)

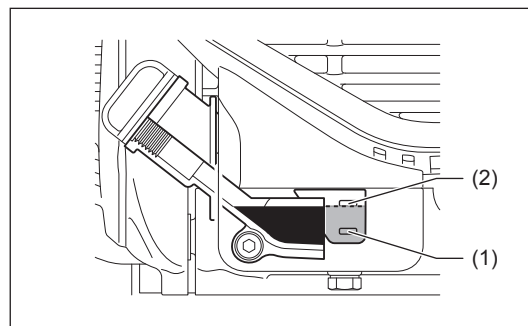

Doporučený olej: SAE 10W-30 dle klasifikace API, třída SF či vyšší (automobilový olej pro 4-taktní motory)

Objem oleje: Přibl. 0,10 l

POZNÁMKA:

- Pokud motor nebude umístěn ve vodorovné poloze jako na vyobrazení, může dojít k nesprávnému odečtu hladiny oleje a následnému přeplnění. Při přeplnění oleje nad horní mez může dojít k jeho znečištění a/nebo vzniku bílého kouře.

Výměna oleje: „Víčko olejové nádrže“

- Z okolí plnicího otvoru odstraňte prach a nečistoty a sejměte víčko olejové nádrže.
- Sejmuté víčko olejové nádrže chraňte před pískem a prachem. Jestliže na víčku olejové nádrže ulpí písek či prach, může dojít k nepravděpodobné cirkulaci oleje či opotřebení dílů motoru s následnými závadami.

(1) Motor přidržte ve vodorovné poloze a sundejte víčko olejové nádrže.

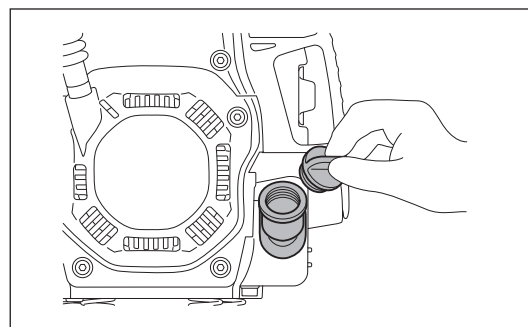

(2) Doplňte olej až po značku horní meze.
Při plnění použijte olejničku.

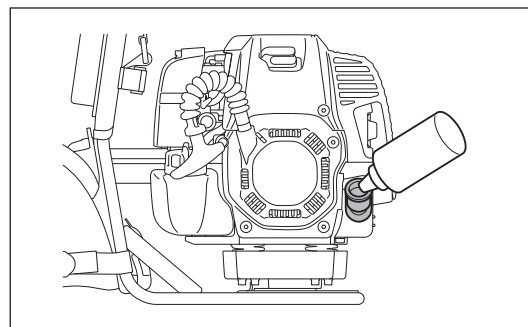

(3) Víčko olejové nádrže pevně dotáhněte. Nedostatečné dotažení může způsobit únik oleje.

POZNÁMKA:

- Nevyměňujte olej s motorem v nakloněné poloze.
- Při plnění nakloněného motoru olejem dojde k přeplnění a znečištění oleje nebo se objeví výstup bílého kouře z výfuku.

Po doplnění oleje

- Veškerý rozlitý olej okamžitě setřete hadrem.

DOPLŇOVÁNÍ PALIVA

Manipulace s palivem

S palivem je nutné zacházet s maximální opatrností. Palivo může obsahovat látky podobné rozpouštědlům. Palivo je nutné doplňovat v dostatečně větrané místnosti nebo venku. Výpary paliva nikdy nevděchujte a palivo ukládejte stranou. Opakovaný nebo delší kontakt s palivem vysušuje pokožku a může způsobit kožní onemocnění nebo alergii. Jestliže palivo vnikne do očí, vypláchněte je čistou vodou. Pokud zůstanou oči podrážděné, obraťte se na lékaře.

Skladovatelnost paliva

Palivo je třeba spotřebovat během 4 týdnů, a to i v případě jeho skladování ve speciální nádobě v dobře větraném stinném prostoru. Jinak se může palivo znehodnotit během jednoho dne.

SKLADOVÁNÍ ZAŘÍZENÍ A DOPLŇOVACÍ NÁDOBA

- Zařízení i doplňovací nádobu uchovávejte na chladném místě mimo dosah přímého slunečního záření.
- Benzín nikdy neuchovávejte v automobilu.

Palivo

Tento motor je čtyřtákní jednotkou. Ujistěte se, zda používáte automobilový 87oktanový benzín nebo palivo s vyšším oktanovým číslem ($(R+M)/2$). Palivo nesmí obsahovat více než 10% etanolu (E-10).

Poznámky k palivu

- Nikdy nepoužívejte směs benzínu s motorovým olejem. V opačném případě dojde k nadměrnému usazování karbonu či mechanickým závadám.
- Při používání opotřebovaného oleje dochází k nesprávnému startování.

Doplňování paliva

⚠ VAROVÁNÍ:

- **Před doplňováním paliva vypněte motor, nepřibližujte se k otevřenému ohni a nekuřte.**

- Mírným povelím víčka palivové nádrže (1) uvolněte tlak v nádrži.
- Odšroubujte uzávěr nádrže a doplňte palivo. **NEDOPLŇUJTE** palivo nad horní mez (3).
- Víčko palivové nádrže zvenku důkladně otřete, aby se do ní nedostaly nečistoty.
- Po doplnění paliva pevně dotáhněte víčko nádrže.

POZNÁMKA:

- Zjistíte-li na víčku nádrže nějaké vady či poškození, vyměňte jej.
- Víčko palivové nádrže se časem opotřebí. Jednou za dva až tři roky ho vyměňte.
- Palivo **NELIJTE** do plnicího otvoru oleje.

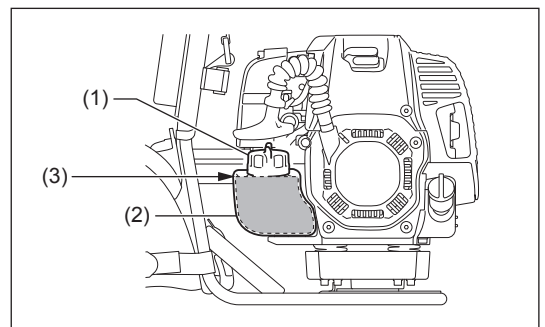

SPRÁVNÉ ZACHÁZENÍ SE ZAŘÍZENÍM

⚠ VAROVÁNÍ:

- Ztráta plné kontroly nad zařízením může vést až k vážným zraněním či SMRTI.

Přípevnění zádového postroje

Zádový postroj si upravte tak, aby se stroj během provozu pohodlně nosil.

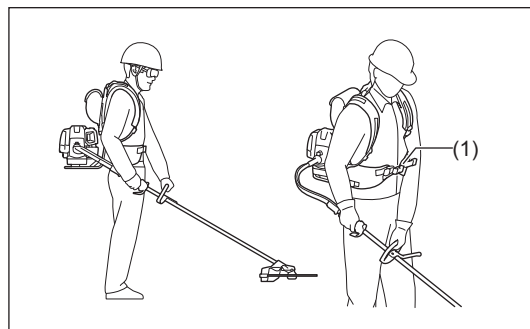

1. Postroj si navlékněte na záda a zapněte přezku (1).
Chcete-li opasek utáhnout, zatáhněte za jeho konec (A).
Chcete-li opasek povolit, konec přezky (2) zvedněte (B).

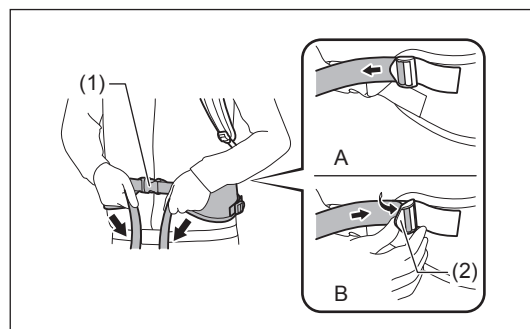

2. Ramenní popruh (3) si nastavte na takovou délku, aby byla práce pohodlná.
Chcete-li popruh utáhnout, zatáhněte za jeho konec.
Chcete-li popruh povolit, konec přezky (4) zvedněte.

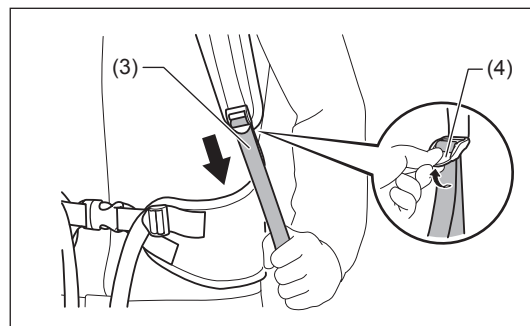

3. Upravte stabilizační popruh ramene a pás (5, 6). Chcete-li popruh utáhnout, zatáhněte za jeho konec. Chcete-li popruh povolit, konec přezky zvedněte.

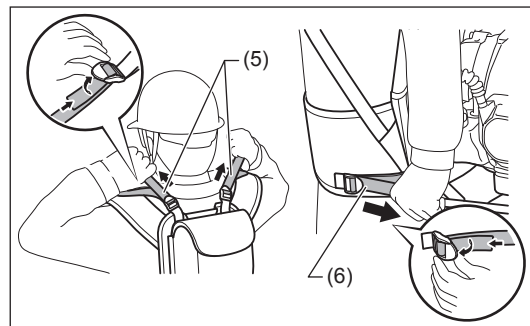

4. Přebývající popruhy stočte a stáhněte suchým zipem.

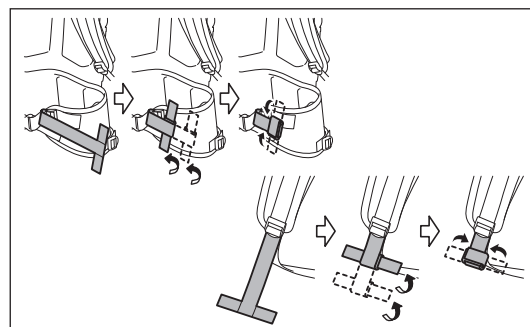

Odpojení zařízení

- Chcete-li stroj z postroje uvolnit, stiskněte obě strany přezky (1) a postroj sundejte. Počítejte si velmi opatrně, abyste během této doby nad zařízením neztratili kontrolu. Nedovolte, aby se zařízení odrazilo směrem k vám či jakékoli osobě v pracovním prostoru.

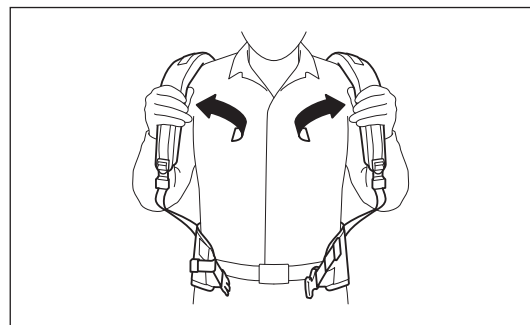
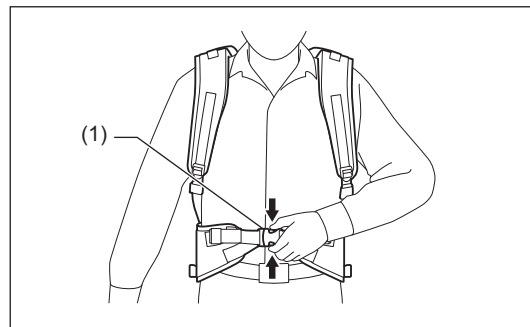

SPUŠTĚNÍ A ZASTAVENÍ MOTORU

Dodržujte příslušné předpisy bezpečnosti práce!

STARTOVÁNÍ

Přesuňte se alespoň 3 m od místa doplňování paliva. Jednotku položte na zem a dejte pozor, aby se vyžínací nástroj nedostal do kontaktu s terénem ani s žádným jiným předmětem.

A: Studený start

- 1) Stroj položte na rovnou plochu.
- 2) Přepínač I-O (1) nastavte do polohy PROVOZ (2).

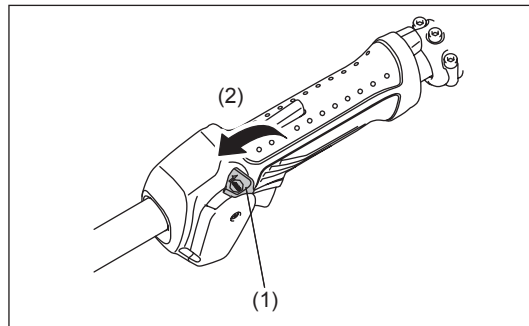

- 3) Páčka sytiče
Páčkou sytiče zavřete klapku.

Otevření sytiče:

- Zcela zavřít v chladném počasí nebo pokud je motor studený.
- Naplno či napůl otevřít, jestliže je motor trochu zahřátý, například při opakovaném startování po přerušení rozehvívání.



- 4) Nastříkovač
Opakovaným stlačováním nastříkovače (3) do něj dopravte palivo. (Obvykle postačí 7 až 10 stisknutí.)
Při přílišném stlačování nastříkovače se přebytek benzínu vrátí do palivové nádrže.

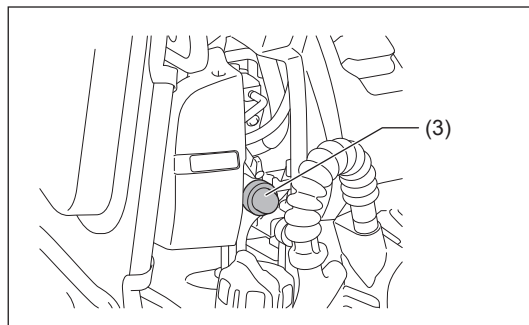

5) Lankový startér

Zajistěte si stabilní postoj.

Jednotku uchopte levou rukou a pevně ji přitiskněte k zemi.

⚠ UPOZORNĚNÍ:

- Nestůjte a neklečte na vedení ovládání plynu. Mohli byste zatáhnout za vnitřní lanko a vyžínací nástroj by se tak mohl nechtěně uvést do pohybu. Nepřidávejte plyn.

Lehce zatáhněte za madlo startéru, až ucítíte určitý odpor. Potom madlo startéru vraťte zpět a silně zatáhněte.

Lanko nikdy nevytahujte na celou délku. Po zatažení nikdy nepouštějte madlo startéru ihned z ruky. Přidržte ho, až se vrátí do původní polohy.

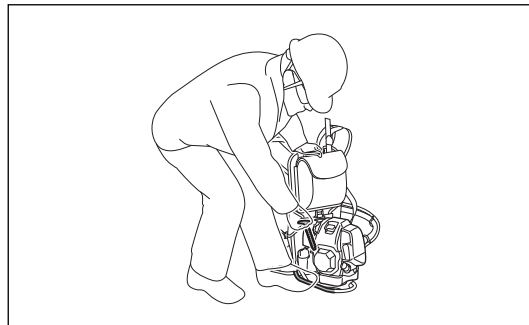

6) Páčka sytiče

Jakmile se motor spustí, nastavte páčku sytiče do polohy OTEVŘENO.

- Klapku otvírejte páčkou sytiče postupně a zároveň sledujte činnost motoru. Nakonec páčkou sytiče klapku zcela otevřete.
- Za chladného počasí nebo pokud je motor studený, páčku sytiče nikdy náhle neotvírejte. Jinak se motor může zastavit.

7) Zahřátí motoru

Motor nechte 2 až 3 minuty zahřát.

UPOZORNĚNÍ:

- **Za páčku plynu zbytečně netahejte, pokud není motor v chodu.** Mohlo by dojít k průniku paliva do vzduchového filtru. Jestliže k tomu dojde, uniklé palivo vytřete. Otevřete také kryt vzduchového filtru a vyčistěte filtrační prvek a desku vzduchového filtru.



POZNÁMKA:

- Pokud není motor v chodu, za páčku plynu zbytečně netahejte. Mohlo by tím dojít k přesycení motoru palivem a obtížím se startováním motoru.
- V případě přesycení motoru palivem vyjměte zapalovací svíčku a pomalým taháním za madlo startéru přebytek paliva odstraňte. Osušte také elektrody zapalovací svíčky.
- Jestliže motor naskočí a zastaví se nebo se zastaví krátce po nastartování, vraťte páčku sytiče do polohy OTEVŘENO a několikerým opětovným zatažením za madlo startéru nastartujte motor.
- Zůstane-li páčka sytiče ponechána v poloze ZAVŘENO a opakovaně jste zatáhli za startovací madlo, nasaje se přílišné množství paliva a startování motoru bude obtížné.
- Ve fázi rozehrívání nevytáčejte motor zbytečně do vysokých otáček.

B: Teplý start

- 1) Páčku sytiče ponechte naplno otevřenou.
- 2) Opakovaně stiskněte nastříkovač.
- 3) Páčku plynu ponechte v poloze volnoběh.
- 4) Silně zatáhněte za madlo startéru.

Motor lze restartovat i během přenášení stroje na zádech.

⚠ UPOZORNĚNÍ:

- Ujistěte se, že se vyžínací nástroj při restartování ničeho nedotýká.
- Při restartování netahejte za páčku plynu. Jinak se může vyžínací nástroj začít otáčet.

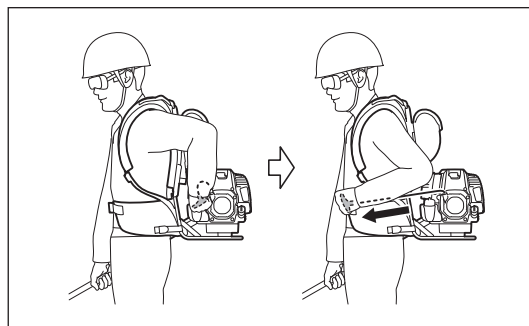

Držadlo uchopte pravou rukou a silně zatáhněte za madlo startéru.

VYPNUTÍ MOTORU

- 1) Zcela uvolněte páčku plynu (2) a po snížení otáček motoru nastavte přepínač I-O (1) do polohy STOP – motor se zastaví.
- 2) Po vypnutí motoru se bude vyžínací nástroj ještě chvíli otáčet. Počkejte, až se zcela zastaví.

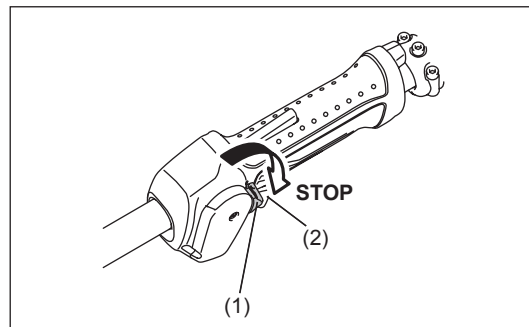

SEŘÍZENÍ VOLNOBĚŽNÝCH OTÁČEK

V případě nutnosti seřídte otáčky volnoběhu seřizovacím šroubem karburátoru.

KONTROLA VOLNOBĚŽNÝCH OTÁČEK

- Volnoběžné otáčky nastavte na 3 000 min⁻¹.
V případě nutnosti změny volnoběžných otáček proveďte nastavení křížovým šroubovákem a seřizovacím šroubem (je vyobrazen po pravé straně).
- Chcete-li otáčky volnoběhu zvýšit, otáčejte seřizovacím šroubem ve směru hodinových ručiček.
Budete-li chtít otáčky volnoběhu snížit, otáčejte seřizovacím šroubem proti směru hodinových ručiček.
- Karburátor je seřizen z výroby. Po několika použití je nutno volnoběžné otáčky seřídit.

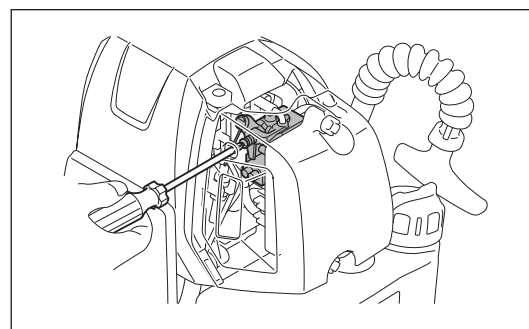

PREVENCE ZAMRZÁNÍ KARBURÁTORU

⚠ UPOZORNĚNÍ:

- Jestliže je teplota okolí vyšší než 10°C, nezapomeňte záklopku vrátit do normální polohy (symbol slunce). Jinak může dojít k poškození motoru přehřátím.

Pokud je teplota okolí nízká a s vysokou vlhkostí, může dojít k namrznání vodních par uvnitř karburátoru a motor bude pracovat nepravidelně (zamrznání karburátoru). V případě nutnosti změňte nastavení záklopky následujícím způsobem.

1. Vyjměte šroub (1).
2. Změňte nasměrování záklopky (2) následujícím způsobem:
 - Teplota okolí je vyšší než 10°C: Nastavte záklopku do normální polohy (symbol slunce).
 - Teplota okolí je rovna či nižší než 10°C: Nastavte záklopku do protinámrazové polohy (symbol vločky).
3. Dotáhněte šroub.

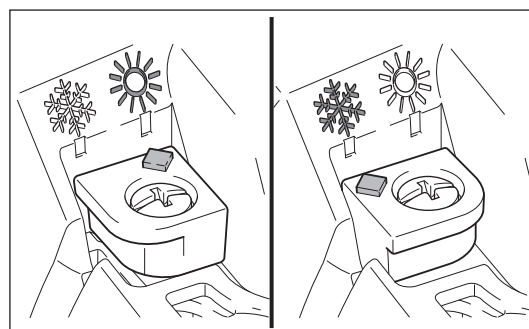
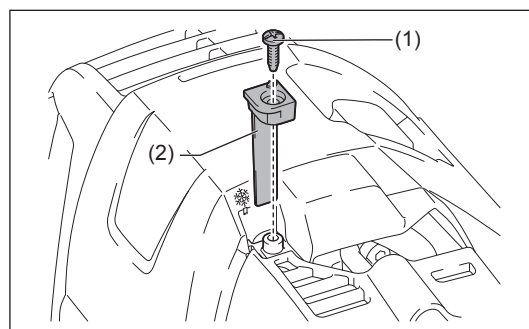

BROUŠENÍ VYŽÍNACÍHO NÁSTROJE

⚠ UPOZORNĚNÍ:

- Zobrazené vyžínací nástroje nejsou určeny k broušení. Při ručním broušení bude docházet k nevyváženostem vyžínacího nástroje s následnými vibracemi a poškozením zařízení.

POZNÁMKA:

- Životnost nože lze prodloužit jeho jedním otočením do doby, než se otupí obě strany.

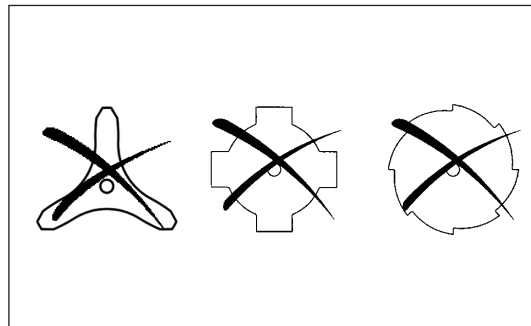

STRUNOVÁ HLAVA

Strunová hlava je vyžínací dvoustrunná hlava s mechanismem posouvání struny klepnutím o zem.

Strunová žací hlava je opatřena mechanismem posouvání struny klepnutím hlavy o zem.

Provoz

- Zvyšte otáčky strunové hlavy na přibližně 6 000 min⁻¹. Strunovou hlavou zlehka klepněte o zem.
- Nejeffektivnější vyžínací oblast je naznačena šrafováním.
- Pokud se nylonová struna nevysune, převiňte či vyměňte nylonovou strunu podle postupu popsaneho v části „Výměna nylonové struny“.



Výměna nylonové struny (hlava s mechanismem posouvání klepnutím)

⚠ VAROVÁNÍ:

- Ujistěte se, zda je kryt strunové hlavy správně upevněn v plášti tak, jak je popsáno níže. Jestliže kryt správně nezajistíte, může se strunová hlava rozlétnout a způsobit vážné zranění.

1. Stiskněte západky (1) v plášti (2) směrem dovnitř a zvednutím sejměte kryt (3).

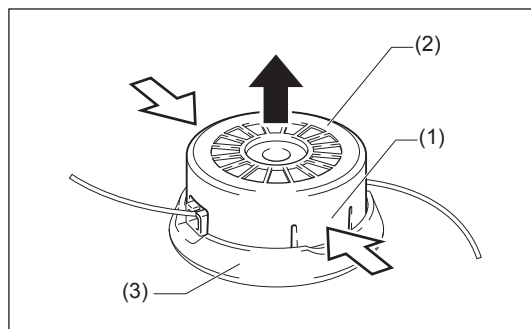

2. Nylonovou strunu protáhněte očkem. A z krytu vyndejte cívku (4). Zbývající nylonovou strunu zlikvidujte.

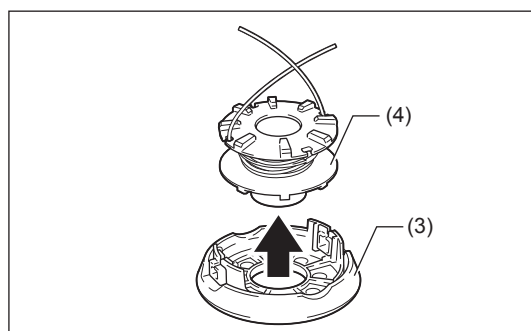

3. Střed nové nylonové struny zahákněte do výřezu (5) uprostřed cívky mezi 2 kanálky.

Jedna strana struny by měla být asi o 80 mm delší než druhá.

Oba konce struny pevně navíňte na cívku do vodicích kanálků ve směru vyznačeném na cívce šipkou.

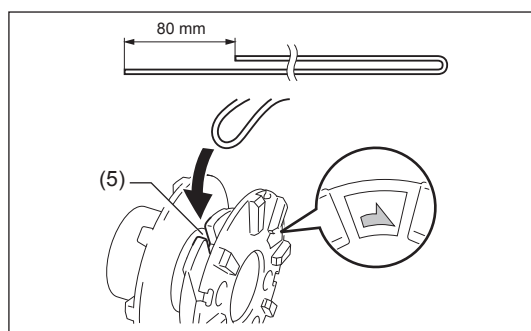

4. Naviňte struny kompletně kromě zhruba 100 mm a konce dočasně zahákněte přes výřezy (6).

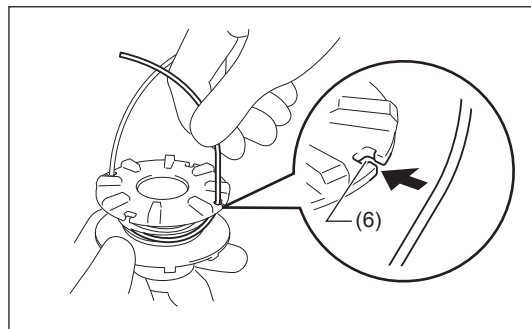

5. Cívku namontujte do krytu tak, aby se zajišťovací výřezy kryly s očky (7). Odhákněte konce struny z jejich dočasných poloh a protáhněte je očky.

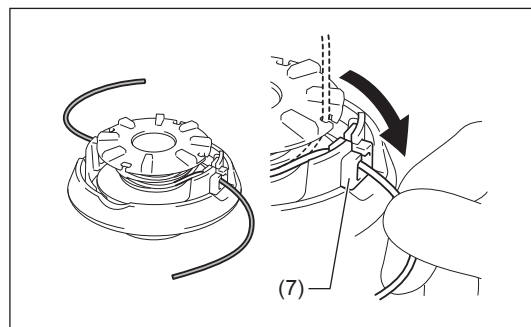

6. Čtvercové výřezy (8) na krytu srovnajte s očky (7). Potom kryt pevně natlačte do pláště, aby byl zajištěn. Ujistěte se, že se západky (1) v krytu zcela rozevřely.

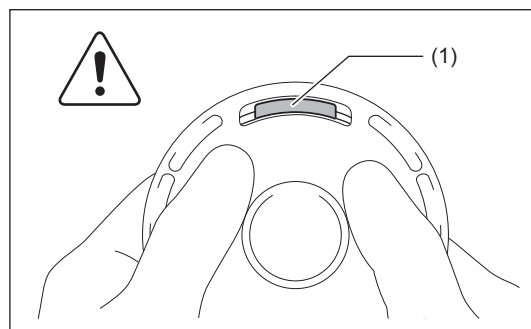
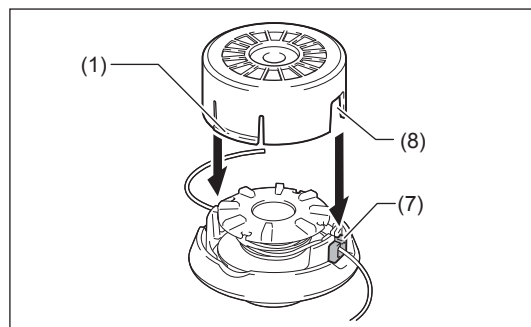

SERVISNÍ POKYNY

⚠ UPOZORNĚNÍ:

- Před prováděním jakýchkoli prací na zařízení vždy vypněte motor a odpojte konektor zapalovací svíčky (viz odstavec „kontrola zapalovací svíčky“).
Vždy noste ochranné rukavice!

K zajištění dlouhé životnosti a zamezení poškození zařízení pravidelně provádějte následující údržbu.

Každodenní kontrola a údržba

- Před zahájením provozu zkontrolujte, zda nemá zařízení povolené šrouby a zda nechybí nějaké části. Zvláštní pozornost věnujte dotažení kovového nože či strunové žací hlavy.
- Před zahájením provozu vždy zkontrolujte, zda nejsou ucpané chladicí vzduchové kanály a žebra válce.
V případě nutnosti tato místa vyčistěte.
- Následující práce provádějte denně po skončení práce:
 - Očistěte vnější části zařízení a zkontrolujte, zda nedošlo k poškození.
 - Vyčistěte vzduchový filtr. Při práci v mimořádně prašném prostředí filtr vyčistěte i několikrát za den.
 - Zkontrolujte, zda nejsou nůž či strunová hlava poškozeny a ujistěte se, zda jsou pevně namontovány.
 - Zkontrolujte, zda je mezi volnoběžnými otáčkami a otáčkami sepnutí spojky dostatečný rozdíl, aby bylo zajištěno, že se ve volnoběžných otáčkách motoru nebude vyžínací nástroj pohybovat (v případě nutnosti volnoběžné otáčky omezte).
Bude-li se za volnoběhu nástroj nadále otáčet, obraťte se na nejbližšího zástupce autorizovaného servisu.
- Zkontrolujte funkci přepínače I-O, odjišťovací páčky a páčky plynu.

VÝMĚNA MOTOROVÉHO OLEJE

Opatřebený motorový olej zkracuje životnost motoru. Olej a jeho hladinu nezapomínejte pravidelně kontrolovat.



VAROVÁNÍ: Po vypnutí motoru je motor i olej horký. Počkejte dostatečně dlouhou dobu a nechte motor s olejem vychladnout. V opačném případě si můžete způsobit popáleniny.

POZNÁMKA:

- Pokud hladina oleje přesáhne horní mez, může dojít k jeho znečištění či spalování doprovázeného bílým kouřem. Po vypnutí motoru chvíli vyčkejte, až motorový olej steče zpět do olejové nádrže, aby byl odečet hladiny oleje správný.

Interval výměny: Po prvních 20 provozních hodinách a dále po každých 50 provozních hodinách.
Doporučený olej: SAE10W-30 dle klasifikace API, třída SF či vyšší (automobilový olej pro 4-taktní motory)

Při výměně oleje postupujte následovně.

- 1) Ujistěte se, že je víčko palivové nádrže pevně utaženo.
- 2) Pod vypouštěcí otvor umístěte velkou nádobu (mísu atd.).
- 3) Vyšroubujte vypouštěcí šroub (1), sundejte víčko olejové nádrže (2) a vypouštěcím otvorem (3) vypusťte olej.
Přitom dávejte pozor, abyste neztratili těsnění vypouštěcího šroubu (4) a abyste neznečistili žádné vyjmuté díly.
- 4) Po vypuštění veškerého oleje nasadte na vypouštěcí šroub těsnění a pevně ho dotáhněte, aby se nepovolil a nedošlo k úniku oleje.
[Utahovací moment: 5 N·m]
* Kusem tkaniny důkladně setřete veškerý olej, který ulpěl na šroubu a zařízení.

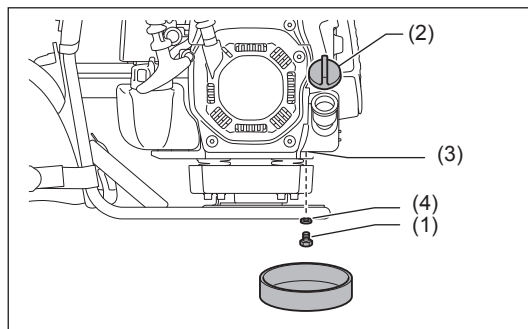

Alternativní metoda vypuštění oleje

Sejměte víčko olejové nádrže, nakloňte zařízení směrem k otvoru olejového filtru a vypusťte olej.
Olej shromážděte do nádoby.

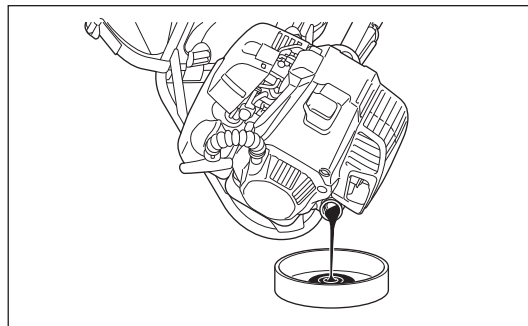

- 5) Motor ustavte do vodorovné polohy a postupně ho plňte novým olejem až po značku horní meze.
- 6) Po naplnění pevně dotáhněte víčko olejové nádrže, aby se nepovolilo a nezpůsobilo netěsnosti.
Nedostatečně dotažené víčko olejové nádrže může způsobit únik oleje.

INFORMACE K OLEJI

- Vyměněný olej nikdy nevylévejte do domácího odpadu, nevylévejte jej na zem ani do kanalizace. Likvidace oleje se řídí zákonem. Při likvidaci vždy dodržujte příslušné zákony a směrnice. V případě jakýchkoli pochybností se obraťte na zástupce autorizovaného servisu.
- Olej ztrácí kvalitu i přesto, že není používán. Prohlídku a výměnu oleje provádějte pravidelně (olej vyměňujte každých 6 měsíců).

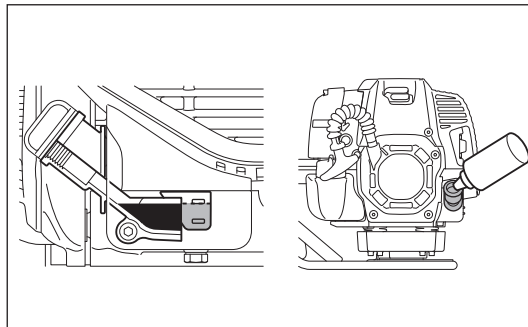

ČIŠTĚNÍ VZDUCHOVÉHO FILTRU



VAROVÁNÍ: Vypněte motor, nepřibližujte se k otevřenému ohni a nekuřte.

Interval čištění a kontroly: denně (po každých 10 hodinách provozu)

- Páčku sytiče přesuňte ke straně plně zavřeného stavu a karburátor chraňte před prachem a nečistotami.

Demontáž krytu vzduchového filtru

- Povolte dva upevňovací šrouby (1).
- Stiskněte a sundejte kryt vzduchového filtru (2).

Filtrační prvek

- Vyměňte prvky (3, 4) a vyklepejte z nich nečistoty.
- V případě silného znečištění:
 - 1) Vyměňte filtrační prvek (pěnovku) (3), ponořte ho do teplé vody nebo do neutrálního čistícího prostředku rozpustného ve vodě a pak ho důkladně vysušte. Během praní filtrační prvek nemačkejte ani nedrhňte.
 - 2) Filtrační prvek (papírový) (4) vyčistěte jemným vyklepáním. Jestliže můžete použít vzduchovou pistoli, profoukněte stlačeným vzduchem vnitřek prvku (papírového). Papírový filtrační prvek neperte.
- Před zpětnou montáží filtračního prvku (pěnovka) se ujistěte, zda je zcela suchý. Při nedostatečném vysušení filtru (pěnovky) může docházet k obtížím při startování.
- Hadrem setřete olej kolem krytu vzduchového filtru a oddělovací desky (5).

Nasazení krytu vzduchového filtru

- Nasadte filtrační prvek (pěnovku) a filtr (papírový). Filtrační prvek (pěnovku) zasuňte zcela do krytu vzduchového filtru.
- Kryt vzduchového filtru dotáhněte dvěma upevňovacími šrouby.

UPOZORNĚNÍ:

- Při značném zanesení prachem čistěte filtrační prvky několikrát denně. Znečištěné filtrační prvky snižují výkon motoru a způsobují potíže při startování motoru.
- Z filtračních prvků odstraňte olej. Budete-li pokračovat v provozu s filtračními prvky nevyčištěnými od oleje, olej se může ze vzduchového filtru uvolnit a způsobit znečištění životního prostředí.
- Filtrační prvky nepokládejte na zem nebo na znečištěná místa. Mohly by na nich ulpět nečistoty nebo prach a mohlo by dojít k poškození motoru.
- K čištění filtračních prvků nikdy nepoužívejte palivo. Palivo může filtrační prvky poškodit.

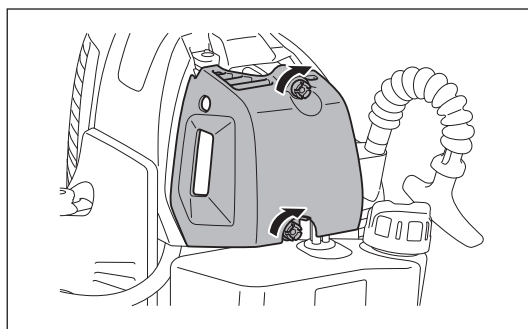
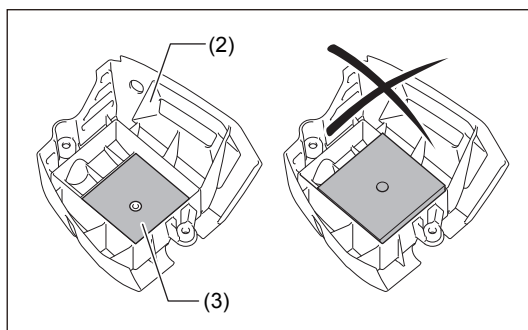
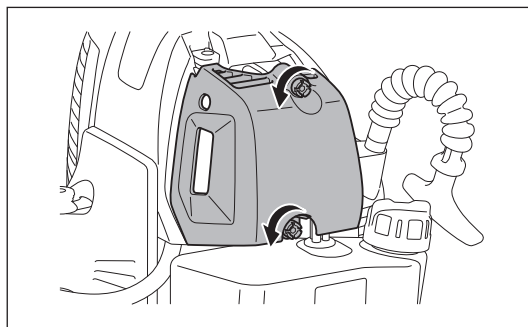
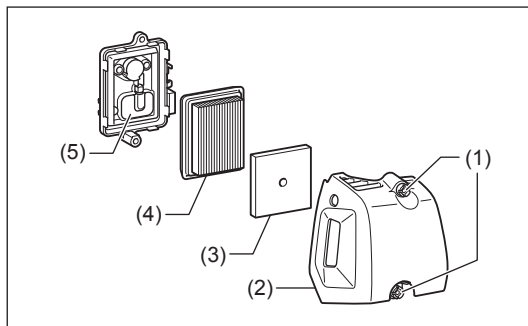

KONTROLA ZAPALOVACÍ SVÍČKY

- K demontáži i montáži zapalovací svíčky používejte pouze dodaný univerzální klíč.
- Vzdálenost elektrod zapalovací svíčky musí být 0,7 – 0,8 mm. Jestliže je vzdálenost příliš velká nebo příliš malá, upravte ji. Jestliže je zapalovací svíčka ucpaná nebo znečištěná, důkladně ji vyčistěte nebo vyměňte.
Po provedení kontroly nasadte podle obrázku správně konektor zapalovací svíčky.

⚠ UPOZORNĚNÍ:

- Nikdy se nedotýkejte konektoru zapalovací svíčky, jestliže motor běží (nebezpečí úrazu vysokým elektrickým napětím).

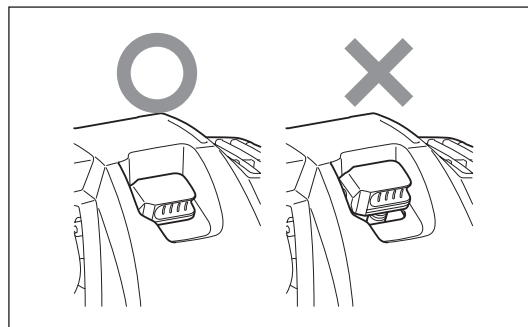
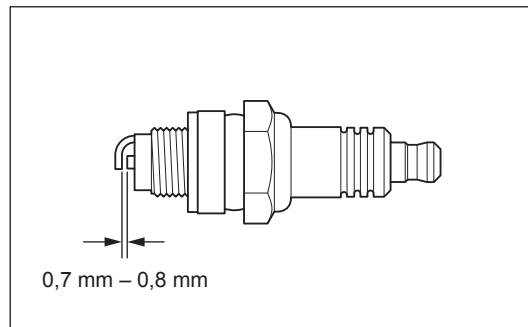

DOPLŇOVÁNÍ MAZIVA DO PŘEVODOVKY

- Mazivo (Shell Alvania 2 nebo ekvivalent) doplňujte do převodovky (1) mazacím otvorem (2) každých 25 hodin. (Originální mazivo DOLMAR zakoupíte u prodejce DOLMAR.)

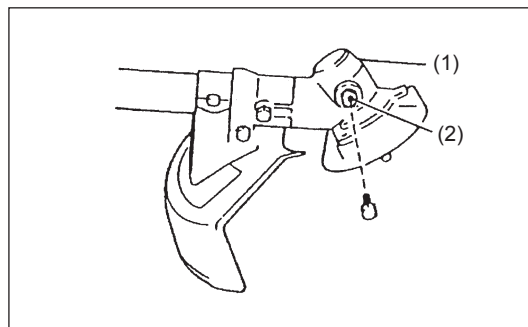

DOPLŇOVÁNÍ MAZIVA DO FLEXIBILNÍ TRUBICE

1. Postupujte podle pokynů v odstavci „MONTÁŽ FLEXIBILNÍ TRUBICE“ v opačném pořadí - sundejte svorky (3 kusy) a odpojte ovládací kabely (2 kusy) a ovládací lanko.

POZNÁMKA:

- K otevření konektoru použijte plochý šroubovák apod.

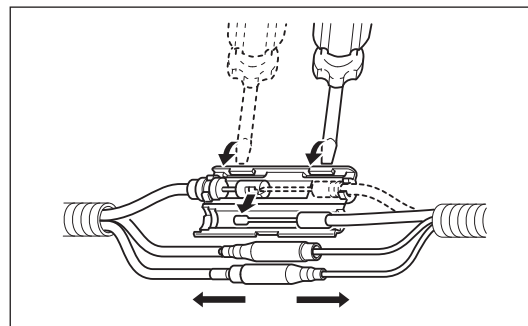

2. Flexibilní trubici vytáhněte z pouzdra spojky a z rovné trubice. Chcete-li odpojit flexibilní trubici od pouzdra spojky, knoflík vytáhněte a trubici vysuňte. Chcete-li odpojit flexibilní trubici od rovné trubice, vyjměte šroub a trubici vysuňte.
3. Vnitřní hřídel (1) vytáhněte z flexibilní vložky (2) a každých 25 hodin ji namažte (mazivo Shell Alvania 2 nebo ekvivalent) (3). (Originální mazivo DOLMAR zakoupíte u prodejce DOLMAR.)
4. Podle pokynů odstavce „MONTÁŽ FLEXIBILNÍ TRUBICE“ znovu sestavte flexibilní trubici, ovládací lanko, ovládací kabely (2 kusy) a svorky (3 kusy).

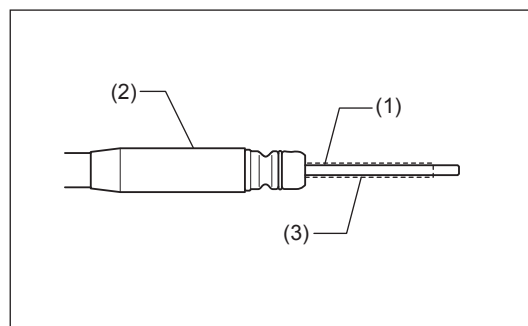

UPOZORNĚNÍ:

- Pokud nebude vnitřní hřídel opatřena mazivem, může prasknout.
- Abyste prodloužili životnost součástí, každý konec flexibilní trubice nasadte na opačnou stranu, tzn. předchozí stranu s motorem na stranu s ovládací páčkou.

ČIŠTĚNÍ PALIVOVÉHO FILTRU

VAROVÁNÍ: PŘÍSNÝ ZÁKAZ POUŽÍVÁNÍ HOŘLAVIN

Interval čištění a kontroly: Měsíčně (po každých 50 hodinách provozu)

Sací hlava v palivové nádrži

Palivový filtr (1) pravidelně kontrolujte. Při kontrole palivového filtru postupujte podle následujících pokynů:

1. Sundejte uzávěr palivové nádrže a vylitím paliva ji vyprázdněte. Zkontrolujte vnitřek nádrže, zda se tam nenachází cizí látky. Pokud ano, odstraňte je.
2. Otvorem v nádrži vytáhněte pomocí drátěného háčku sací hlavu.
3. Pokud je povrch palivového filtru lehce zanesený, vyčistěte ho. Lehce s ním zatřete a ponořte do paliva. Aby nedošlo k poškození, nemačkejte ho ani nedrhňte. Palivo použité k čištění musí být zlikvidováno podle pokynů stanovených směrnice ve vaší zemi. Pokud je palivový filtr ztvrdlý nebo hodně ucpaný, vyměňte ho.
4. Po kontrole, vyčištění či výměně vložte palivový filtr do palivové hadičky (3) a upevněte ho hadicovou objímkou (2). Palivový filtr zcela zatlačte do dolní části palivové nádrže.

Zanesený nebo poškozený palivový filtr může způsobit nedostatečný přívod paliva a snížení výkonu motoru. Palivový filtr vyměňte alespoň jednou za čtvrt roku, abyste zajistili dostatečný přívod paliva do karburátoru.

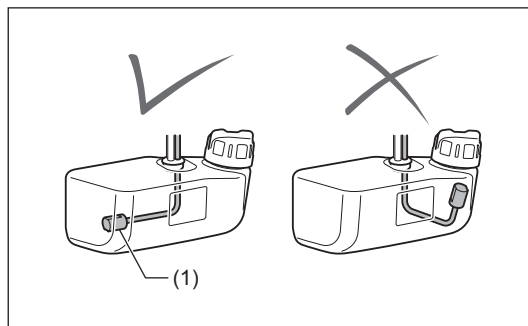
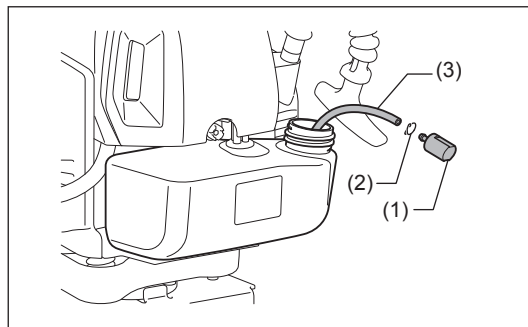

VÝMĚNA PALIVOVÉ HADIČKY

UPOZORNĚNÍ: PŘÍSNÝ ZÁKAZ POUŽÍVÁNÍ HOŘLAVIN

Interval čištění a kontroly: Denně (po každých 10 hodinách provozu)

Výměna: Jednou za rok (po každých 200 hodinách provozu)

Palivovou hadičku (1) vyměňujte každý rok, bez ohledu na pracovní využití. Únik paliva může vyvolat požár.

Zjistíte-li během kontroly nějakou netěsnost palivové hadičky, okamžitě ji vyměňte.

KONTROLA ŠROUBŮ A MATIC

- Dotáhněte povolené šrouby, matice atd.
- Zkontrolujte těsnost víčka palivové i olejové nádrže. Zkontrolujte, zda neuniká palivo či olej.
- K zajištění bezpečného provozu vyměňte poškozené díly za nové.

ČIŠTĚNÍ DÍLŮ

- Motor vždy udržujte v čistotě – otírejte jej hadrem.
- Žebra válce udržujte bez prachu a nečistot. Prach či nečistoty na žebrech mohou způsobit zadření pístu.

VÝMĚNA TĚSNĚNÍ

Při demontáži motoru vyměňte těsnění a ucpávky.

Veškeré jiné než v této příručce obsažené a popsané práce spojené s údržbou či seřizováním mohou provádět pouze zástupci autorizovaných servisů.

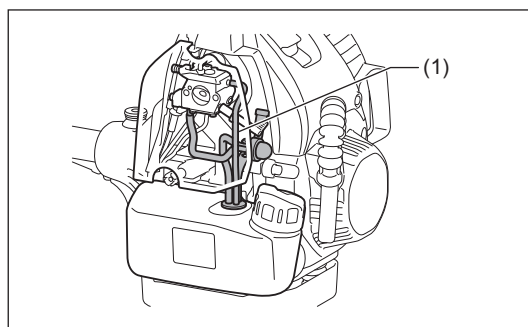

SKLADOVÁNÍ



VAROVÁNÍ: Po vypnutí zůstává motor horký. Při vypouštění paliva nechte motor po vypnutí dostatečně dlouho vychladnout. V opačném případě můžete způsobit popáleniny nebo vznik požáru.



NEBEZPEČÍ: Nebude-li zařízení delší dobu používáno, vypusťte z palivové nádrže a karburátoru palivo a zařízení uložte na suchém a čistém místě.

- Z palivové nádrže a karburátoru vypusťte palivo podle následujícího postupu:
 - 1) Sundejte víčko palivové nádrže a palivo zcela vypusťte. Jestliže v palivové nádrži zůstala nějaká cizorodá hmota, důkladně ji odstraňte.
 - 2) Plnicím otvorem vytáhněte pomocí drátku palivový filtr.
 - 3) Stlačováním vypusťte z nastřikovače palivo a vypusťte i palivo vracející se do palivové nádrže.
 - 4) Do palivové nádrže vraťte filtr a její víčko pevně dotáhněte.
 - 5) Potom spusťte motor a nechte ho běžet, dokud se nezastaví.
- Vyměňte zapalovací svíčku a do otvoru svíčky kápněte několik kapek motorového oleje.
- Zlehka zatáhněte za držadlo startéru, aby se motorový olej nanesl do motoru, a pak namontujte zapalovací svíčku.
- Na kovový nůž namontujte kryt.
- Stroj ukládejte podobně jako na vyobrazení. Způsobu uložení věnujte zvláštní pozornost, aby nedošlo k pádu stroje. Pád zařízení by mohl způsobit zranění.
- Vypuštěné palivo uchovávejte ve speciální nádobě v dobře větraném stinném prostoru.

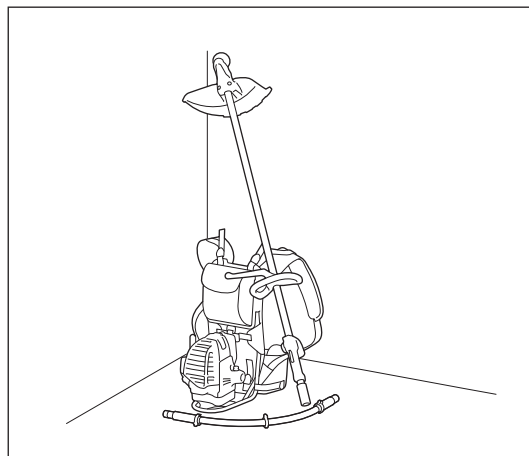

Upozornění k dlouhodobému skladování

- Při uvádění do provozu po dlouhodobé nečinnosti nezapomeňte vyměnit olej (viz str. 219). Nebude-li zařízení delší dobu používáno, olejová náplň se znehodnotí.

Provozní doba Položka		Před prací	Po doplnění paliva	Denně (10 h)	25 h	50 h	200 h	Před skla- dováním	Strana v textu
Motorový olej	Kontrola	○							210
	Proveďte výměnu					○*1			219
Dotažení dílů (šrouby, matice)	Kontrola	○							222
Palivová nádrž	Vyčištění/ kontrola	○							—
	Vypustit nádrž							○*3	223
Páčka plynu	Kontrola funkce		○						—
Přepínač STOP	Kontrola funkce		○						219
Vyžínací nástroj	Kontrola	○		○					209
Volnoběžné otáčky	Kontrola/ seřízení			○					216
Vzduchový filtr	Proveďte vyčištění			○					220
Zapalovací svíčka	Kontrola			○					221
Chladicí vzduchové kanály a žebra válce	Vyčištění/ kontrola			○					222
Palivová hadička	Kontrola			○					222
	Proveďte výměnu						◎*2		222
Mazivo převodovky	Doplnění				○				221
Flexibilní trubice	Namazat/ změnit směr instalace				○				221
Palivový filtr	Čištění/ výměna					○			222
Vúle ventilů (sací ventil a výfukový ventil)	Kontrola/ seřízení						◎*2		—
Karburátor	Vypustit nádrž							○*3	223

*1 První výměnu proveďte po 20 h provozu.

*2 Po 200 provozních hodinách požádejte o prohlídku autorizovaného servisního technika nebo servis.

*3 Po vyprázdnění palivové nádrže nechte motor běžet, aby se spotřebovalo palivo v karburátoru.

ODSTRAŇOVÁNÍ PROBLÉMŮ

Než požádáte o opravu, pokuste se problém sami odstranit. Zjistíte-li nějaké závady, zkontrolujte zařízení podle popisu v této příručce. Žádný díl nikdy nepozměňujte a nedemontujte v rozporu s uvedeným popisem. Opravy svěťte zástupcům autorizovaného servisu nebo místnímu obchodnímu zastoupení.

Nenormální stav	Pravděpodobná příčina (porucha)	Náprava
Motor nespouští.	Přepínač I-O je v poloze STOP.	Přepínač I-O nastavte do polohy PROVOZ.
	Nebyl použit nastřikovač.	Stiskněte ho 7 až 10 krát.
	Nízká rychlost tahání za startovací lanko.	Tahejte silněji.
	Nedostatek paliva.	Doplňte palivo.
	Ucpaný palivový filtr.	Proveďte vyčištění.
	Přehnutá palivová hadička.	Narovnejte ji.
	Znehodnocené palivo.	Znehodnocené palivo ztěžuje startování. Vyměňte palivo za nové. (Doporučený interval výměny: po 1 měsíci)
	Nadměrné nasávání paliva.	Nastavte páčku plynu ze středních otáček na vysoké a tahejte za madlo startéru, dokud motor nenaskočí. Po nastartování motoru se vyžínací nástroj začne otáčet. Na rotující nástroj dávejte velký pozor. Jestliže motor ani nyní nenaskočí, vymontujte zapalovací svíčku, osušte elektrody a svíčku namontujte zpět. Potom nastartujte určeným způsobem.
	Odpojený konektor svíčky.	Zajistěte důkladné připojení.
	Znečištěná zapalovací svíčka.	Vyčistěte ji.
	Nesprávná vzdálenost elektrod zapalovací svíčky.	Upravte vzdálenost elektrod.
	Jiná závada zapalovací svíčky.	Proveďte výměnu.
	Závada karburátoru.	Požádejte o kontrolu a údržbu.
Za startovací lanko nelze tahat.	Požádejte o kontrolu a údržbu.	
Závada v systému pohonu.	Požádejte o kontrolu a údržbu.	
Motor brzy zhasíná. Otáčky motoru se nezvyšují.	Nedostatečné zahřátí.	Zahřejte motor.
	Páčka sytiče je nastavena do polohy „ZAVŘENO“, i když je motor zahřátý.	Páčku nastavte do polohy „OTEVŘENO“.
	Ucpaný palivový filtr.	Vyčistěte ho.
	Znečištěný nebo ucpaný vzduchový filtr.	Vyčistěte ho.
	Závada karburátoru.	Požádejte o kontrolu a údržbu.
	Závada v systému pohonu.	Požádejte o kontrolu a údržbu.
Kovový nůž se neotáčí. ↓ Okamžitě vypněte motor.	Povolená utahovací matice kovového nože.	Pevně ji dotáhněte.
	Blokující posekaná hmota mezi kovovým nožem a ochranným krytem.	Cizí hmotu odstraňte.
	Závada v systému pohonu.	Požádejte o kontrolu a údržbu.
Hlavní jednotka nadměrně vibruje. ↓ Okamžitě vypněte motor.	Zlomený, ohnutý nebo opotřeбенý kovový nůž.	Kovový nůž vyměňte.
	Povolená utahovací matice kovového nože.	Pevně ji dotáhněte.
	Posunutá vypouklá část kovového nože a opěry unášeče kovového nože.	Zajistěte důkladné připojení.
	Závada v systému pohonu.	Požádejte o kontrolu a údržbu.
Kovový nůž se okamžitě nezastaví. ↓ Okamžitě vypněte motor.	Vysoké volnoběžné otáčky.	Proveďte seřízení.
	Odpojené lanko plynu.	Zajistěte důkladné připojení.
	Závada v systému pohonu.	Požádejte o kontrolu a údržbu.
Motor nelze vypnout. ↓ Spusťte motor, nechte ho běžet na volnoběh, a páčku sytiče přepněte do polohy „ZAVŘENO“.	Odpojený konektor.	Zajistěte důkladné připojení.
	Závada elektroinstalace.	Požádejte o kontrolu a údržbu.

Makita Jan-Baptist Vinkstraat 2, 3070, Belgium
Makita Corporation Anjo, Aichi, Japan