

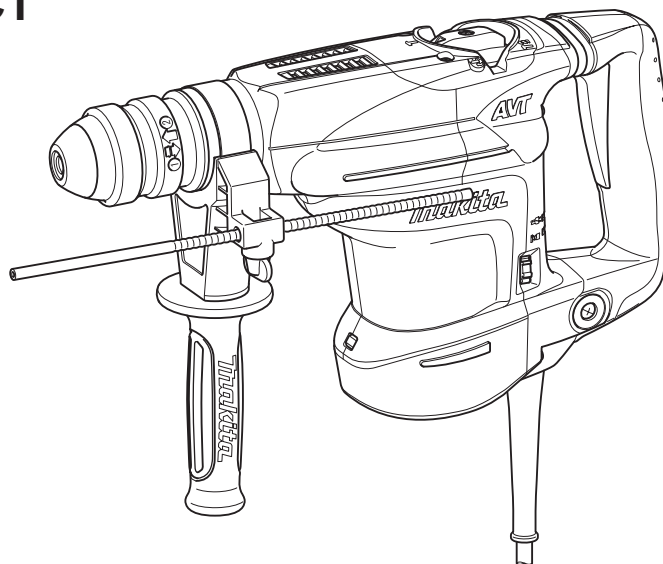

| | | |
|----|-------------------------|---------------------------|
| GB | Rotary Hammer | INSTRUCTION MANUAL |
| UA | Перфоратор | ІНСТРУКЦІЯ З ЕКСПЛУАТАЦІЇ |
| PL | Wiertarka udarowa | INSTRUKCJA OBSŁUGI |
| RO | Ciocan rotopercutor | MANUAL DE INSTRUCȚIUNI |
| DE | Bohrhammer | BEDIENUNGSANLEITUNG |
| HU | Fúrókalapács | HASZNÁLATI KÉZIKÖNYV |
| SK | Vrtacie kladivo | NÁVOD NA OBSLUHU |
| CZ | Vrtací a sekací kladivo | NÁVOD K OBSLUZE |

HR3200C
HR3210C
HR3210FCT

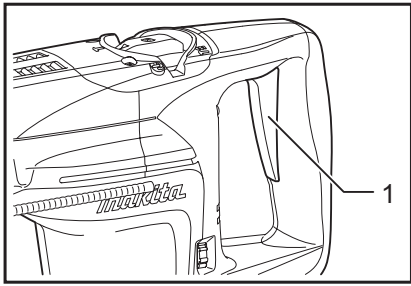



1 008537

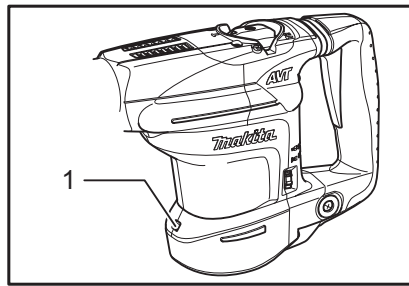

2 008549

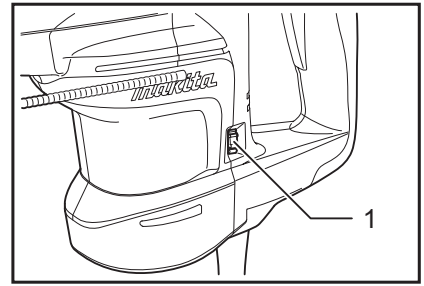

3 008538

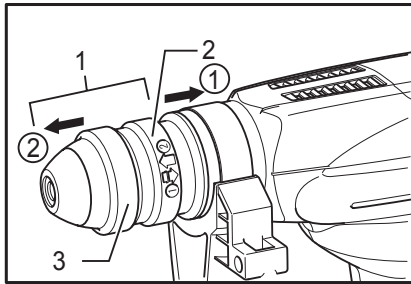

4 008608

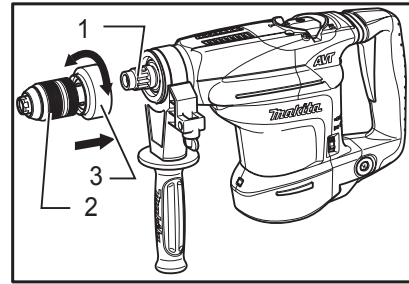

5 008552

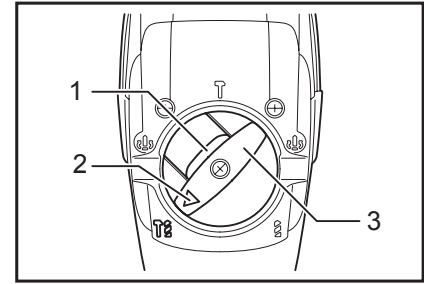

6 008540

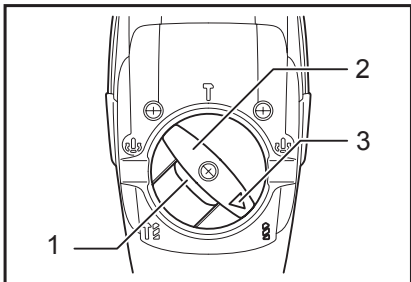

7 008600

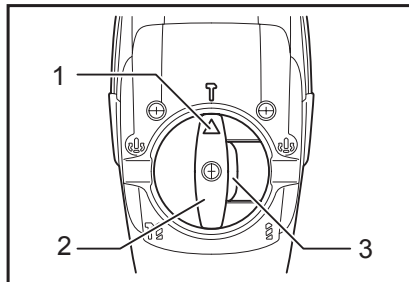

8 008539

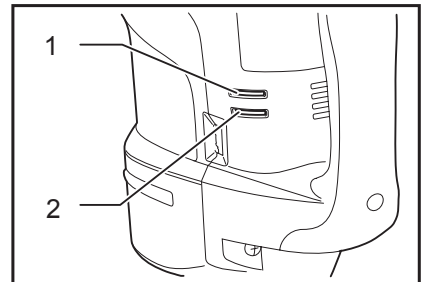

9 008541

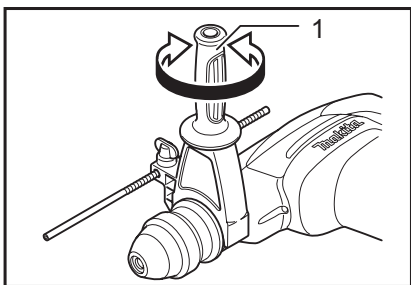

10 008542

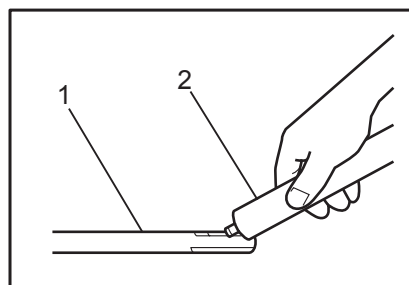

11 003150

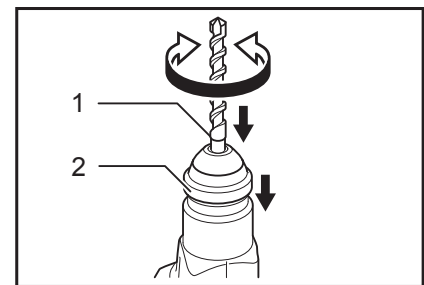

12 008543

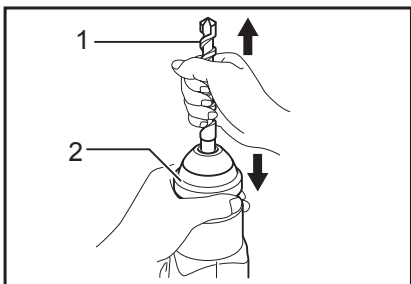

13 008544

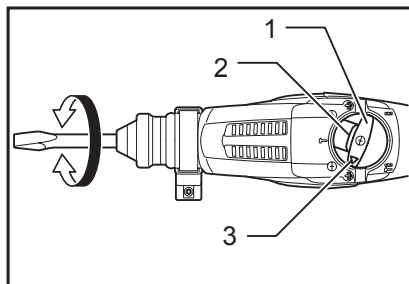

14 008545

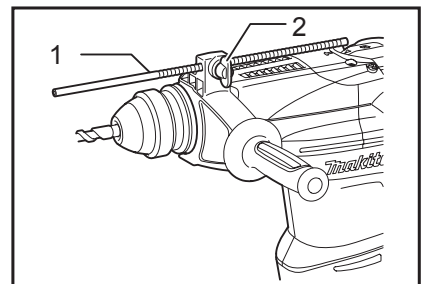

15 008546

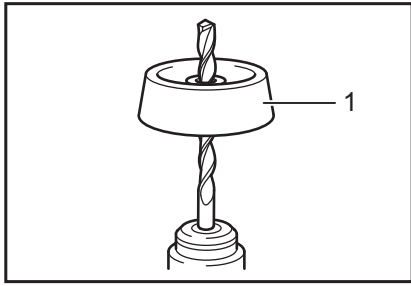

16 001300

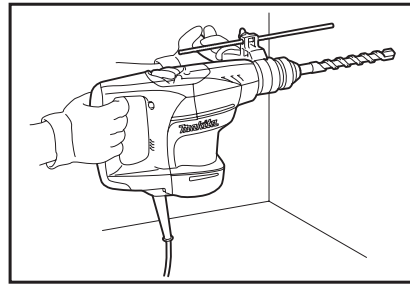

17 008547

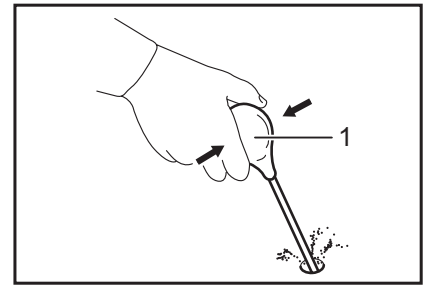

18 002449

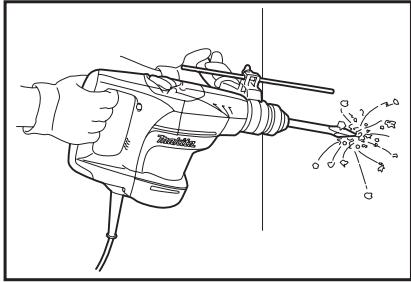

19 008548

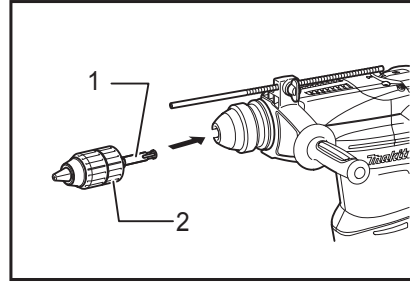

20 008551

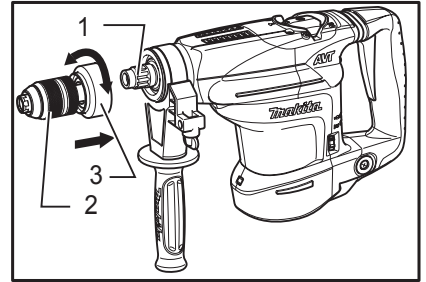

21 008552

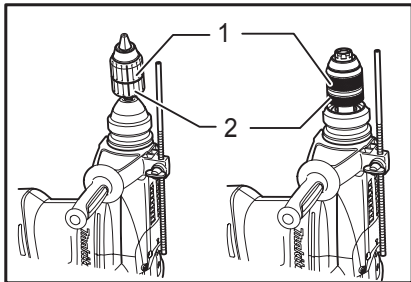

22 008553

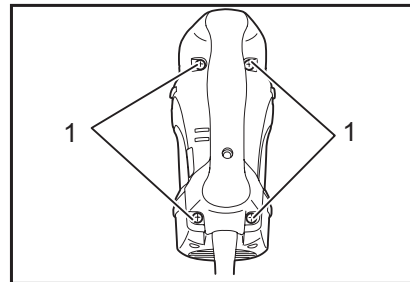

23 008601

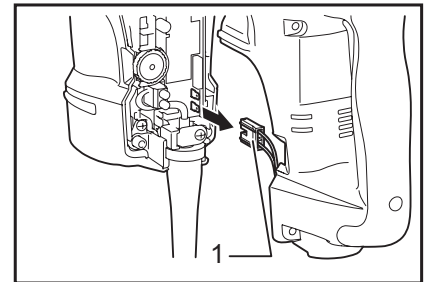

24 008607

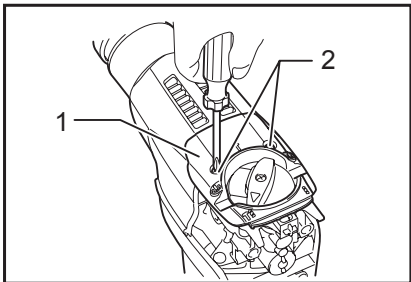

25 008602

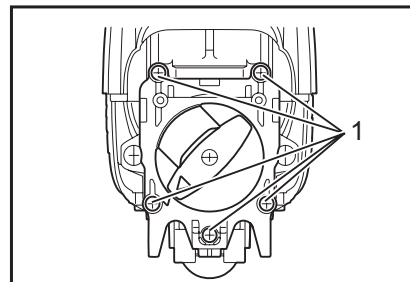

26 008603

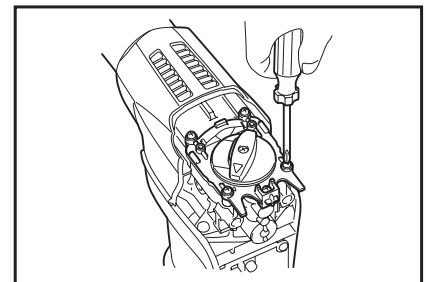

27 008604

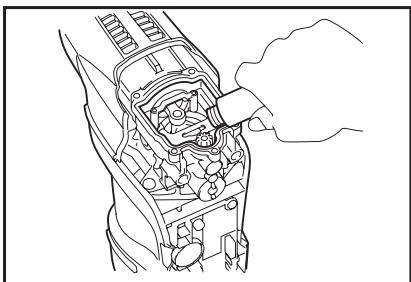

28 008605

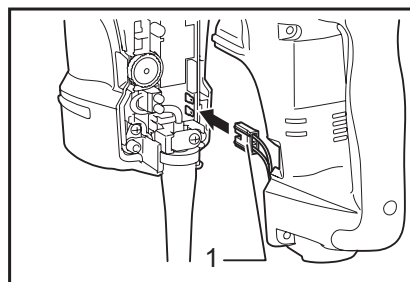

29 008606

ČESKÝ (originální návod k obsluze)

Legenda všeobecného vyobrazení

| | | |
|---|-----------------------------------|------------------------------------|
| 1-1. Spoušť | 8-1. Ukazatel | 15-2. Upínací šroub |
| 2-1. Světlo | 8-2. Volič režimu | 16-1. Protiprachová krytka |
| 3-1. Regulační knoflík | 8-3. Blokovací tlačítko | 18-1. Vyfukovací nástroj |
| 4-1. Rychlovýměnné sklíčidlo pro SDS-plus | 9-1. Kontrolka napájení (zelená) | 20-1. Adaptér sklíčidla |
| 4-2. Otočná objímka | 9-2. Servisní kontrolka (červená) | 20-2. Bezklíčové sklíčidlo vrtačky |
| 4-3. Kryt sklíčidla | 10-1. Boční rukojeť | 21-1. Vřeteno |
| 5-1. Vřeteno | 11-1. Dřík nástroje | 21-2. Rychlovýměnné sklíčidlo |
| 5-2. Rychlovýměnné sklíčidlo | 11-2. Vazelína na nástroj | 21-3. Otočná objímka |
| 5-3. Otočná objímka | 12-1. Vrták | 22-1. Objímka |
| 6-1. Blokovací tlačítko | 12-2. Kryt sklíčidla | 22-2. Prstenec |
| 6-2. Ukazatel | 13-1. Vrták | 23-1. Šrouby |
| 6-3. Volič režimu | 13-2. Kryt sklíčidla | 24-1. Konektor |
| 7-1. Blokovací tlačítko | 14-1. Volič režimu | 25-1. Kryt kliky |
| 7-2. Volič režimu | 14-2. Blokovací tlačítko | 25-2. Šrouby |
| 7-3. Ukazatel | 14-3. Ukazatel | 26-1. Šrouby |
| | 15-1. Hloubkoměr | 29-1. Konektor |

TECHNICKÉ ÚDAJE

| Model | | HR3200C | HR3210C | HR3210FCT |
|---------------------------------------|-------|-------------------------------------|---------|-----------|
| Výkony | Beton | Nástroj s ostřím z karbidu wolframu | 32 mm | |
| | | Vrtná korunka | 90 mm | |
| | Ocel | 13 mm | | |
| | Dřevo | 32 mm | | |
| Otáčky naprázdno (min ⁻¹) | | 315 - 630 | | |
| Přiklepů za minutu | | 1 650 - 3 300 | | |
| Celková délka | | 398 mm | | 424 mm |
| Hmotnost netto | | 4,8 kg | 5,2 kg | 5,4 kg |
| Třída bezpečnosti | | II / II | | |

- Vzhledem k neustálému výzkumu a vývoji zde uvedené technické údaje podléhají změnám bez upozornění.
- Technické údaje se mohou pro různé země lišit.
- Hmotnost podle EPTA – Procedure 01/2003

ENE044-1

Určení nástroje

Nástroj je určen k přiklepovému vrtání do cihel, betonu a kamene a dále k sekání.

ENF002-1

Napájení

Nástroj lze připojit pouze k odpovídajícímu zdroji s napětím stejným, jaké je uvedeno na typovém štítku, a může pracovat pouze s jednofázovým střídavým napětím. V souladu s evropskými normami má dvojitou izolaci a může být proto napájen ze zásuvek bez zemnicího vodiče.

ENG905-1

Hlučnost

Typická vážená hladina hluku (A) určená podle normy EN60745:

Model HR3200C, HR3210C

Hladina akustického tlaku (L_{pA}): 89 dB(A)
Hladina akustického výkonu (L_{WA}): 100 dB(A)
Nejistota (K): 3 dB (A)

Model HR3210FCT

Hladina akustického tlaku (L_{pA}): 88 dB(A)
Hladina akustického výkonu (L_{WA}): 99 dB(A)
Nejistota (K): 3 dB (A)

Používejte ochranu sluchu

ENG900-1

Vibrace

Celková hodnota vibrací (vektorový součet tří os) určená podle normy EN60745:

Model HR3200C

Pracovní režim: přiklepové vrtání do betonu
Emise vibrací ($a_{h,HD}$): 18,0 m/s²
Nejistota (K): 1,5 m/s²

Pracovní režim: sekání
Vibrační emise ($a_{h,CHeq}$): 12,5 m/s²

Nejistota (K): 1,5 m/s²

Pracovní režim: vrtání do kovu

Vibrační emise (a_{h,D}): 2,5 m/s² nebo méně

Nejistota (K): 1,5 m/s²

Model HR3210C

Pracovní režim: příklepové vrtání do betonu

Emise vibrací (a_{h,HD}): 10,0 m/s²

Nejistota (K): 1,5 m/s²

Pracovní režim: sekání

Vibrační emise (a_{h,CHeq}): 7,5 m/s²

Nejistota (K): 1,5 m/s²

Pracovní režim: vrtání do kovu

Vibrační emise (a_{h,D}): 2,5 m/s² nebo méně

Nejistota (K): 1,5 m/s²

Model HR3210FCT

Pracovní režim: příklepové vrtání do betonu

Emise vibrací (a_{h,HD}): 10,0 m/s²

Nejistota (K): 1,5 m/s²

Pracovní režim: sekání

Vibrační emise (a_{h,CHeq}): 8,0 m/s²

Nejistota (K): 1,5 m/s²

Pracovní režim: vrtání do kovu

Vibrační emise (a_{h,D}): 2,5 m/s² nebo méně

Nejistota (K): 1,5 m/s²

ENG901-1

- Deklarovaná hodnota emisí vibrací byla změřena v souladu se standardní testovací metodou a může být využita ke srovnávání nářadí mezi sebou.
- Deklarovanou hodnotu emisí vibrací lze rovněž využít k předběžnému posouzení vystavení jejich vlivu.

⚠VAROVÁNÍ:

- Emise vibrací během skutečného používání elektrického nářadí se mohou od deklarované hodnoty emisí vibrací lišit v závislosti na způsobu použití nářadí.
- Na základě odhadu vystavení účinkům vibrací v aktuálních podmínkách zajistěte bezpečnostní opatření k ochraně obsluhy (vezměte v úvahu všechny části pracovního cyklu, mezi něž patří kromě doby pracovního nasazení i doba, kdy je nářadí vypnuto nebo pracuje ve volnoběhu).

ENH101-14

Pouze pro země Evropy

Prohlášení ES o shodě

Společnost Makita Corporation jako odpovědný výrobce prohlašuje, že následující zařízení Makita: popis zařízení:

Vrtací a sekací kladivo

č. modelu/ typ: HR3200C,HR3210C,HR3210FCT

vychází ze sériové výroby

a vyhovuje následujícím evropským směrnicím:

2006/42/EC

Zařízení bylo rovněž vyrobeno v souladu s následujícími normami či normativními dokumenty:

EN60745

Technická dokumentace je k dispozici u našeho autorizovaného zástupce v Evropě:

Makita International Europe Ltd.

Michigan Drive, Tongwell,

Milton Keynes, MK15 8JD, England

30.1.2009



000230

Tomoyasu Kato

ředitel

Makita Corporation

3-11-8, Sumiyoshi-cho,

Anjo, Aichi, JAPAN

GEA010-1

Obecná bezpečnostní upozornění k elektrickému nářadí

⚠ UPOZORNĚNÍ Přečtěte si všechna bezpečnostní upozornění a pokyny. Při nedodržení upozornění a pokynů může dojít k úrazu elektrickým proudem, požáru nebo vážnému zranění.

Všechna upozornění a pokyny si uschovejte pro budoucí potřebu.

GEB007-7

BEZPEČNOSTNÍ UPOZORNĚNÍ K VRTACÍMU A SEKACÍMU KLADIVU

1. **Noste ochranu sluchu.** Hluk může způsobit ztrátu sluchu.
2. **Použijte pomocné držadlo (držadla), pokud je k nářadí dodáno.** Ztráta kontroly nad nářadím může způsobit zranění.
3. **Při práci v místech, kde může dojít ke kontaktu řezacího příslušenství se skrytým elektrickým vedením nebo s vlastním napájecím kabelem, držte elektrické nářadí za izolované části držadel.** Řezací příslušenství může při kontaktu s vodičem pod napětím přenést proud do nechráněných kovových částí nářadí a obsluha může utrpět úraz elektrickým proudem.
4. **Používejte tvrdou ochranu hlavy (bezpečnostní přilbu), ochranné brýle a/nebo obličejový štít. Běžné dioptrické brýle nebo sluneční brýle NEJSOU ochranné brýle. Velice se také doporučuje používat protiprachovou masku a silné polstrované rukavice.**

5. Před zahájením provozu se přesvědčte, zda je uchycen pracovní nástroj.
6. Při běžném provozu nástroj vytváří vibrace. Šrouby se mohou snadno uvolnit a způsobit poruchu nebo nehodu. Před použitím zkontrolujte pečlivě utažení šroubů.
7. Za studeného počasí nebo pokud nebyl nástroj delší dobu používán nechejte nástroj na chvíli zahřívát provozováním bez zatížení. Tímto dojde k zahřátí maziva. Bez řádného zahřátí je použití funkce kladiva obtížné.
8. Dbejte, abyste vždy měli pevnou oporu nohou. Pracujete-li ve výškách, dbejte, aby pod vámi nikdo nebyl.
9. Držte nástroj pevně oběma rukama.
10. Udržujte ruce mimo pohyblivé díly.
11. Nenechávejte nástroj běžet bez dozoru. Pracujte s ním, jen když jej držíte v ruce.
12. Nemiřte nástrojem na žádnou osobu v místě provádění práce. Pracovní nástroj se může uvolnit a způsobit vážné zranění.
13. Bezprostředně po ukončení práce se nedotýkejte nástroje ani dílu; mohou dosahovat velmi vysokých teplot a popálit pokožku.
14. Některé materiály obsahují chemikálie, které mohou být jedovaté. Dávejte pozor, abyste je nevdychovali nebo se jich nedotýkali. Přečtěte si bezpečnostní materiálové listy dodavatele.

TYTO POKYNY USCHOVEJTE.

⚠VAROVÁNÍ:

NEDOVOLTE, aby pohodlnost nebo pocit znalosti výrobku (získaný na základě opakovaného používání) vedly k zanedbání dodržování bezpečnostních pravidel platných pro tento výrobek. **NESPRÁVNÉ POUŽÍVÁNÍ** nebo nedodržení bezpečnostních pravidel uvedených v tomto návodu k obsluze může způsobit vážné zranění.

POPIS FUNKCE

⚠POZOR:

- Před nastavováním nástroje nebo kontrolou jeho funkce se vždy přesvědčte, že je vypnutý a vytažený ze zásuvky.

Zapínání

Fig.1

⚠POZOR:

- Před připojením nástroje do zásuvky vždy zkontrolujte, zda spoušť funguje správně a po uvolnění se vrací do vypnuté polohy.

Chcete-li nástroj uvést do chodu, stačí stisknout jeho spoušť. Chcete-li nástroj vypnout, uvolněte spoušť.

Rozsvícení světla Pro model HR3210FCT

Fig.2

⚠POZOR:

- Nedívejte přímo do světla nebo jeho zdroje. Pracovní osvětlení se zapíná stisknutím spouště. Vypíná se uvolněním spouště.

POZNÁMKA:

- K otření nečistot z čočky světla používejte suchý hadřík. Dávejte pozor, abyste čočku světla nepoškrábali, může se tím zmenšit jeho svítivost.

Změna otáček

Fig.3

Počet otáček a příklepů za minutu lze snadno nastavit otáčením regulačního knoflíku. Na knoflíku je stupnice od 1 (nejnižší otáčky) do 5 (nejvyšší otáčky).

Vztah mezi nastavením zvoleným na voliči a počtem otáček/příklepů za minutu je uveden v tabulce níže.

| Číslo na regulačním knoflíku | Otáček za minutu | Příklepů za minutu |
|------------------------------|------------------|--------------------|
| 5 | 630 | 3 300 |
| 4 | 590 | 3 100 |
| 3 | 480 | 2 500 |
| 2 | 370 | 1 900 |
| 1 | 315 | 1 650 |

008550

⚠POZOR:

- Je-li nástroj provozován dlouhou dobu nepřetržitě při nízkých rychlostech, dojde k přetížení motoru a následně k selhání nástroje.
- Otočným voličem otáček lze otáčet pouze do polohy 5 a zpět do polohy 1. Voličem neotáčejte silou za polohy 5 nebo 1. Mohlo by dojít k poruše funkce regulace otáček.

Výměna rychlovýměnného sklíčidla pro SDS-plus

Pro model HR3210FCT

Rychlovýměnné sklíčidlo pro SDS-plus lze snadno vyměnit za rychlovýměnné sklíčidlo pro vrtáky.

Demontáž rychlovýměnného sklíčidla pro SDS-plus

Fig.4

⚠POZOR:

- Před montáží rychlovýměnného sklíčidla pro SDS-plus je nutno vždy demontovat pracovní nástroj.

Podržte kryt pro výměnu palcem a prostředníčkem a vytáhněte jej ve směru šipky 1. Zatímco je kryt pro výměnu vytažen tímto směrem, podržte kryt sklíčidla ukazováčkem. Zatímco držíte kryt sklíčidla, vytáhněte rychlovýměnné sklíčidlo pro SDS-plus ve směru šipky 2.

Instalace rychlovýměnného sklíčidla

Fig.5

Uchopte kryt pro výměnu a umístěte rychlovýměnné sklíčidlo na vrták na hřídel nástroje.

Zkontrolujte, zda je rychlovýměnné sklíčidlo na vrták uchyceno pevně tak, že se jej pokusíte několikrát vytáhnout.

Výběr provozního režimu

Otáčení s příklepem

Fig.6

Při vrtání do betonu, zdiva, a podobných materiálů stiskněte zajišťovací tlačítko a otočte volič režimu tak, aby byl ukazatel nastaven na symbol . Použijte vrták se špičkou z karbidu wolframu.

Pouze otáčení

Fig.7

Při vrtání do dřeva, kovu nebo plastů stiskněte zajišťovací tlačítko a otočte volič režimu tak, aby byl ukazatel nastaven na symbol . Použijte šroubovitý vrták nebo vrták do dřeva.

Pouze příklep

Fig.8

Při sekání, otloukání nebo bourání stiskněte zajišťovací tlačítko a otočte volič režimu tak, aby byl ukazatel nastaven na symbol . Použijte tyč s hrotem, plochý sekáč, oškrť, apod.

POZOR:

- Neotáčejte voličem režimu, je-li nástroj v provozu pod zatížením. Dojde k poškození nástroje.
- Má-li být zamezeno rychlému opotřebení mechanismu přepínání režimu, dbejte, aby byl volič režimu vždy řádně umístěn do jedné ze třech poloh provozního režimu.

Omezovač točivého momentu

Omezovač točivého momentu se aktivuje při dosažení určité úrovně točivého momentu. Motor se odpojí od výstupního hřídele. Dojde-li k této situaci, pracovní nástroj se zastaví.

POZOR:

- Jakmile se aktivuje omezovač točivého momentu, vypněte okamžitě nástroj. Zamezíte tak předčasnému opotřebení nástroje.

Kontrolka

Fig.9

Zelená kontrolka Power On se rozsvítí při připojení nástroje k elektrické síti. Pokud se kontrolka nerozsvítí, může být vadný napájecí kabel nebo ovladač. Pokud kontrolka svítí, ale nástroj se po zapnutí neuvede do chodu, mohou být opotřebené uhlíky nebo může být vadný ovladač, motor nebo hlavní vypínač (ON/OFF). Jsou-li téměř opotřebené uhlíky, rozsvítí se červená kontrolka, která signalizuje potřebu provedení servisu nástroje. Přibližně po 8 hodinách provozu se motor

automaticky vypne.

MONTÁŽ

POZOR:

- Než začnete na nástroji provádět jakékoliv práce, vždy se předtím přesvědčte, že je vypnutý a vytažený ze zásuvky.

Boční rukojeť

Fig.10

POZOR:

- Z důvodu bezpečnosti práce při vrtání do betonu, zdiva a podobných materiálů vždy používejte boční rukojeť.

Boční rukojeť lze otáčet na obě strany a umožňuje tak snadnou manipulaci s nástrojem v libovolné poloze. Povolte boční rukojeť otáčením proti směru hodinových ručiček, otočte jí do požadované polohy a poté ji utáhněte otáčením ve směru hodinových ručiček.

Instalace a demontáž pracovního nástroje

Fig.11

Vyčistěte dírk nástroje a před instalací na něj naneste vazelínu.

Zasuňte do přístroje pracovní nástroj. Otáčejte pracovním nástrojem a tlačte na něj, dokud nebude zajištěn.

Fig.12

Pokud pracovní nástroj nelze zasunout, vyjměte jej. Několikrát potáhněte dolů kryt sklíčidla. Poté pracovní nástroj zasuňte znovu. Otáčejte pracovním nástrojem a tlačte na něj, dokud nebude zajištěn.

Po instalaci se pokusem o vytažení vždy přesvědčte, zda je pracovní nástroj bezpečně uchycen na svém místě.

Chcete-li nástroj vyjmout, stáhněte kryt sklíčidla úplně dolů a vytáhněte pracovní nástroj.

Fig.13

Úhel pracovního nástroje (při sekání, otloukání nebo bourání)

Fig.14

Pracovní nástroj lze zajistit ve 24 různých úhlech. Chcete-li změnit úhel pracovního nástroje, stiskněte zajišťovací tlačítko a otočte volič režimu tak, aby byl ukazatel nastaven na symbol . Natočte pracovní nástroj na požadovaný úhel.

Stiskněte zajišťovací tlačítko a otočte volič režimu tak, aby byl ukazatel nastaven na symbol . Poté se mírným otočením přesvědčte, zda je pracovní nástroj bezpečně uchycen na svém místě.

Hloubkoměr

Fig.15

Hloubkový doraz je šikvná pomůcka při vrtání otvorů stejné hloubky. Povolte upínací šroub a nastavte hloubkový doraz na požadovanou hloubku. Po seřízení

upínací šroub opět pevně dotáhněte.

POZNÁMKA:

- Hloubkový doraz nelze použít v poloze, kdy by narážel proti skříni převodovky nebo skříni motoru.

Protiprachová krytka

Fig.16

Protiprachová krytka slouží jako prevence spadu prachu na nástroj a pracovníka při vrtání nad hlavou. Protiprachovou krytku nainstalujte jak je ilustrováno na obrázku. Velikost pracovních nástrojů, u kterých lze použít protiprachovou krytku je následující.

| | Průměr nástroje |
|------------------------|-----------------|
| Protiprachová krytka 5 | 6 mm - 14,5 mm |
| Protiprachová krytka 9 | 12 mm - 16 mm |

006406

PRÁCE

⚠ POZOR:

- Při provádění práce vždy používejte boční rukojeť (pomocné držadlo) a pevně nástroj držte za boční rukojeť a rukojeť se spínačem.

Režim vrtání s příklepem

Fig.17

Nastavte volič režimu na symbol .

Umístěte pracovní nástroj na požadované místo otvoru a stiskněte spoušť. Na nástroj nevyvíjejte příliš velkou sílu. Nejlepších výsledků dosáhnete pomocní mírného tlaku. Udržujte nástroj v aktuální poloze a dávejte pozor, aby nevyklouzl z otvoru.

Dojde-li k ucpání otvoru třískami nebo částicemi, nevyvíjejte na nástroj větší tlak. Místo toho nechejte běžet nástroj ve volnoběhu a částečně z otvoru vytáhněte pracovní nástroj. Budete-li tento postup několikrát opakovat, otvor se vyčistí a budete moci pokračovat v dalším vrtání.

⚠ POZOR:

- Jakmile začne pracovní nástroj pronikat do betonu nebo pokud narazí do výztuže v betonu, může nástroj nebezpečně zareagovat. Udržujte dobrou rovnováhu a bezpečnou polohu nohou a držte nástroj pevně oběma rukama, abyste předešli nebezpečné reakci.

Vyfukovací nástroj (volitelné příslušenství)

Fig.18

Po vyvrtání otvoru použijte k odstranění prachu z otvoru vyfukovací nástroj.

Sekání / otloukání / bourání

Fig.19

Nastavte volič režimu na symbol .

Nástroj pevně držte oběma rukama. Uvedte nástroj do chodu a vyvíjte na něj mírný tlak, aby nedošlo k

nekontrolovanému odskočení nástroje. Příliš velký tlak vyvíjený na nástroj nezvyšuje jeho účinnost.

Vrtání do dřeva a kovu

Fig.20

Fig.21

Fig.22

Pro model HR3200C, HR3210C

Použijte volitelnou sestavu sklíčidla. Při instalaci sklíčidla postupujte podle popisu v odstavci „Instalace a demontáž pracovního nástroje“ na předchozí straně.

Nastavte volič režimu tak, aby jeho ukazatel směřoval na symbol .

Pro model HR3210FCT

Jako standardní vybavení používejte rychlovýměnné sklíčidlo. Při jeho instalaci postupujte podle odstavce „Výměna rychlovýměnného sklíčidla pro SDS-plus“ na předchozí straně.

Přidržeťte prstenec a otáčením objímkou proti směru hodinových ručiček rozevřete čelisti sklíčidla. Zasuňte vrták co nejdále do sklíčidla. Pevně podržte prstenec a otáčením objímkou ve směru hodinových ručiček sklíčidlo utáhněte. Chcete-li vrták vyjmout, podržte prstenec a otáčejte objímkou proti směru hodinových ručiček.

Nastavte volič režimu na symbol .

Do kovu lze vrtat otvory o maximálním průměru 13 mm a do dřeva o průměru do 32 mm.

⚠ POZOR:

- Je-li na nástroji umístěno rychlovýměnné sklíčidlo, nikdy nepoužívejte režim „otáčení s příklepem“. Rychlovýměnné sklíčidlo by se mohlo poškodit.
- Nadměrným tlakem na nástroj vrtání neurychlíte. Ve skutečnosti tento nadměrný tlak vede jen k poškození hrotu vašeho vrtáku, snížení účinnosti nástroje a zkrácení jeho životnosti.
- V okamžiku, kdy vrták vniká do materiálu, působí na nástroj a na vrták obrovské síly. Držte nástroj pevně a dávejte pozor, když vrták začíná pronikat do vrtaného dílu.
- Malé díly vždy upínejte do svěráku či do podobného upevňovacího zařízení.

Vrtání pomocí diamantové vrtné korunky

Při vrtání pomocí diamantových vrtných korunek vždy umístěním voliče režimu do polohy  vyberte režim „pouze otáčení“.

⚠ POZOR:

- Budete-li vrtání pomocí diamantových vrtných korunek provádět v režimu „otáčení s příklepem“, může dojít k poškození diamantové vrtné korunky.

ÚDRŽBA

⚠️ POZOR:

- Než začnete provádět kontrolu nebo údržbu nástroje, vždy se přesvědčte, že je vypnutý a vytažený ze zásuvky.
- Nikdy nepoužívejte benzín, benzen, ředidlo, alkohol či podobné prostředky. Mohlo by tak dojít ke změnám barvy, deformacím či vzniku prasklin.

Mazání

⚠️ POZOR:

- Tuto činnost by měla provádět pouze autorizovaná nebo tovární servisní střediska společnosti Makita.

Tento nástroj nevyžaduje pravidelné mazání, protože je vybaven uzavřeným systémem mazání. Mazání nástroje provádějte při každé výměně uhlíků.

Uvedením nástroje do chodu na několik minut jej nechte zahřát. Vypněte nástroj a odpojte jej.

Fig.23

Povolte čtyři šrouby a demontujte rukojeť. Povšimněte si, že horní šrouby se liší od ostatních šroubů.

Fig.24

Tažením odpojte konektor.

Fig.25

Povolte dva šrouby na krytu víka kliky a odstraňte kryt víka kliky.

Fig.26

Nastavte volič režimu na symbol Δ , povolte pět šroubů a potom sejměte víko kliky.

Fig.27

⚠️ POZOR:

- Víko kliky sejměte vždy až poté, co nastavíte volič režimu na symbol Δ . Nikdy jej nesundávejte silou bez nastavení voliče režimu na symbol Δ . Pokud tuto podmínku nedodržíte, nebude možné provést zpětné sestavení.

Fig.28

Položte nástroj na stůl tak, aby byl konec vrtáku otočen nahoru. Umožníte tak shromáždění starého maziva uvnitř skříně kliky.

Otřete starou vazelínu uvnitř a nahraďte jej čerstvým mazivem (30 g). Používejte pouze originální vazelínu na kladivo Makita (volitelné příslušenství). Použijete-li více než stanovené množství vazelíny (přibližně 30 g), může dojít k nesprávné funkci nebo selhání nástroje. Naneste pouze stanovené množství vazelíny.

⚠️ POZOR:

- Dávejte pozor, abyste nepoškodili konektor nebo vodiče, zejména při otírání starého maziva.

Při zpětném sestavení nástroje použijte opačný postup demontáže.

⚠️ POZOR:

- Víčko kliky neutahujte příliš velkou silou. Je vyrobeno z pryskyřice a mohlo by prasknout.

Fig.29

Připojte pevně konektor a namontujte držadlo.

⚠️ POZOR:

- Dávejte pozor, abyste nepoškodili konektor nebo vodiče, zejména při montáži držadla.

Kvůli zachování BEZPEČNOSTI a SPOLEHLIVOSTI výrobku musí být opravy, kontrola a výměna uhlíků a veškerá další údržba či seřizování prováděny autorizovanými servisními středisky firmy Makita a s použitím náhradních dílů Makita.

PŘÍSLUŠENSTVÍ

⚠️ POZOR:

- Pro váš nástroj Makita, popsany v tomto návodu, doporučujeme používat toto příslušenství a nástavce. Při použití jiného příslušenství či nástavců může hrozit nebezpečí zranění osob. Příslušenství a nástavce lze používat pouze pro jejich stanovené účely.

Potřebujete-li bližší informace ohledně tohoto příslušenství, obraťte se na vaše místní servisní středisko firmy Makita.

- Nástroje s karbidovým ostřím SDS-Plus
- Tyč s hrotem
- Vrtná korunka
- Plochý sekáč
- Diamantová jádrová vrtná korunka
- Vazelína na kladivo
- Oškrť
- Drážkovací dláto
- Sestava sklíčidla
- Sklíčidlo S13
- Adaptér sklíčidla
- Klíč sklíčidla S13
- Vazelína na nástroj
- Boční rukojeť
- Hloubkoměr
- Vyfukovací nástroj
- Protiprachová krytka
- Ochranné brýle
- Plastový kuffík

Makita Corporation
Anjo, Aichi, Japan

884769A975

www.makita.com