

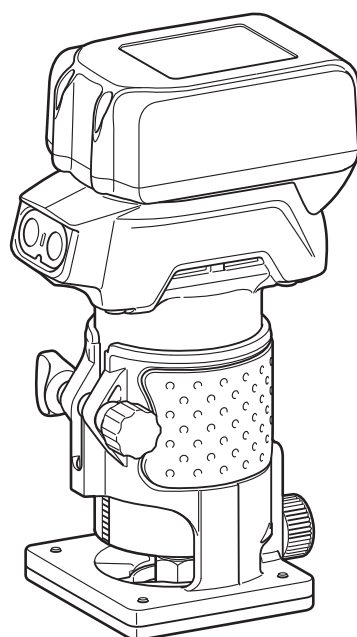

EN	Cordless Trimmer	INSTRUCTION MANUAL	10
PL	Frezarko-Wycinarka Akumulatorowa	INSTRUKCJA OBSŁUGI	18
HU	Akkumulátoros felsőmaró	HASZNÁLATI KÉZIKÖNYV	27
SK	Akkumulátorová fréza	NÁVOD NA OBSLUHU	35
CS	Akkumulátorový zastříhovač	NÁVOD K OBSLUZE	43
UK	Бездротовий тример	ІНСТРУКЦІЯ З ЕКСПЛУАТАЦІЇ	51
RO	Motocositoare fără cablu	MANUAL DE INSTRUCȚIUNI	60
DE	Akku-Multifunktionsfräse	BETRIEBSANLEITUNG	68

DRT52



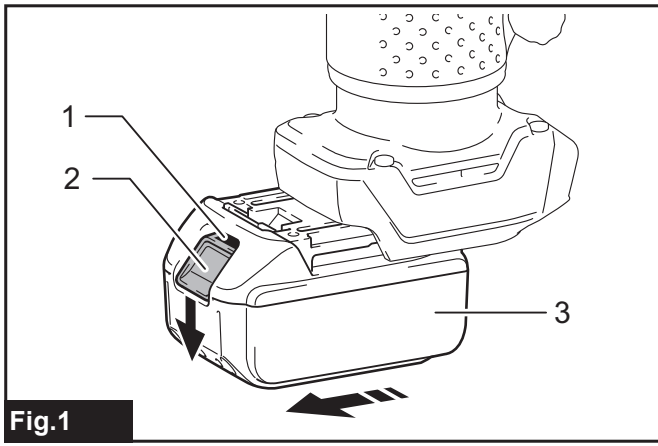

Fig.1

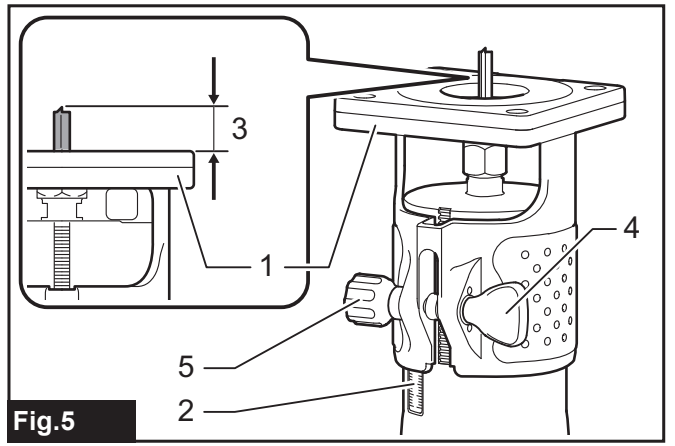

Fig.5

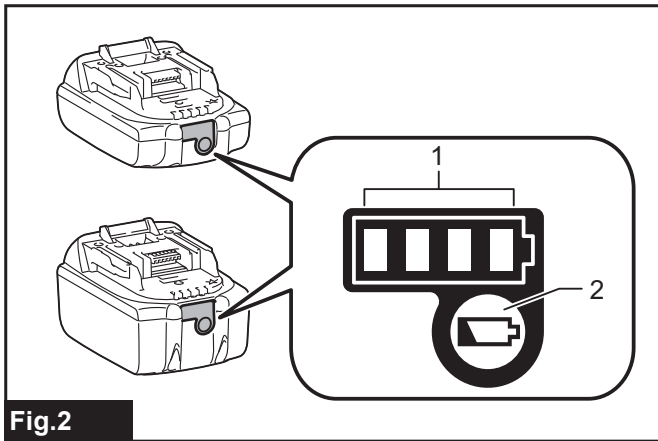

Fig.2

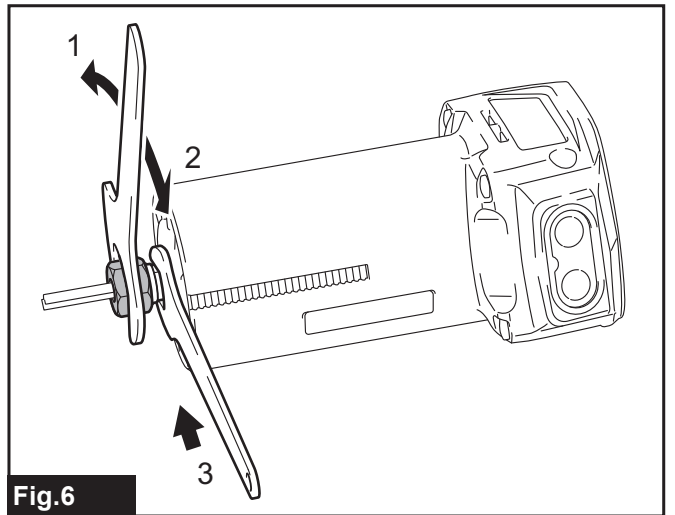

Fig.6

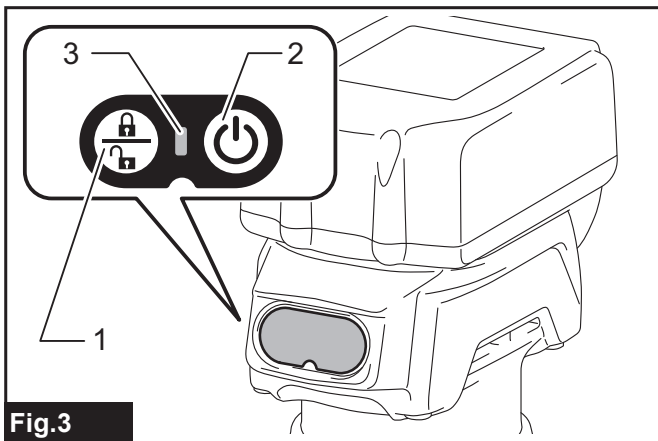

Fig.3

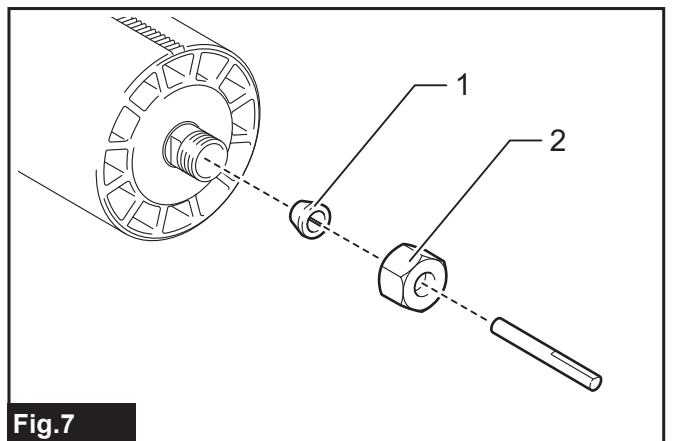

Fig.7

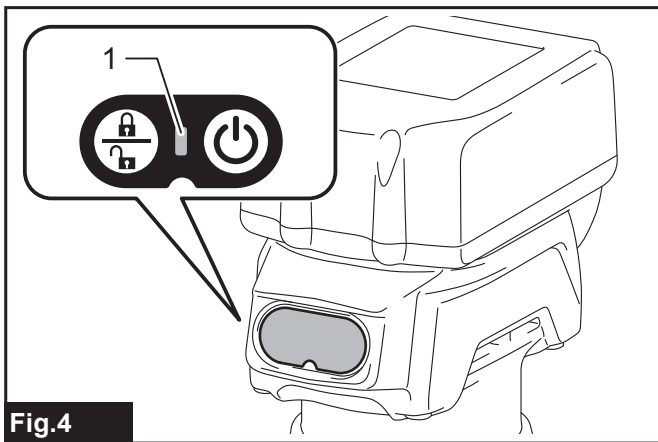

Fig.4

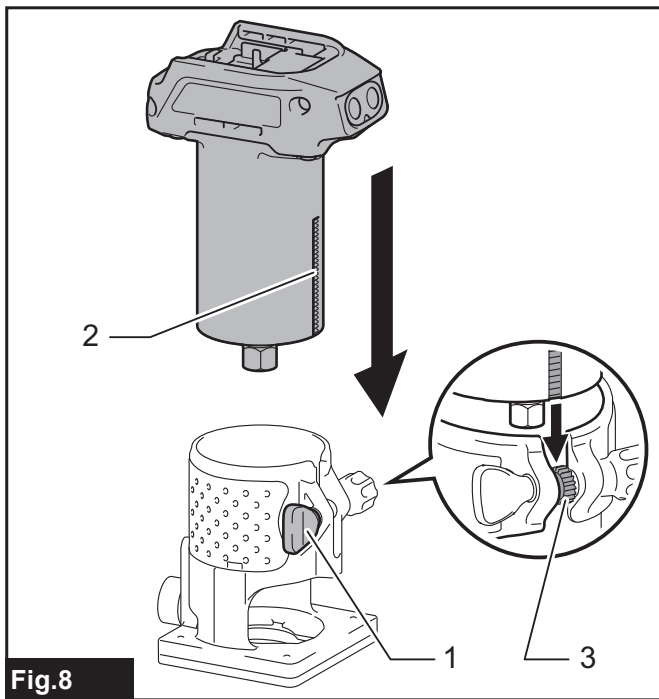

Fig. 8

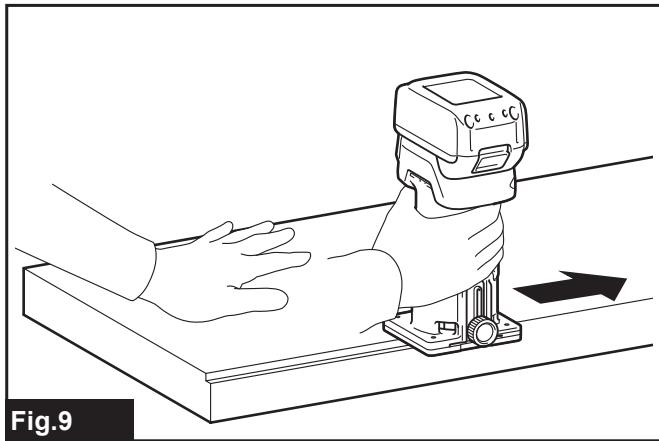

Fig. 9

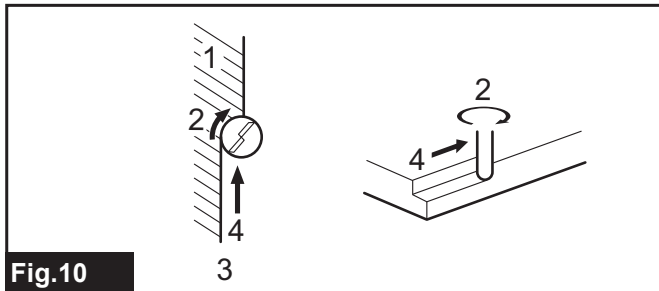

Fig. 10

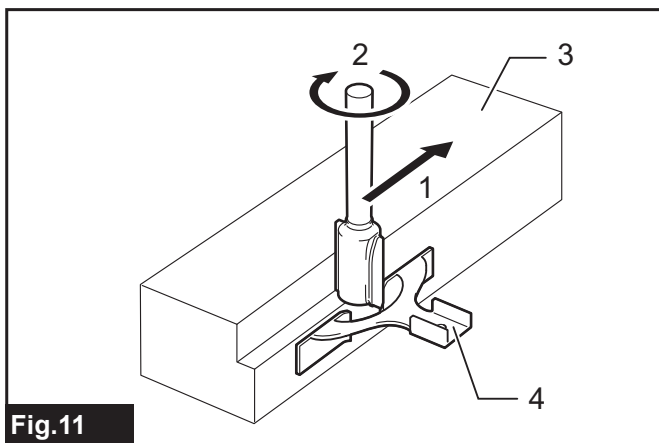

Fig. 11

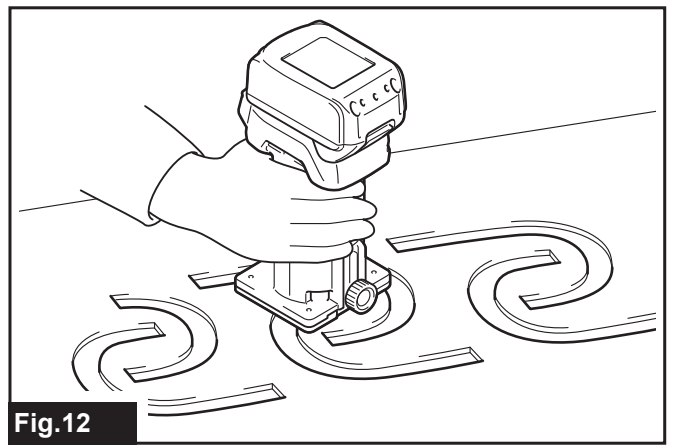

Fig. 12

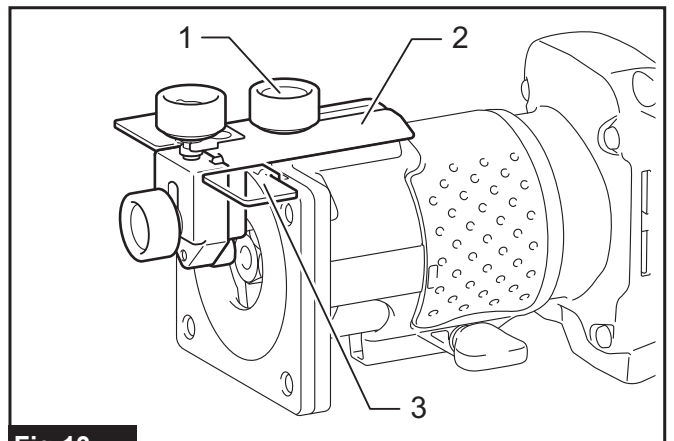

Fig. 13

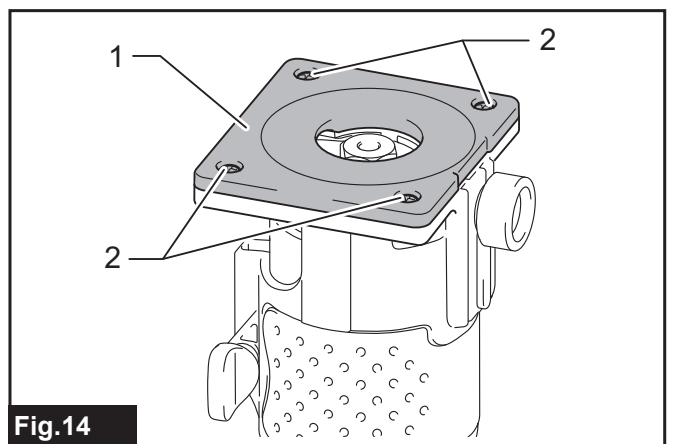

Fig. 14

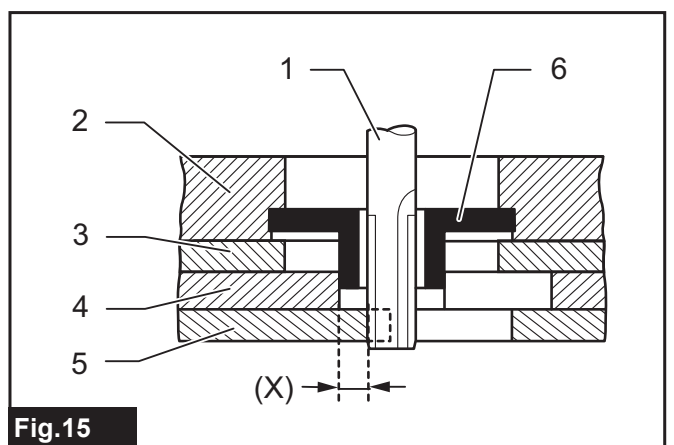

Fig. 15

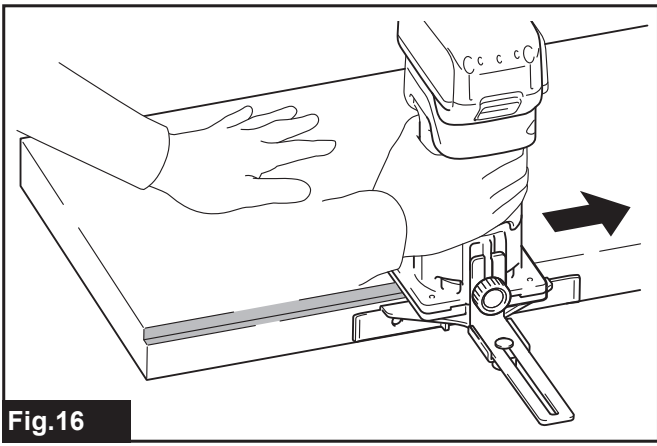

Fig. 16

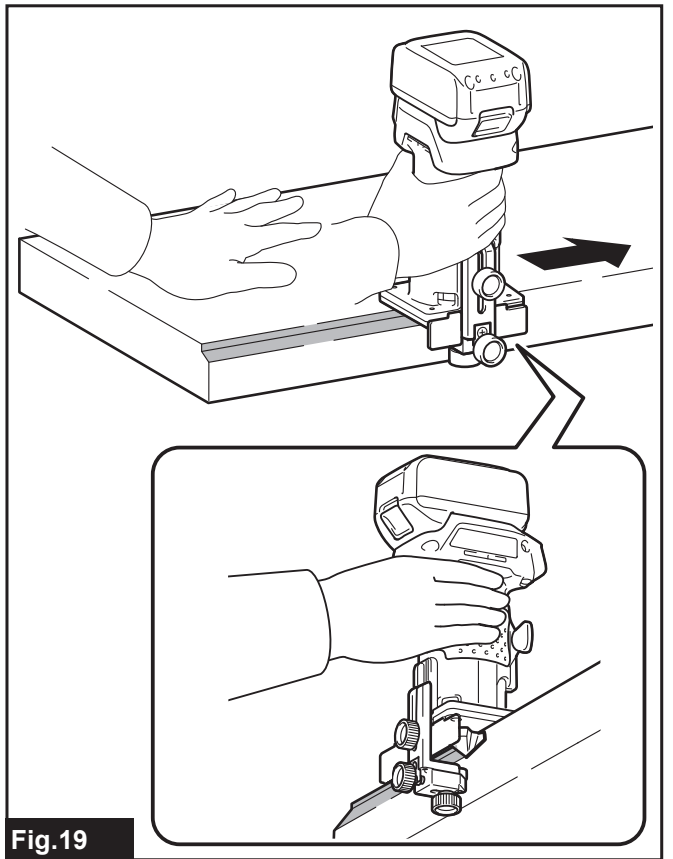

Fig. 19

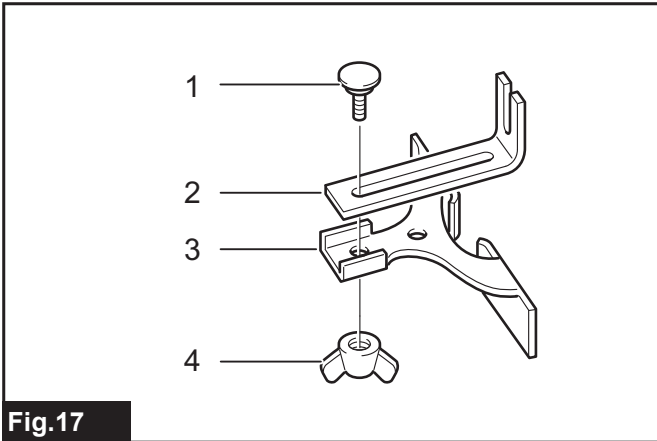

Fig. 17

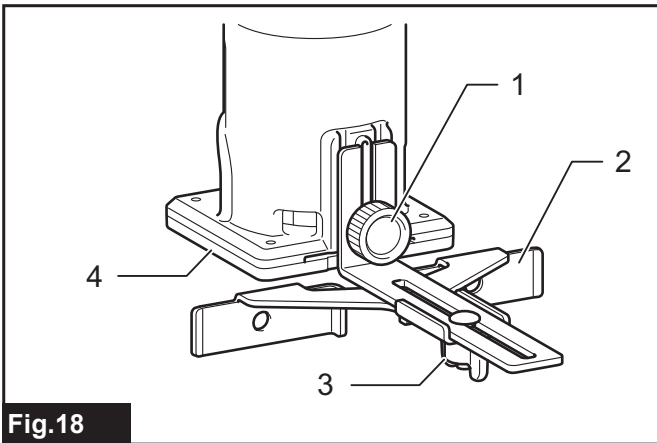

Fig. 18

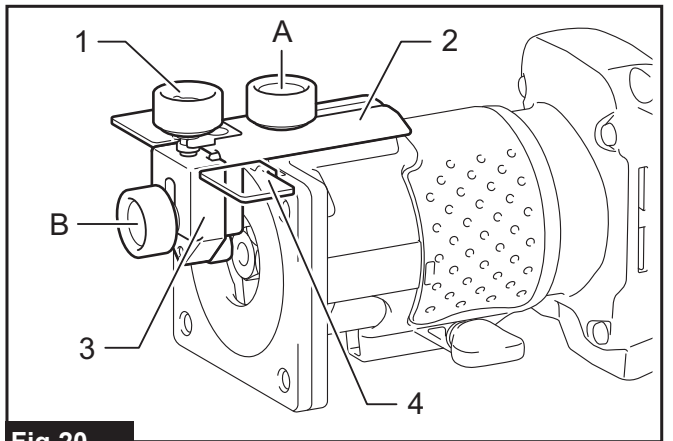

Fig. 20

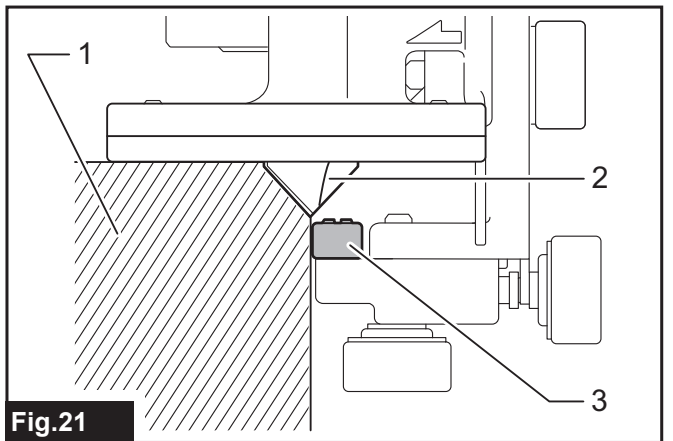
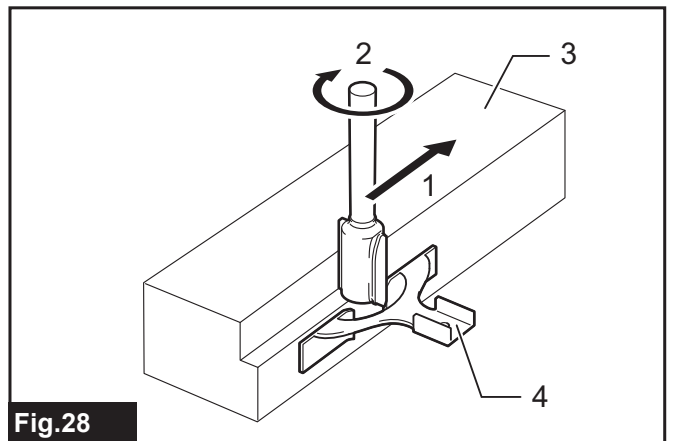
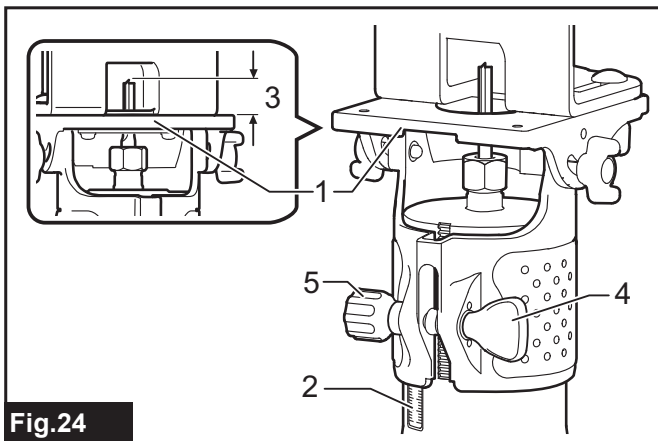
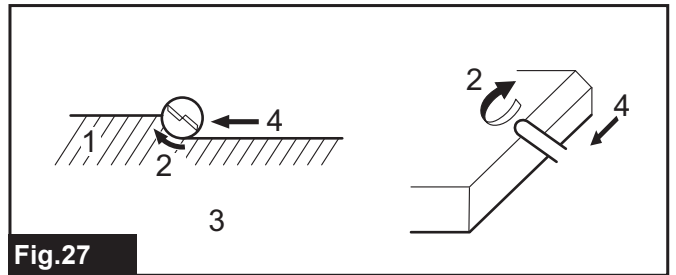
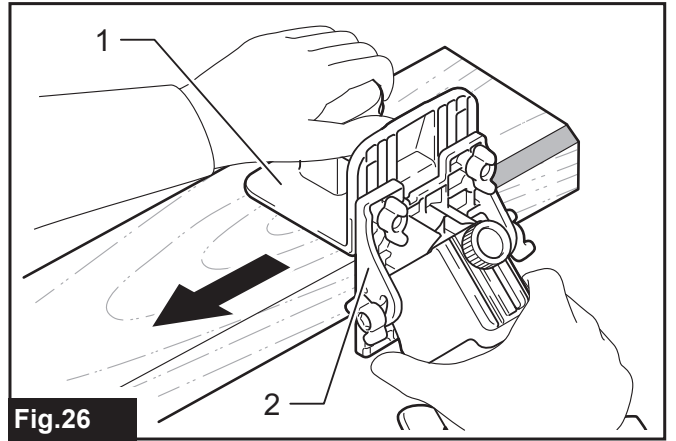
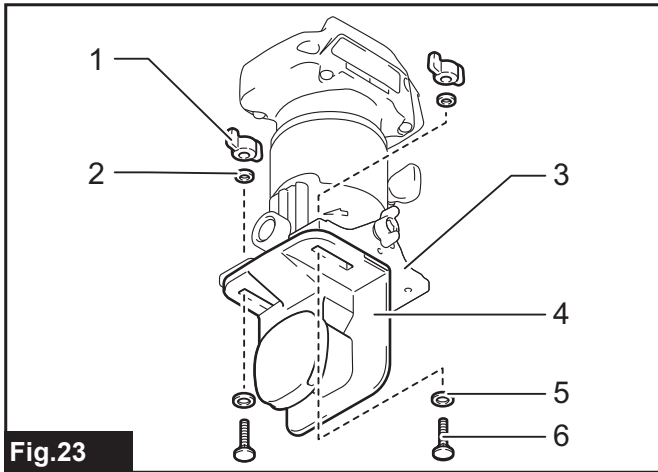
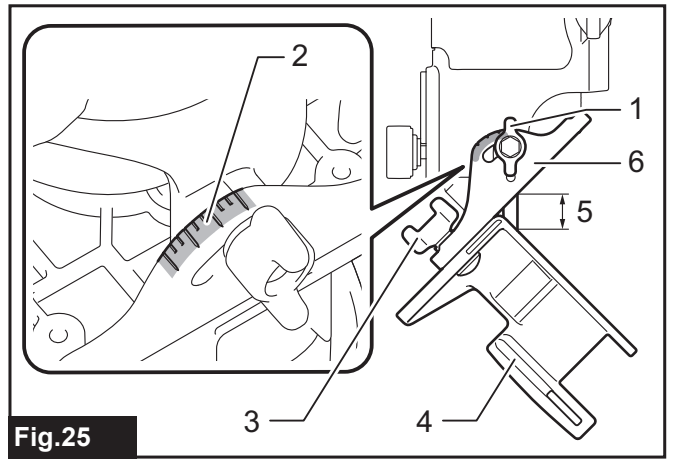
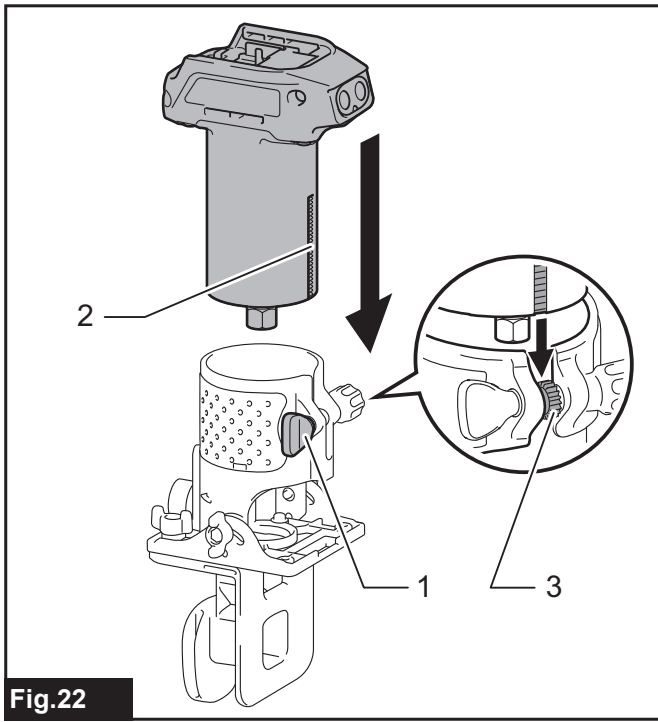

Fig. 21



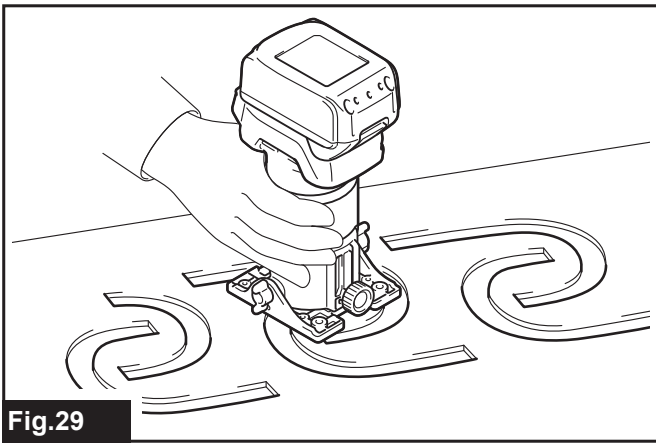

Fig.29

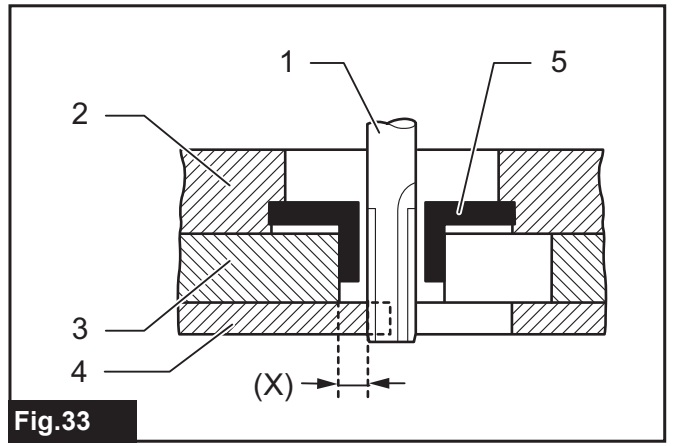

Fig.33

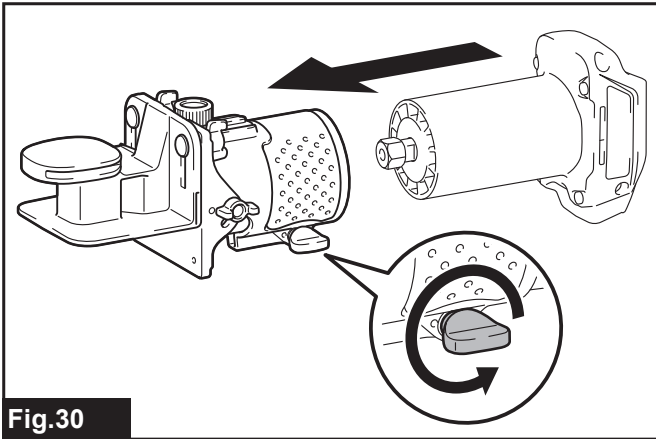

Fig.30

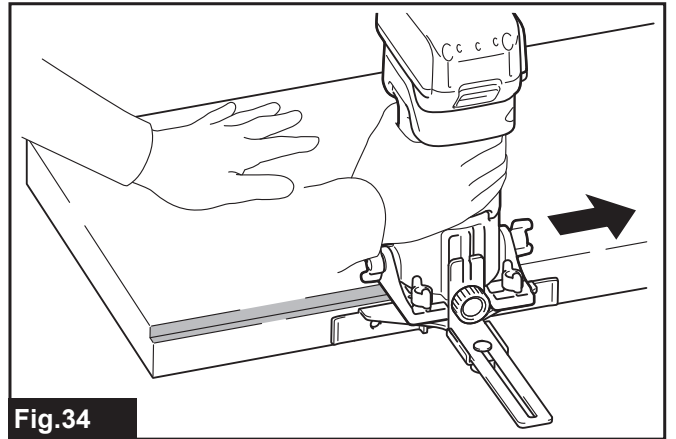

Fig.34

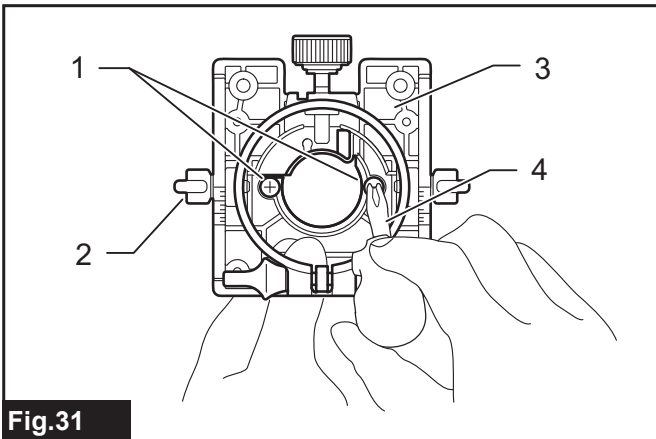

Fig.31

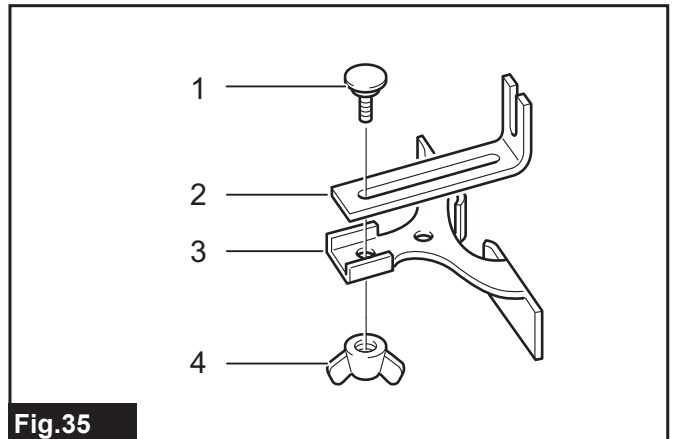

Fig.35

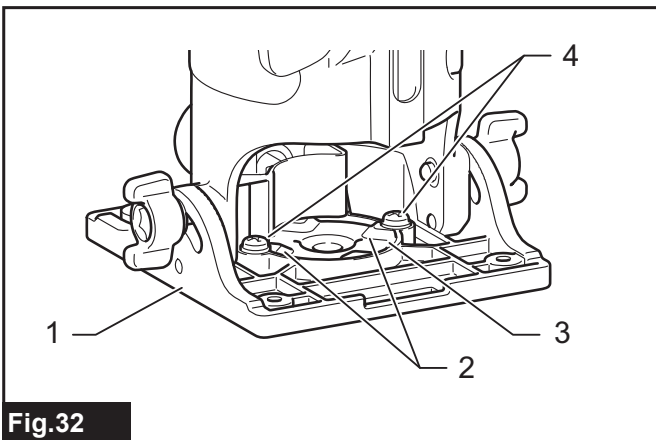

Fig.32

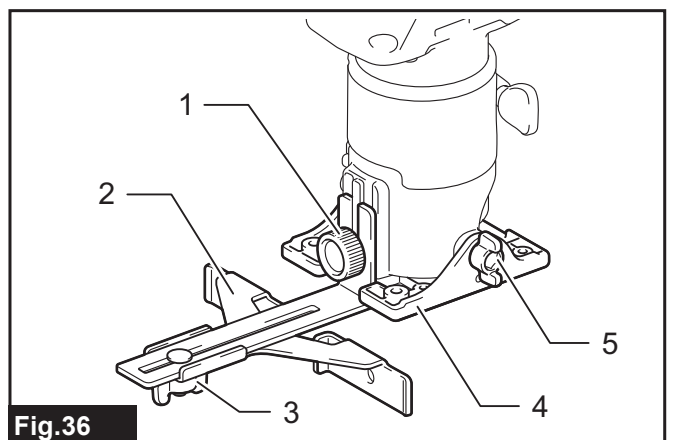
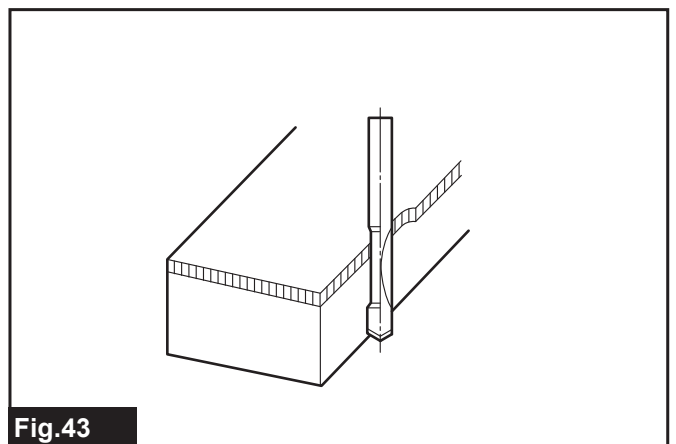
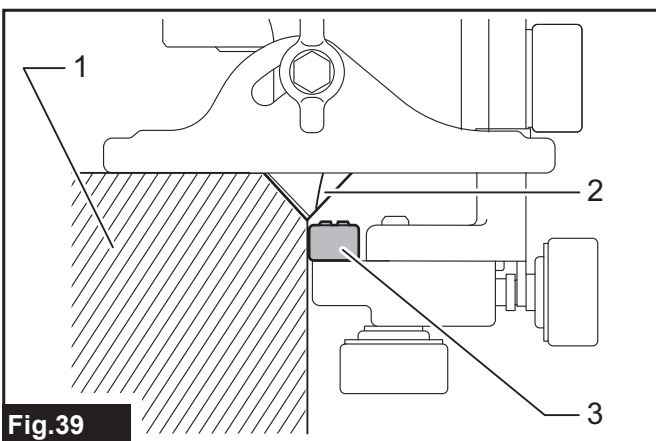
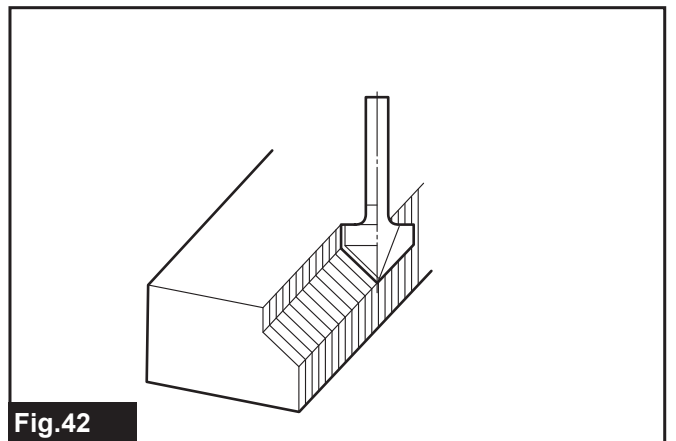
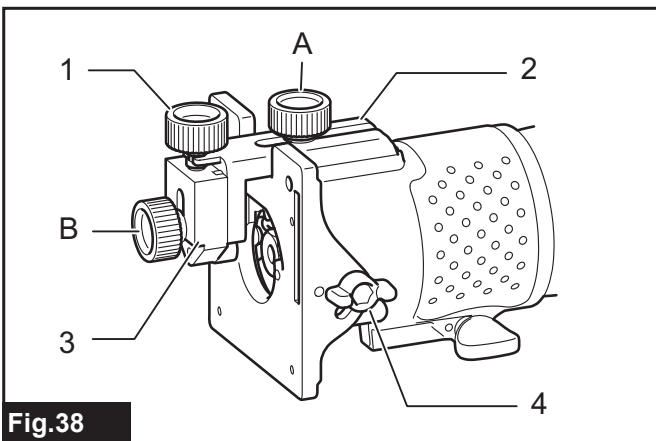
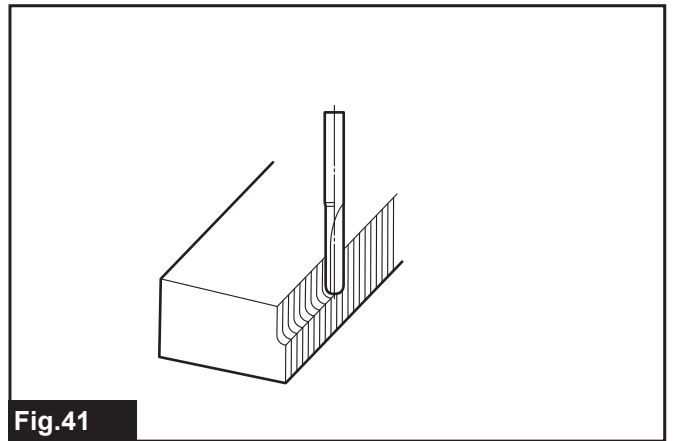
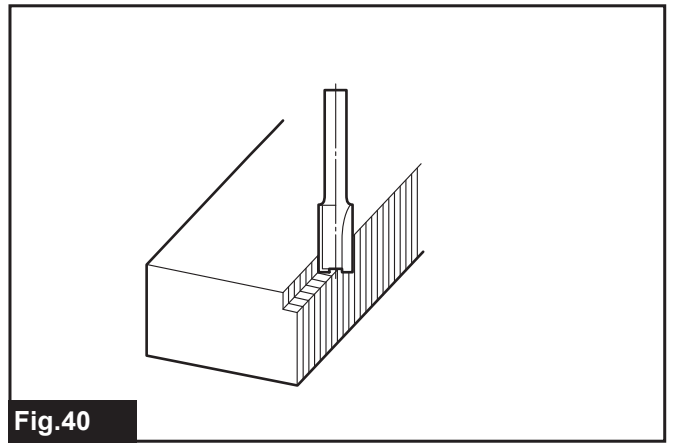
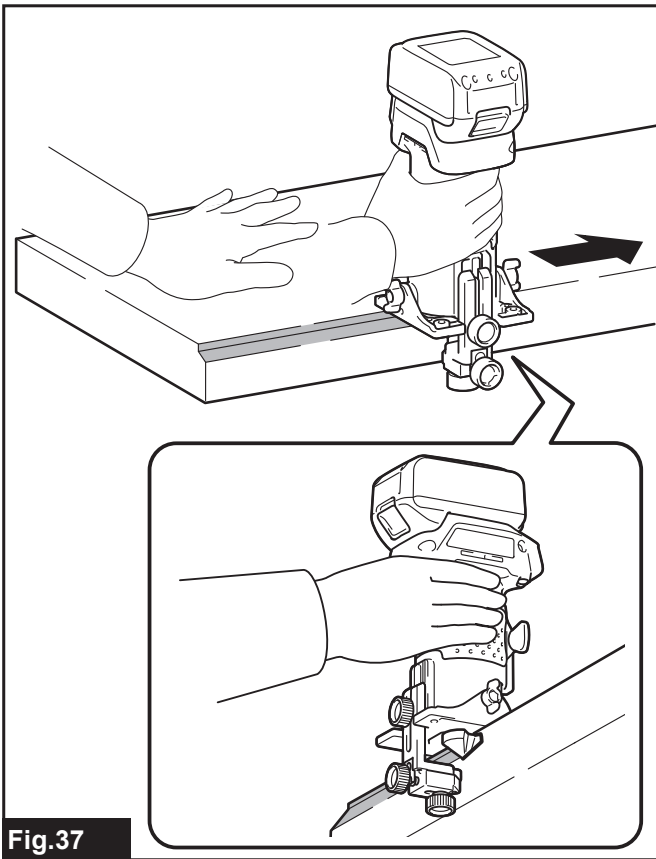

Fig.36



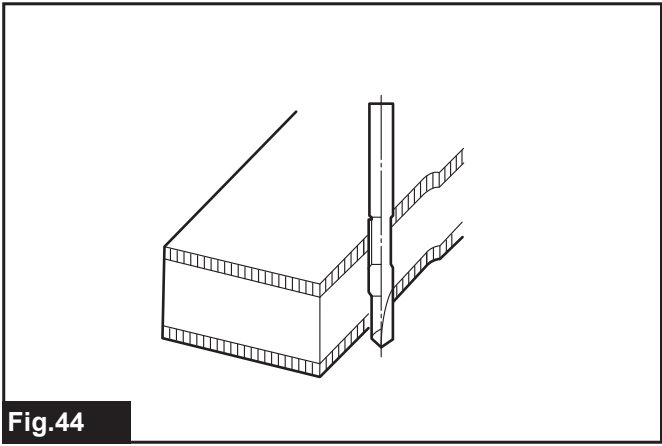

Fig.44

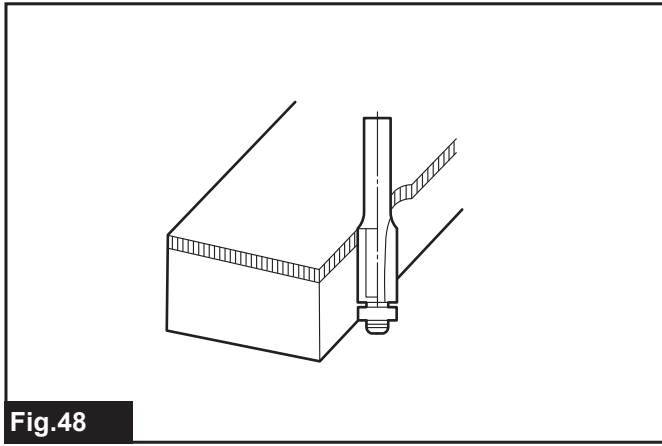

Fig.48

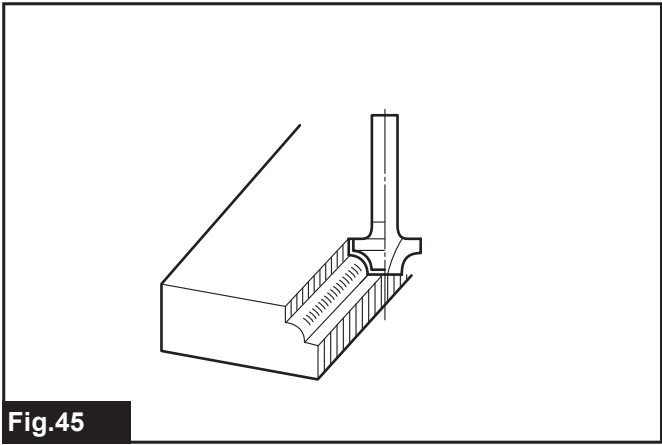

Fig.45

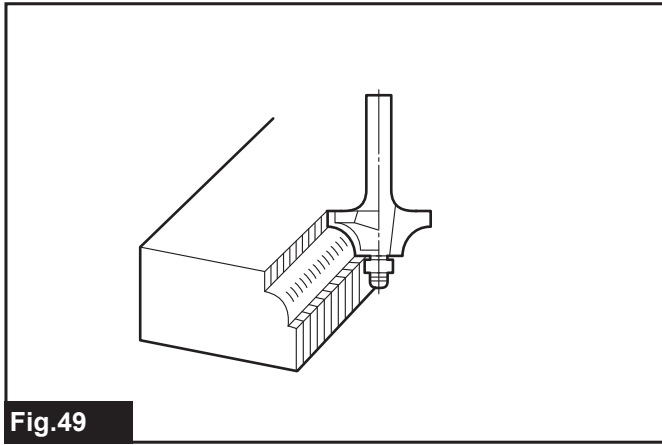

Fig.49

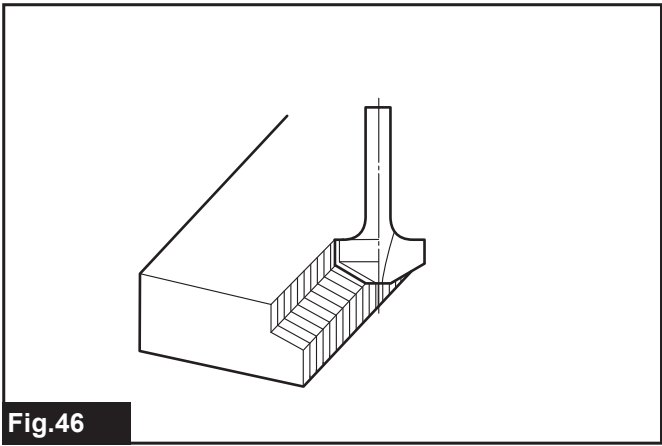

Fig.46

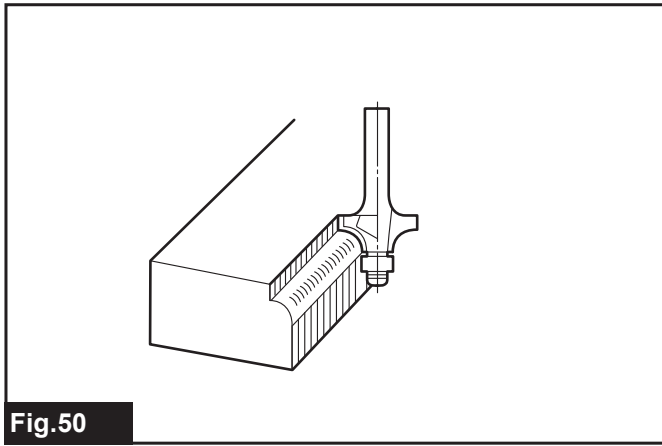

Fig.50

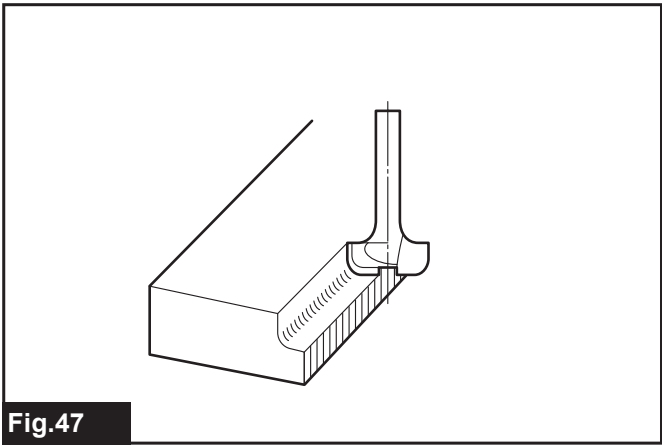

Fig.47

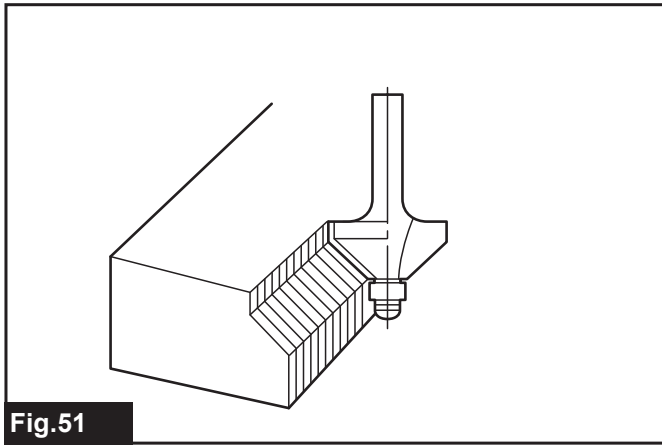

Fig.51

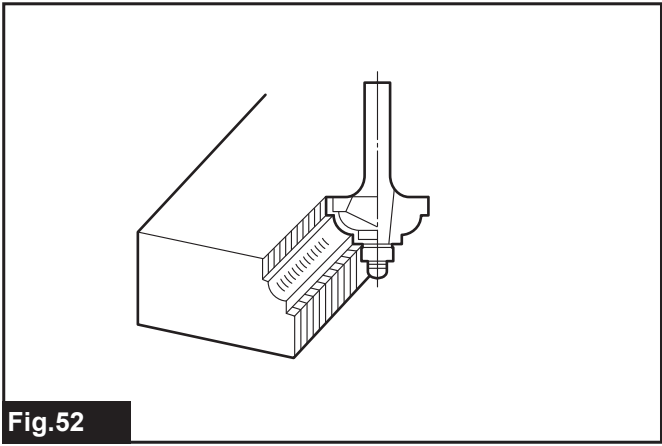

Fig.52

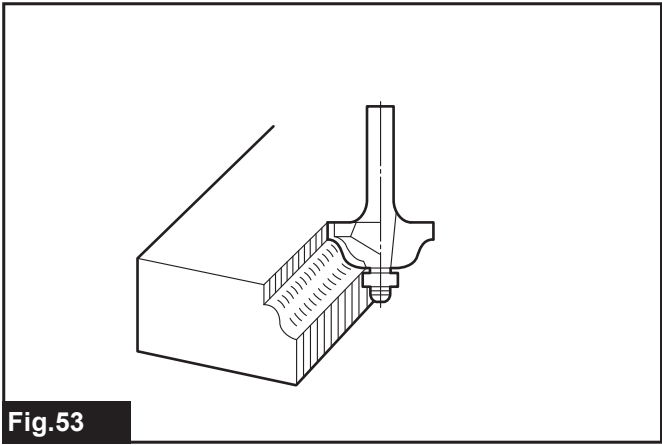

Fig.53

SPECIFIKACE

Model:	DRT52
Rozměr kleštinového sklíčidla	6 mm, nebo 1/4"
Otáčky bez zatížení	30 000 min ⁻¹
Celková výška (s BL1860B)	220 mm
Jmenovité napětí	18 V DC
Čistá hmotnost	1,3–1,6 kg

- Vzhledem k neustálému výzkumu a vývoji zde uvedené technické údaje podléhají změnám bez upozornění.
- Technické údaje a akumulátor se mohou v různých zemích lišit.
- Hmotnost se může lišit v závislosti na nástavcích a přídatných zařízeních, včetně akumulátoru. Nejlehčí a nejtěžší kombinace, dle EPTA-Procedure 01/2014, jsou uvedeny v tabulce níže.

Použitelný akumulátor a nabíječka

Akumulátor	BL1815N / BL1820B / BL1830B / BL1840B / BL1850B / BL1860B
Nabíječka	DC18RC / DC18RD / DC18RE / DC18SD / DC18SE / DC18SF / DC18SH / DC18WC

- V závislosti na regionu vašeho bydliště nemusí být některé akumulátory a nabíječky k dispozici.

VAROVÁNÍ: Používejte pouze výše uvedené akumulátory a nabíječky. Použití jiných akumulátorů a nabíječek může způsobit zranění a/nebo požár.

Účel použití

Nářadí je určeno k ořezávání laminátu a podobných materiálů.

Hlučnost

Typická vážená hladina hluku (A) určená podle normy EN62841-2-17:

Hladina akustického tlaku (L_{pA}): 81 dB(A)

Hladina akustického výkonu (L_{WA}): 89 dB (A)

Nejistota (K): 3 dB(A)

POZNÁMKA: Celková(é) hodnota(y) emisí hluku byla(y) změřena(y) v souladu se standardní zkušební metodou a dá se použít k porovnání nářadí mezi sebou.

POZNÁMKA: Hodnotu(y) deklarovaných emisí hluku lze také použít k předběžnému posouzení míry expozice vibracím.

VAROVÁNÍ: Používejte ochranu sluchu.

VAROVÁNÍ: Emise hluku se při používání elektrického nářadí ve skutečnosti mohou od deklarované(ých) hodnot(y) lišit v závislosti na způsobech použití nářadí.

VAROVÁNÍ: Nezapomeňte stanovit bezpečnostní opatření na ochranu obsluhy podle odhadu expozice ve skutečných podmínkách použití. (Vezměte přitom v úvahu všechny části provozního cyklu, tj. kromě doby zátěže například doby, kdy je nářadí vypnuté a kdy běží naprázdno.)

Vibrace

Celková hodnota vibrací (vektorový součet tří os) určená podle normy EN62841-2-17:

Pracovní režim: otáčky bez zatížení

Emise vibrací (a_n): 2,5 m/s² nebo méně

Nejistota (K): 1,5 m/s²

POZNÁMKA: Celková(é) hodnota(y) deklarovaných vibrací byla(y) změřena(y) v souladu se standardní zkušební metodou a dá se použít k porovnání nářadí mezi sebou.

POZNÁMKA: Celkovou(é) hodnotu(y) deklarovaných vibrací lze také použít k předběžnému posouzení míry expozice vibracím.

VAROVÁNÍ: Emise vibrací se při používání elektrického nářadí ve skutečnosti mohou od deklarované(ých) hodnot(y) lišit v závislosti na způsobech použití nářadí.

VAROVÁNÍ: Nezapomeňte stanovit bezpečnostní opatření na ochranu obsluhy podle odhadu expozice ve skutečných podmínkách použití. (Vezměte přitom v úvahu všechny části provozního cyklu, tj. kromě doby zátěže například doby, kdy je nářadí vypnuté a kdy běží naprázdno.)

Prohlášení o shodě

Pouze pro evropské země

Prohlášení o shodě jsou obsažena v Příloze A tohoto návodu k obsluze.

BEZPEČNOSTNÍ VÝSTRAHY

Obecná bezpečnostní upozornění k elektrickému nářadí

VAROVÁNÍ Přečtěte si všechny bezpečnostní výstrahy i pokyny a prohlédněte si ilustrace a specifikace dodané k tomuto elektrickému nářadí. Nedodržení všech níže uvedených pokynů může vést k úrazu elektrickým proudem, požáru a/nebo vážnému zranění.

Všechna upozornění a pokyny si uschovejte pro budoucí potřebu.

Pojem „elektrické nářadí“ v upozorněních označuje elektrické nářadí, které se zapojuje do elektrické sítě, nebo elektrické nářadí využívající akumulátory.

Bezpečnostní varování k akumulátorovému zastříhovači

1. Uchytěte a podepřete obrobek na stabilní podložce pomocí svorek nebo jiným praktickým způsobem. Budete-li obrobek držet rukama nebo zapřený vlastním tělem, bude nestabilní a může způsobit ztrátu kontroly.
2. Elektrické nářadí držte pouze za izolované části držadel, neboť řezný nástroj může narazit na skryté elektrické vedení. Zasažením vodiče pod napětím se může proud přenést do nechráněných kovových částí nářadí a obsluha může utrpět úraz elektrickým proudem.
3. Používejte pouze takový ořezávací nástroj, který má jmenovitou rychlost minimálně stejnou, jako je maximální rychlost vyznačená na nářadí. Pokud je nářadí vybaveno funkcí regulace proměnných otáček, nastavte otáčky nářadí pod hodnotu jmenovitých otáček ořezávacího nástroje.
4. Dřík ořezávacího nástroje musí odpovídat navrženému sklíčovému kleštině.
5. Při delším používání používejte ochranu sluchu.
6. S ořezávacími nástroji manipulujte velice opatrně.
7. Před zahájením provozu pečlivě zkontrolujte ořezávací nástroj, zda nevykazuje známky trhlin nebo poškození. Popraskaný nebo poškozený ořezávací nástroj je nutno okamžitě vyměnit.
8. Neřežte hřebíky. Před zahájením práce zkontrolujte obrobek a odstraňte z něj všechny případné hřebíky.
9. Držte nářadí pevně.
10. Nepřibližujte ruce k otáčejícím se částem.
11. Před zapnutím spínače se přesvědčte, zda se ořezávací nástroj nedotýká obrobku.
12. Před použitím nářadí na zpracovávaném obrobku jej nechejte na chvíli běžet. Sledujte, zda nevznikají vibrace nebo viklání, které by mohly signalizovat špatně vložený ořezávací nástroj.
13. Dávejte pozor na směr otáčení ořezávacího nástroje a směr přívodu materiálu.
14. Nenechávejte nářadí běžet bez dozoru. S nářadím pracujte, jen když je držíte v rukou.

15. Před vytažením nářadí z obrobku vždy nářadí vypněte a počkejte, dokud se ořezávací nástroj úplně nezastaví.
16. Bezprostředně po ukončení práce se nedotýkejte ořezávacího nástroje, protože může dosahovat velmi vysokých teplot a popálit pokožku.
17. Dávejte pozor, abyste základnu neznečistili ředidlem, benzínem, olejem nebo podobnou látkou. Tyto látky mohou způsobit trhliny v základně.
18. Používejte ořezávací nástroje se správným průměrem dříku, jež jsou vhodné pro dané otáčky nářadí.
19. Některé materiály obsahují chemikálie, které mohou být jedovaté. Dávejte pozor, abyste nevdýchali prach nebo nedocházelo ke kontaktu s kůží. Dodržujte bezpečnostní pokyny dodavatele materiálu.
20. Vždy používejte protiprachovou masku / respirátor odpovídající použití a materiálu, se kterým pracujete.

TYTO POKYNY USCHOVEJTE.

VAROVÁNÍ: NEDOVOLTE, aby pohodlnost nebo pocit znalosti výrobku (získaný na základě předchozího použití) vedl k zanedbání dodržování bezpečnostních pravidel platných pro tento výrobek. NESPRÁVNÉ POUŽÍVÁNÍ či nedodržení bezpečnostních pravidel uvedených v tomto návodu k obsluze může způsobit vážné zranění.

Důležitá bezpečnostní upozornění pro akumulátor

1. Před použitím akumulátoru si přečtěte všechny pokyny a varovné symboly na (1) nabíječce, (2) akumulátoru a (3) výrobku využívajícím akumulátor.
2. Nerozebírejte akumulátor ani do něj nijak nezasahujte. Může dojít k požáru, nadměrnému zahřátí nebo výbuchu.
3. Pokud se příliš zkrátí provozní doba akumulátoru, přerušete okamžitě práci. V opačném případě existuje riziko přehřívání, popálení nebo dokonce výbuchu.
4. Budou-li vaše oči zasaženy elektrolytem, vypláchněte je čistou vodou a okamžitě vyhledejte lékařskou pomoc. Může dojít ke ztrátě zraku.
5. Akumulátor nezkratujte:
 - (1) Nedotýkejte se svorek žádným vodivým materiálem.
 - (2) Neskladujte akumulátor v nádobě s jinými kovovými předměty, jako jsou hřebíky, mince, apod.
 - (3) Nevystavuje akumulátor vodě a dešti. Zkrat akumulátoru může způsobit velký průtok proudu, přehřátí, možné popálení a dokonce i poruchu.
6. Neskladujte a nepoužívejte nářadí a akumulátor na místech, kde může teplota překročit 50 °C (122 °F).
7. Nespálujte akumulátor, ani když je vážně poškozen nebo úplně opotřeben. Akumulátor může v ohni vybuchnout.
8. Akumulátor nesmí být proražen hřebíkem, řezán, drcen, házen či upuštěn na zem, ani nesmí dojít k nárazu tvrdého předmětu do něj. Taková situace může způsobit požár, nadměrné zahřátí či výbuch.

9. **Nepoužívejte poškozené akumulátory.**
10. **Obsažené lithium-iontové akumulátory podléhají právním požadavkům na nebezpečné zboží.** V případě komerční přepravy například externími dopravci je třeba dodržet zvláštní požadavky na balení a značení.
Pro přípravu zboží k přepravě je nutná konzultace s odborníkem na nebezpečný materiál. Dodržujte také případné podrobnější národní předpisy. Odkryté kontakty přelepte izolační páskou či jinak zakryjte a akumulátory zabalte tak, aby se v balení nemohly pohybovat.
11. **Při likvidaci akumulátoru jej vyjměte z nářadí a zlikvidujte jej na bezpečném místě. Při likvidaci akumulátoru postupujte podle místních předpisů.**
12. **Akumulátor používejte pouze s výrobky specifikovanými společností Makita.** Instalace akumulátoru do nevyhovujících výrobků může způsobit požár, nadměrné zahřívání, explozi nebo únik elektrolytu.
13. **Pokud nářadí delší dobu nepoužíváte, je nutné z něj akumulátor vyjmout.**
14. **Během a po použití se může akumulátor zahřát, což může způsobit popáleniny nebo podráždění. Při manipulaci s horkými akumulátory dávejte pozor.**
15. **Nedotýkejte se koncovky na nářadí ihned po použití, protože ta může být horká a způsobit popáleniny.**
16. **Do koncovek, otvorů a zdířek na akumulátoru se nesmí dostat piliny, prach nebo jiné nečistoty.** To může způsobit zahřátí, vznícení, prasknutí a poruchu nářadí nebo akumulátoru, což může vést k popáleninám nebo zranění osob.
17. **Jestliže nářadí není zkonstruováno tak, že jej lze používat v blízkosti vysokého elektrického napětí, nepoužívejte akumulátor poblíž vedení s vysokým elektrickým napětím.** Mohlo by tím dojít k poruše či selhání nářadí či akumulátoru.
18. **Akumulátor uchovávejte mimo dosah dětí.**

TYTO POKYNY USCHOVEJTE.

⚠ UPOZORNĚNÍ: Používejte pouze originální akumulátory Makita. Používání neoriginálních nebo upravených akumulátorů může způsobit explozi akumulátoru a následný požár, zranění a jiné poškození. Zaniká tím také záruka společnosti Makita na nářadí a nabíječku Makita.

Tipy k zajištění maximální životnosti akumulátoru

1. **Akumulátor nabijte dříve, než dojde k jeho úplnému vybití. Pokud si povšimnete sníženého výkonu nářadí, vždy jej zastavte a dobijte akumulátor.**
2. **Nikdy nenabíjete úplně nabitý akumulátor. Přebíjení zkracuje životnost akumulátoru.**
3. **Akumulátor dobíjete při pokojové teplotě od 10 °C do 40 °C (50 °F až 104 °F). Před nabíjením nechejte horký akumulátor zchladnout.**
4. **Když není akumulátor používán, vyjměte ho z nářadí či nabíječky.**
5. **Pokud se akumulátor delší dobu nepoužívá (déle než šest měsíců), je nutno jej dobít.**

POPIS FUNKCÍ

⚠ UPOZORNĚNÍ: Před nastavováním nářadí nebo kontrolou jeho funkce se vždy přesvědčte, zda je vypnuté a je vyjmutý akumulátor.

Nasazení a sejmутí akumulátoru

⚠ UPOZORNĚNÍ: Před nasazením či sejmутím akumulátoru nářadí vždy vypněte.

⚠ UPOZORNĚNÍ: Při nasazování či snímání akumulátoru pevně držte nářadí i akumulátor. V opačném případě vám může nářadí nebo akumulátor vyklouznout z rukou a mohlo by dojít k jejich poškození či ke zranění.

Při nasazování akumulátoru vyrovnejte jazýček na bloku akumulátoru s drážkou v krytu a zasuňte akumulátor na místo. Akumulátor zasuňte na doraz, až zacvakne na své místo. Není-li zcela zajištěn, uvidíte červený indikátor dle obrázku.

Chcete-li akumulátor sejmut, vysuňte jej se současným přesunutím tlačítka na přední straně akumulátoru.

► **Obr.1:** 1. Červený indikátor 2. Tlačítka 3. Akumulátor

⚠ UPOZORNĚNÍ: Akumulátor zasunujte vždy zcela tak, aby nebyl červený indikátor vidět. Jinak by mohl akumulátor ze zařízení vypadnout a způsobit zranění obsluhy či přihlížejícím osobám.

⚠ UPOZORNĚNÍ: Akumulátor nenasazujte násilím. Nelze-li akumulátor zasunout snadno, nevkládáte jej správně.

Indikace zbývající kapacity akumulátoru

Pouze pro akumulátory s diodovým ukazatelem

Stisknutím tlačítka kontroly na akumulátoru zjistíte zbývající kapacitu akumulátoru. Kontrolky indikátoru se na několik sekund rozsvítí.

► **Obr.2:** 1. Kontrolky 2. Tlačítka kontroly

Kontrolky			Zbývající kapacita
Svítil	Nesvítil	Bliká	
■	□	▣	75 % až 100 %
■	■	■	
■	■	□	50 % až 75 %
■	■	□	25 % až 50 %
■	□	□	0 % až 25 %
▣	□	□	Nabíjete akumulátor.
■	■	□	Došlo pravděpodobně k poruše akumulátoru.
□	□	■	

POZNÁMKA: Kapacita udávaná indikátorem se může mírně lišit od skutečné kapacity v závislosti na podmínkách používání a teplotě prostředí.

POZNÁMKA: První kontrolka (zcela vlevo) bude blikat, když je systém ochrany akumulátoru v provozu.

System ochrany nářadí a akumulátoru

Nářadí je vybaveno systémem ochrany nářadí a akumulátoru. Tento systém automaticky přerušuje napájení motoru, aby se prodloužila životnost nářadí a akumulátoru. Budou-li nářadí nebo akumulátor vystaveny některé z níže uvedených podmínek, nářadí se během provozu automaticky vypne:

Ochrana proti přetížení

Pokud se s akumulátorem pracuje způsobem vyvolávajícím mimořádně vysoký odběr proudu, nářadí se automaticky a bez jakékoli signalizace vypne. V takové situaci nářadí vypněte a ukončete činnost, při níž došlo k přetížení nářadí. Potom nářadí zapněte a obnovte činnost.

Ochrana proti přehřátí

Když se nářadí/akumulátor přehřeje, automaticky se vypne. V takovém případě nechte nářadí před opětovným zapnutím vychladnout.

POZNÁMKA: Při přehřátí nářadí bude světlo blikat.

Ochrana proti přílišnému vybití

V případě nedostačující kapacity akumulátoru se nářadí automaticky vypne. V takovém případě vyjměte akumulátor z nářadí a nabijte jej.

Ochrana proti jiným závadám

Ochranný systém je také navržen i pro jiné příčiny, které by mohly nářadí poškodit, a umožňuje automatické zastavení nářadí. Když se nářadí dočasně pozastaví nebo přestane pracovat, proveďte veškeré následující kroky k odstranění příčin.

1. Restartujte nářadí jeho vypnutím a opětovným zapnutím.
2. Nabijte akumulátor(y) nebo jej (je) vyměňte za nabitý (nabité).
3. Nechte nářadí a akumulátor(y) vychladnout.

Pokud se obnovou ochranného systému nedosáhne žádného zlepšení, obraťte se na místní servisní středisko Makita.

Používání spouště

Jestliže chcete nářadí zapnout, stiskněte tlačítko zamčení/odemčení. Nářadí se přepne do pohotovostního režimu. Nářadí nastartujete stisknutím tlačítka start/stop v pohotovostním režimu. Jestliže chcete nářadí vypnout, stiskněte tlačítko start/stop znovu. Nářadí se přepne do pohotovostního režimu. Nářadí vypnete stisknutím tlačítka start/stop v pohotovostním režimu.

- **Obr.3:** 1. Tlačítko zamčení/odemčení 2. Tlačítko start/stop 3. Kontrolka

POZNÁMKA: Ponecháte-li nářadí 10 sekund v pohotovostním režimu bez provedení jakékoli operace, nářadí se automaticky vypne a kontrolka zhasne.

POZNÁMKA: Nářadí lze také zastavit a vypnout stisknutím tlačítka zamčení/odemčení během operace.

Elektronické funkce

Nářadí je vybaveno elektronickými funkcemi usnadňujícími provozování.

Kontrolka

Kontrolka se rozsvítí zeleně, když je nářadí v pohotovostním režimu.

- **Obr.4:** 1. Kontrolka

POZOR: Při přehřátí nářadí kontrolka bliká. Před obnovením práce nechte nářadí zcela vychladnout.

Měkké spuštění

Funkce měkkého spuštění omezuje na minimum ráz při spuštění a umožňuje hladké spuštění nářadí.

Nastavení vyčnívání ořezávacího nástroje

Chcete-li upravit vyčnívání nástroje, povolte matici pro utahování prsty a základnu podle potřeby přesuňte nahoru nebo dolů otáčením stavěcího šroubu. Po seřízení základnu zajistěte pevným dotažením matice pro utahování prsty.

- **Obr.5:** 1. Základna 2. Stupnice 3. Vyčnívání nástroje 4. Matice pro utahování prsty 5. Stavěcí šroub

SESTAVENÍ

UPOZORNĚNÍ: Před prováděním jakýchkoli prací na nářadí se vždy přesvědčte, zda je vypnuté a je vyjmutý akumulátor.

Instalace a demontáž ořezávacího nástroje

UPOZORNĚNÍ: Nedotahujte matici kleštiny bez nasazeného ořezávacího nástroje, protože může dojít ke zlomení kužele kleštiny.

UPOZORNĚNÍ: Používejte pouze klíče dodané spolu s nářadím.

Ořezávací nástroj zcela zasuňte do kužele kleštiny a matici kleštiny pevně dotáhněte dvěma klíči. Chcete-li pracovní nástroj demontovat, použijte obrácený postup instalace.

- **Obr.6:** 1. Povolit 2. Utáhnout 3. Přidržte

Výměna kužele kleštiny

⚠ UPOZORNĚNÍ: Použijte správnou velikost kužele kleštiny odpovídající ořezávacímu nástroji, který chcete použít.

⚠ UPOZORNĚNÍ: Nedotahujte matici kleštiny bez nainstalovaného ořezávacího nástroje. V opačném případě dojde ke zlomení kužele kleštiny.

1. Povolte a sejměte matici kleštiny.
 2. Vyměňte namontovaný kužel kleštiny za požadovaný kužel kleštiny.
 3. Opět namontujte matici kleštiny.
- **Obr.7:** 1. Kužel kleštiny 2. Matice kleštiny

Montáž a demontáž základny fréžky

1. Povolte matici pro utahování prsty základny fréžky a poté vložte nářadí do základny fréžky tak, aby byl hřeben na nářadí zarovnaný s čelním ozubeným kolem na základně fréžky.
 2. Utáhněte matici pro utahování prsty.
- **Obr.8:** 1. Matice pro utahování prsty 2. Hřeben 3. Čelní ozubené kolo

Při vyjímání základny použijte opačný postup montáže základny.

PRÁCE S NÁŘADÍM

⚠ UPOZORNĚNÍ: Zařízení vždy pevně držte s jednou rukou na krytu. Nedotýkejte se kovové části.

1. Ustavte základnu na obrobek, aniž by došlo ke kontaktu ořezávacího nástroje s obrobkem.
 2. Nářadí zapněte a počkejte, dokud ořezávací nástroj nedosáhne plných otáček.
 3. Posunujte nářadí dopředu po povrchu obrobku. Udržujte základnu rovně a pomalu ji posunujte až do ukončení řezu.
- **Obr.9**

Při řezání hran by se měl povrch obrobku nacházet na levé straně ořezávacího nástroje ve směru přísunu.

- **Obr.10:** 1. Obrobek 2. Směr otáčení nástroje 3. Pohled na nářadí shora 4. Směr přívodu

Při použití přímého vodítka nebo vodítka ořezávání dbejte, aby bylo vodítko na pravé straně ve směru posuvu. Vodítko tak zůstane zarovnáno se stranou obrobku.

- **Obr.11:** 1. Směr přívodu 2. Směr otáčení nástroje 3. Obrobek 4. Přímé vodítko

POZNÁMKA: Budete-li se nářadí posunovat kupředu příliš rychle, může být kvalita řezu nízká nebo může dojít k poškození ořezávacího nástroje či motoru. Při příliš pomalém posunování nářadí kupředu může dojít ke spálení a znehodnocení řezu.

Správná rychlost posuvu závisí na rozměru pracovního nástroje, druhu obrobku a hloubce řezu.

Před zahájením řezu na skutečném obrobku proveďte vzorový řez na kusu odpadního řeziva, abyste zvěřili vhodnou rychlost posuvu.

Nastavení ořezávacího nástroje můžete také ověřit změřením vzorového řezu.

Vodicí šablona

Vodicí šablona představuje pouzdro, kterým prochází ořezávací nástroj. Umožňuje použití nástroje v kombinaci se šablonami.

► **Obr.12**

1. Povolte upínací šroub a sejměte držák vodítka s vychylovačem třísek.

► **Obr.13:** 1. Upínací šroub 2. Držák vodítka 3. Vychylovač třísek

2. Povolte šrouby a demontujte chránič základny.

► **Obr.14:** 1. Chránič základny 2. Šrouby

3. Položte vodicí šablonu na základnu a znovu namontujte chránič základny. Poté upněte chránič základny utažením šroubů.

4. Uchyťte šablonu k obrobku. Umístěte nářadí na šablonu a přesunujte nářadí tak, aby se vodítko šablony posunovalo podél boku šablony.

► **Obr.15:** 1. Ořezávací nástroj 2. Základna 3. Chránič základny 4. Šablona 5. Obrobek 6. Vodicí šablona

POZNÁMKA: Obrobek bude řezán v mírně odlišném rozměru ve srovnání se šablonou. Počítejte se vzdáleností (X) mezi ořezávacím nástrojem a vnější stranou vodítka šablony. Vzdálenost (X) lze vypočítat pomocí následujícího vzorce:

Vzdálenost (X) = (vnější průměr vodítka šablony – průměr ořezávacího nástroje) / 2

Přímé vodítko

Přímé vodítko je efektivní pomůckou pro provádění přímých řezů při srážení hran.

► **Obr.16**

1. Uchyťte vodicí lištu k přímému vodítku pomocí šroubu a křídlové matice.

► **Obr.17:** 1. Šroub 2. Vodicí lišta 3. Přímé vodítko 4. Křídlová matice

2. Sejměte držák vodítka a vychylovač třísek. Poté namontujte přímé vodítko s upínacím šroubem.

► **Obr.18:** 1. Upínací šroub 2. Přímé vodítko 3. Křídlová matice 4. Základna

3. Povolte křídlovou matici na přímém vodítku a upravte vzdálenost mezi ořezávacím nástrojem a přímým vodítkem. Po dosažení požadované vzdálenosti křídlovou matici pevně dotáhněte.

4. Při řezání posunujte nářadí s přímým vodítkem zároveň se stranou obrobku.

Vodítko ořezávání

Ořezávání, zakřivené řezy v nábytkových dýhách a podobných materiálech, lze snadno provádět pomocí vodítka ořezávání. Váleček vodítka projíždí po křivce a zajišťuje jemný řez.

► **Obr.19**

1. Do drážky základny upevněte vychylovač třísek.

2. Na základnu upínacím šroubem (A) přimontujte vodítko ořezávání a držák vodítka.

3. Povolte upínací šroub (B) a otáčením seřizovacího šroubu upravte vzdálenost mezi ořezávacím nástrojem a vodítkem ořezávání (1 mm na otáčku). Po dosažení požadované vzdálenosti zajistěte vodítko ořezávání na místě dotažením upínacího šroubu (B).

► **Obr.20:** 1. Stavěcí šroub 2. Držák vodítka
3. Vodítko ořezávání 4. Vychylovač třísek

4. Při řezání posunujte nářadí tak, aby se vodící váleček posunoval po boku obrobku.

► **Obr.21:** 1. Obrobek 2. Ořezávací nástroj 3. Vodící váleček

POUŽÍVÁNÍ VOLITELNÉHO PŘÍSLUŠENSTVÍ

Naklápěcí základna

Volitelné příslušenství

Naklápěcí základna je vhodná pro úkosování.

Montáž a demontáž naklápěcí základny

1. Povolte matici pro utahování prsty naklápěcí základny a poté vložte nářadí do naklápěcí základny tak, aby byl hřeben na nářadí zarovnaný s čelním ozubeným kolem na naklápěcí základně.

2. Utáhněte matici pro utahování prsty.

► **Obr.22:** 1. Matice pro utahování prsty 2. Hřeben
3. Čelní ozubené kolo

Při vyjímání základny použijte opačný postup montáže základny.

Montáž patky (po její demontáži z naklápěcí základny)

K montáži patky dle obrázku použijte šrouby, křídlové matice a ploché podložky.

► **Obr.23:** 1. Křídlová matice 2. Plochá podložka (vnější průměr 12 mm) 3. Základna
4. Patka 5. Plochá podložka (vnější průměr 14 mm) 6. Šroub

POZNÁMKA: Patka je na naklápěcí základně namontována v továrně.

Nastavení vyčnívání ořezávacího nástroje

Chcete-li upravit vyčnívání nástroje, povolte matici pro utahování prsty a základnu podle potřeby přesuňte nahoru nebo dolů otáčením stavěcího šroubu. Po seřízení základnu zajistěte pevným dotažením matice pro utahování prsty.

► **Obr.24:** 1. Základna 2. Stupnice 3. Vyčnívání nástroje 4. Matice pro utahování prsty
5. Stavěcí šroub

Nastavení úhlu základny

Povolte křídlové šrouby a nastavte úhel základny (po stupnici 5°), čímž získáte požadovaný úhel řezání.

► **Obr.25:** 1. Křídlový šroub 2. Stupnice 3. Křídlová matice
4. Patka 5. Stupeň úkosování 6. Základna

Nastavení stupně úkosování

UPOZORNĚNÍ: Vypněte nářadí, povolte matici kleštiny na nářadí tak, aby se ořezávací nástroj volně otáčel a nedotýkal nijak se základny nebo patky.

Chcete-li nastavit stupeň úkosování, povolte křídlové matice a upravte patku.

Obsluha

1. Ustavte základnu na obrobek, aniž by došlo ke kontaktu ořezávacího nástroje s obrobkem.

2. Nářadí zapněte a počkejte, dokud ořezávací nástroj nedosáhne plných otáček.

3. Posunujte nářadí dozadu po povrchu obrobku, udržujte základnu a patku rovně a pomalu ji posunujte až do ukončení řezu.

► **Obr.26:** 1. Patka 2. Základna

Při řezání hran by se měl povrch obrobku nacházet na spodní straně ořezávacího nástroje ve směru přívodu.

► **Obr.27:** 1. Obrobek 2. Směr otáčení nástroje
3. Pohled na nářadí shora 4. Směr přívodu

Při použití patky, přímého vodítka nebo vodítka ořezávání dbejte, aby bylo nainstalováno na pravé straně ve směru přísunu. Vodítko tak zůstane zarovnáno se stranou obrobku.

► **Obr.28:** 1. Směr přívodu 2. Směr otáčení nástroje
3. Obrobek 4. Přímé vodítko

POZNÁMKA: Budete-li se nářadí posunovat kupředu příliš rychle, může být kvalita řezu nízká nebo může dojít k poškození ořezávacího nástroje či motoru. Při příliš pomalém posunování nářadí kupředu může dojít ke spálení a znehodnocení řezu.

Správná rychlost posunu závisí na rozměru pracovního nástroje, druhu obrobku a hloubce řezu.

Před zahájením řezu na skutečném obrobku proveďte vzorový řez na kusu odpadního řeziva, abyste zvěřili vhodnou rychlost posunu.

Nastavení ořezávacího nástroje můžete také ověřit změněním vzorového řezu.

Vodící šablona

Vodící šablona představuje pouzdro, kterým prochází ořezávací nástroj. Umožňuje použití nástroje v kombinaci se šablonami.

► **Obr.29**

1. Odejměte naklápěcí základnu z nářadí a poté odejměte také patku z naklápěcí základny.

► **Obr.30**

2. Povolte křídlové šrouby a vodorovně zajistěte základnu. Povolte dva šrouby na základně pomocí šroubováku.

► **Obr.31:** 1. Šrouby 2. Křídlový šroub 3. Základna
4. Šroubovák

3. Položte vodící šablonu na základnu. Na vodící šabloně jsou čtyři konvexní části. Pomocí dvou šroubů zajistíte dvě ze čtyř konvexních částí. Namontujte základnu na nářadí.

► **Obr.32:** 1. Základna 2. Konvexní části 3. Vodicí šablona 4. Šrouby

4. Uchyťte šablonu k obrobku. Umístěte nářadí na šablonu a přesunujte nářadí tak, aby se vodítko šablony posunovalo podél boku šablony.

► **Obr.33:** 1. Ořezávací nástroj 2. Základna 3. Šablona 4. Obrobek 5. Vodicí šablona

POZNÁMKA: Obrobek bude řezán v mírně odlišném rozměru ve srovnání se šablonou. Počítejte se vzdáleností (X) mezi ořezávacím nástrojem a vnější stranou vodítka šablony. Vzdálenost (X) lze vypočítat pomocí následujícího vzorce:

Vzdálenost (X) = (vnější průměr vodítka šablony – průměr ořezávacího nástroje) / 2

Přímé vodítko

Přímé vodítko je efektivní pomůckou pro provádění přímých řezů při srážení hran.

► **Obr.34**

1. Uchyťte vodící lištu k přímému vodítku pomocí šroubu a křídlové matice.

► **Obr.35:** 1. Šroub 2. Vodicí lišta 3. Přímé vodítko 4. Křídlová matice

2. Odejměte patku z naklápěcí základny. Povolte křídlové šrouby a vodorovně zajistíte základnu. Poté namontujte přímé vodítko s upínacím šroubem.

► **Obr.36:** 1. Upínací šroub 2. Přímé vodítko 3. Křídlová matice 4. Základna 5. Křídlový šroub

3. Povolte křídlovou matici na přímém vodítku a upravte vzdálenost mezi ořezávacím nástrojem a přímým vodítkem. Po dosažení požadované vzdálenosti křídlovou matici pevně dotáhněte.

4. Při řezání posunujte nářadí s přímým vodítkem zároveň se stranou obrobku.

Vodítko ořezávání

Ořezávání, zakřivené řezy v nábytkových dýhách a podobných materiálech, lze snadno provádět pomocí vodítka ořezávání. Váleček vodítka projíždí po křivce a zajišťuje jemný řez.

► **Obr.37**

1. Odejměte patku z naklápěcí základny. Povolte křídlové šrouby a vodorovně zajistíte základnu.

2. Na základnu upínacím šroubem (A) přimontujte vodítko ořezávání a držák vodítka.

3. Povolte upínací šroub (B) a otáčením seřizovacího šroubu upravte vzdálenost mezi ořezávacím nástrojem a vodítkem ořezávání (1 mm na otáčku). Po dosažení požadované vzdálenosti zajistíte vodítko ořezávání na místě dotažením upínacího šroubu (B).

► **Obr.38:** 1. Stavěcí šroub 2. Držák vodítka 3. Vodítko ořezávání 4. Křídlový šroub

4. Při řezání posunujte nářadí tak, aby se vodící váleček posunoval po boku obrobku.

► **Obr.39:** 1. Obrobek 2. Ořezávací nástroj 3. Vodicí váleček

ÚDRŽBA

⚠ UPOZORNĚNÍ: Před zahájením kontroly nebo údržby nářadí se vždy ujistěte, zda je vypnuté a je vyjmut akumulátor.

POZOR: Nikdy nepoužívejte benzín, benzen, ředidlo, alkohol či podobné prostředky. Mohlo by tak dojít ke změnám barvy, deformacím či vzniku prasklin.

K zachování BEZPEČNOSTI a SPOLEHLIVOSTI výrobku musí být opravy a veškerá další údržba či seřizování prováděny autorizovanými nebo továrními servisními středisky společnosti Makita s využitím náhradních dílů Makita.

OŘEZÁVACÍ NÁSTROJE

Volitelné příslušenství

Přímý nástroj

► **Obr.40**

Drážkovací nástroj „U“

► **Obr.41**

Drážkovací nástroj „V“

► **Obr.42**

Lemovací nástroj s vrtacím hrotem

► **Obr.43**

Zdvojený lemovací nástroj s vrtacím hrotem

► **Obr.44**

Nástroj na zaoblování rohů

► **Obr.45**

Úkosovací nástroj

► **Obr.46**

Obrubovací nástroj na lišty

► **Obr.47**

Lemovací nástroj s kuličkovým ložiskem

► **Obr.48**

Obrubovací nástroj s kuličkovým ložiskem

► **Obr.49**

Nástroj na zaoblování rohů s kuličkovým ložiskem

► **Obr.50**

Úkosovací nástroj s kuličkovým ložiskem

► **Obr.51**

Obrubovací nástroj na lišty s kuličkovým ložiskem

► **Obr.52**

Profilovací nástroj Roman Ogee s kuličkovým ložiskem

► **Obr.53**

VOLITELNÉ PŘÍSLUŠENSTVÍ

⚠ UPOZORNĚNÍ: Pro nářadí Makita popsané v tomto návodu doporučujeme používat následující příslušenství a nástavce. Při použití jiného příslušenství či nástavců může hrozit nebezpečí zranění osob. Příslušenství lze používat pouze pro stanovené účely.

Potřebujete-li bližší informace ohledně tohoto příslušenství, obraťte se na místní servisní středisko společnosti Makita.

- Přímé a drážkovací pracovní nástroje
- Nástroje pro formování hran
- Řezací nástroje na laminát
- Sestava přímého vodítka
- Sestava vodítka ořezávání
- Sestava základny frézky
- Sestava naklápěcí základny
- Vodící šablona
- Kužel kleštiny
- Klíč 10
- Klíč 17
- Vychylovač třísek
- Originální akumulátor a nabíječka Makita

POZNÁMKA: Některé položky seznamu mohou být k nářadí přibaleny jako standardní příslušenství. Přibalené příslušenství se může v různých zemích lišit.

SONDERZUBEHÖR

⚠ VORSICHT: Die folgenden Zubehörteile oder Vorrichtungen werden für den Einsatz mit dem in dieser Anleitung beschriebenen Makita-Werkzeug empfohlen. Die Verwendung anderer Zubehörteile oder Vorrichtungen kann eine Verletzungsgefahr darstellen. Verwenden Sie Zubehörteile oder Vorrichtungen nur für ihren vorgesehenen Zweck.

Wenn Sie weitere Einzelheiten bezüglich dieser Zubehörteile benötigen, wenden Sie sich bitte an Ihre Makita-Kundendienststelle.

- Gerad- und Nutenfräser
- Kantenfräser
- Laminatfräser
- Geradführung
- Fräsenführung
- Fräskorb
- Winkelfräskorb
- Schablonenführung
- Spannzangenkonus
- Schraubenschlüssel 10
- Schraubenschlüssel 17
- Späneabweiser
- Original-Makita-Akku und -Ladegerät

HINWEIS: Manche Teile in der Liste können als Standardzubehör im Werkzeugsatz enthalten sein. Sie können von Land zu Land unterschiedlich sein.

Makita Europe N.V.

Jan-Baptist Vinkstraat 2, 3070 Kortenberg, Belgium

Makita Corporation

3-11-8, Sumiyoshi-cho, Anjo, Aichi 446-8502 Japan

www.makita.com



885A67-976
EN, PL, HU, SK,
CS, UK, RO, DE
20240129